

<i>English (Original instructions)</i>	4
<i>Deutsch (Übersetzung der Originalanweisung)</i>	9
<i>Français (Traduction de la notice d'instructions originale)</i>	15
<i>Italiano (Tradotto dalle istruzioni originali)xa</i>	21
<i>Nederlands (Vertaald vanuit de originele instructies)</i>	26
<i>Español (Traducido de las instrucciones originales)</i>	32
<i>Português (Traduzido das instruções originais)</i>	38
<i>Svenska (Översatt från de ursprungliga instruktionerna)</i>	44
<i>Norsk Oversatt fra de originale instruksjonene)</i>	49
<i>Dansk (Oversat fra original brugsvejledning)</i>	54
<i>Suomi (Käännetty alkuperäisestä käyttöohjeesta)</i>	59
<i>Ελληνικά (Μετάφραση από τις πρωτότυπες οδηγίες)</i>	64

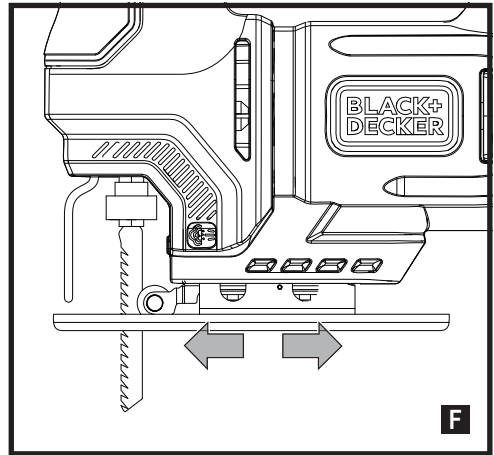

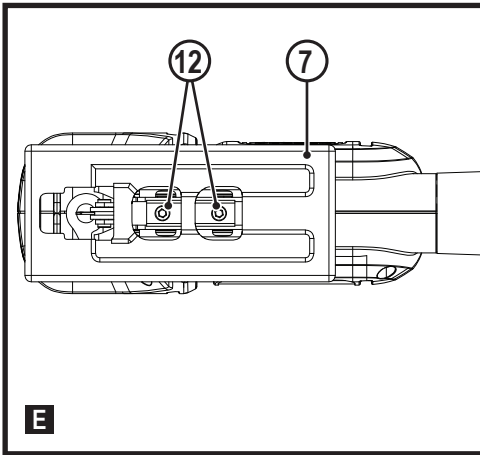
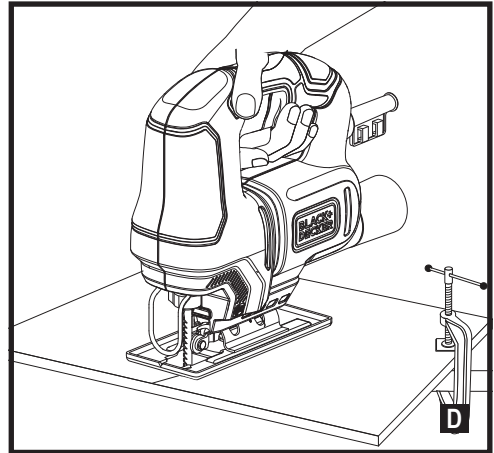
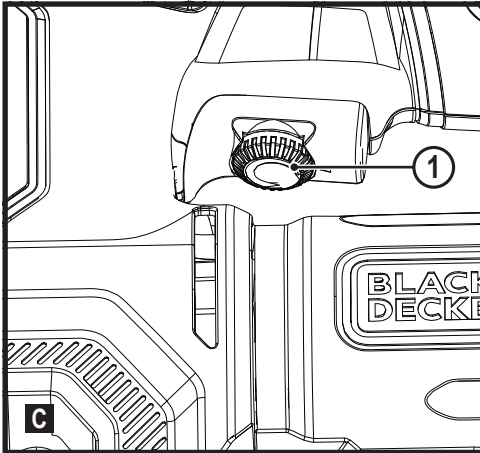
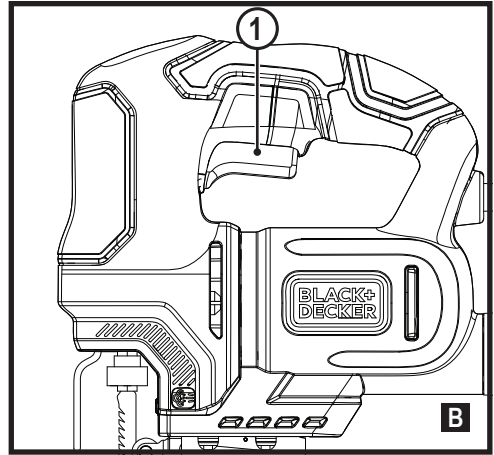
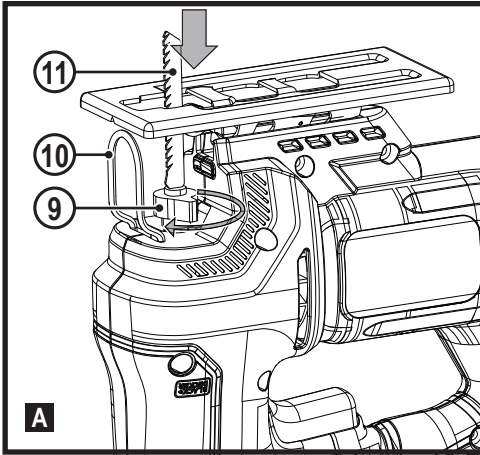
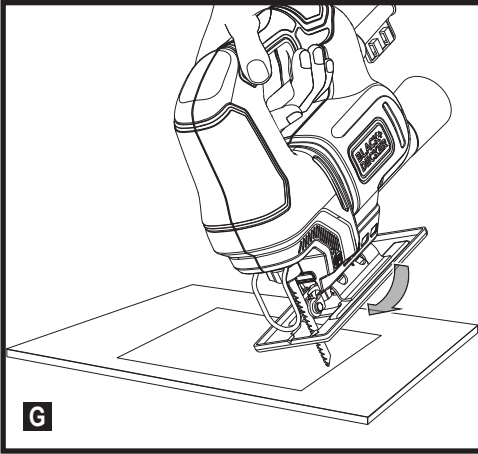

- b. **Avoid body contact with earthed or grounded surfaces such as pipes, radiators, ranges and refrigerators.** There is an increased risk of electric shock if your body is earthed or grounded.
- c. **Do not expose power tools to rain or wet conditions.** Water entering a power tool will increase the risk of electric shock.
- d. **Do not abuse the cord. Never use the cord for carrying, pulling or unplugging the power tool. Keep cord away from heat, oil, sharp edges or moving parts.** Damaged or entangled cords increase the risk of electric shock.
- e. **When operating a power tool outdoors, use an extension cord suitable for outdoor use.** Use of a cord suitable for outdoor use reduces the risk of electric shock.
- f. **If operating a power tool in a damp location is unavoidable, use a residual current device (RCD) protected supply.** Use of an RCD reduces the risk of electric shock.

Intended use

Your BLACK+DECKER™ BES602/BES603 jigsaws have been designed for sawing wood, plastics and sheet metal. These tools are intended for consumer use only.

Safety instructions

General power tool safety warnings



Warning! Read all safety warnings, instructions, illustrations and specifications provided with this power tool. Failure to follow all instructions listed below may result in electric shock, fire and/or serious injury.

Save all warnings and instructions for future reference.

The term "power tool" in the warnings refers to your mains-operated (corded) power tool or battery-operated (cordless) power tool. .

1. Work area safety

- a. **Keep work area clean and well lit.** Cluttered or dark areas invite accidents.
- b. **Do not operate power tools in explosive atmospheres, such as in the presence of flammable liquids, gases or dust.** Power tools create sparks which may ignite the dust or fumes.
- c. **Keep children and bystanders away while operating a power tool.** Distractions can cause you to lose control.

2. Electrical safety

- a. **Power tool plugs must match the outlet. Never modify the plug in any way. Do not use any adapter plugs with earthed (grounded) power tools.** Unmodified plugs and matching outlets will reduce risk of electric shock.

3. Personal safety

- a. **Stay alert, watch what you are doing and use common sense when operating a power tool.** Do not use a power tool while you are tired or under the influence of drugs, alcohol or medication. A moment of inattention while operating power tools may result in serious personal injury.
- b. **Use personal protective equipment. Always wear eye protection.** Protective equipment such as dust mask, non-skid safety shoes, hard hat, or hearing protection used for appropriate conditions will reduce personal injuries.
- c. **Prevent unintentional starting. Ensure the switch is in the off-position before connecting to power source and/or battery pack, picking up or carrying the tool.** Carrying power tools with your finger on the switch or energising power tools that have the switch on invites accidents.
- d. **Remove any adjusting key or wrench before turning the power tool on.** A wrench or a key left attached to a rotating part of the power tool may result in personal injury.
- e. **Do not overreach. Keep proper footing and balance at all times.** This enables better control of the power tool in unexpected situations.
- f. **Dress properly. Do not wear loose clothing or jewellery. Keep your hair, clothing and gloves away from moving parts.** Loose clothes, jewellery or long hair can be caught in moving parts.
- g. **If devices are provided for the connection of dust extraction and collection facilities, ensure these are connected and properly used.** Use of dust collection can reduce dust-related hazards.

h. Do not let familiarity gained from frequent use of tools allow you to become complacent and ignore tool safety principles. A careless action can cause severe injury within a fraction of a second.

4. Power tool use and care

a. Do not force the power tool. Use the correct power tool for your application.

The correct power tool will do the job better and safer at the rate for which it was designed.

b. Do not use the power tool if the switch does not turn it on and off. Any power tool that cannot be controlled with the switch is dangerous and must be repaired.

c. Disconnect the plug from the power source and/or the battery pack from the power tool before making any adjustments, changing accessories, or storing power tools. Such preventive safety measures reduce the risk of starting the power tool accidentally.

d. Store idle power tools out of the reach of children and do not allow persons unfamiliar with the power tool or these instructions to operate the power tool.

Power tools are dangerous in the hands of untrained users.

e. Maintain power tools and accessories. Check for misalignment or binding of moving parts, breakage of parts and any other condition that may affect the power tools operation. If damaged, have the power tool repaired before use. Many accidents are caused by poorly maintained power tools.

f. Keep cutting tools sharp and clean. Properly maintained cutting tools with sharp cutting edges are less likely to bind and are easier to control.

g. Use the power tool, accessories and tool bits etc. in accordance with these instructions, taking into account the working conditions and the work to be performed.

Use of the power tool for operations different from those intended could result in a hazardous situation.

h. Keep handles and grasping surfaces dry, clean and free from oil and grease. Slippery handles and grasping surfaces do not allow for safe handling and control of the tool in unexpected situations.

5. Service

a. Have your power tool serviced by a qualified repair person using only identical replacement parts.

This will ensure that the safety of the power tool is maintained.

Additional power tool safety warnings



Warning! Additional safety warnings for jigsaws and reciprocating saws

- ◆ **Hold the power tool by insulated gripping surfaces, when performing an operation where the cutting accessory may contact hidden wiring or its own cord.** Cutting accessory contacting a "live" wire may make exposed metal parts of the power tool "live" and could give the operator an electric shock.
- ◆ **Use clamps or another practical way to secure and support the workpiece to a stable platform.** Holding the work by hand or against your body leaves it unstable and may lead to loss of control.
- ◆ **Keep hands away from cutting area.** Never reach underneath the work piece any reason. Do not insert fingers or thumb into the vicinity of the reciprocating blade and blade clamp. Do not stabilize the saw by gripping the shoe.
- ◆ **Keep blades sharp.** Dull or damaged blades may cause the saw to swerve or stall under pressure. Always use the appropriate type of saw blade for the workpiece material and type of cut.
- ◆ **When cutting pipe or conduit, make sure that they are free from water, electrical wiring, etc.**
- ◆ **Do not touch the workpiece or the blade immediately after operating the tool.** They can become very hot.
- ◆ **Be aware of hidden hazards, before cutting into walls, floors or ceilings, check for the location of wiring and pipes.**
- ◆ **The blade will continue to move after releasing the switch.** Always switch the tool off and wait for the saw blade to come to a complete standstill before putting the tool down.

Warning! Contact with, or inhalation of dusts arising from cutting applications may endanger the health of the operator and possible bystanders. Wear a dust mask specifically designed for protection against dust and fumes and ensure that persons within or entering the work area are also protected.

- ◆ The intended use is described in this instruction manual.
- ◆ The use of any accessory or attachment or performance of any operation with this tool other than those recommended in this instruction manual may present a risk of personal injury and/or damage to property.

Safety of others

- ◆ This tool is not intended for use by persons (including children) with reduced physical, sensory or mental capabilities, or lack of experience and knowledge, unless they have been given supervision or instruction concerning use of the appliance by a person responsible for their safety.
- ◆ Children should be supervised to ensure that they do not play with the appliance.

Residual risks

Additional residual risks may arise when using the tool which may not be included in the enclosed safety warnings. These risks can arise from misuse, prolonged use etc.

Even with the application of the relevant safety regulations and the implementation of safety devices, certain residual risks can not be avoided. These include:

- ◆ Injuries caused by touching any rotating/moving parts.
- ◆ Injuries caused when changing any parts, blades or accessories.
- ◆ Injuries caused by prolonged use of a tool. When using any tool for prolonged periods ensure you take regular breaks.
- ◆ Impairment of hearing.
- ◆ Health hazards caused by breathing dust developed when using your tool (example:- working with wood, especially oak, beech and MDF.)

Noise and vibration

The declared noise and vibration emission values stated in the technical data and the declaration of conformity have been measured in accordance with a standard test method provided by EN62841 and may be used for comparing one tool with another.

The declared noise and vibration emission value may also be used in a preliminary assessment of exposure.

Warning! The noise and vibration emission value during actual use of the power tool can differ from the declared value depending on the ways in which the tool is used. The vibration level may increase above the level stated.

When assessing noise and vibration exposure to determine safety measures required by 2002/44/EC to protect persons regularly using power tools in employment, an estimation of vibration exposure should consider, the actual conditions of use and the way the tool is used, including taking account of all parts of the operating cycle such as the times when the tool is switched off and when it is running idle in addition to the trigger time.

Labels on tool

The following pictograms along with the date code are shown on the tool:



Warning! To reduce the risk of injury, the user must read the instruction manual.



Warning! To reduce the risk of injury, the user must wear ear protection.

Electrical safety



This tool is double insulated; therefore no earth wire is required. Always check that the power supply corresponds to the voltage on the rating plate

- ◆ If the supply cord is damaged, it must be replaced by the manufacturer or an authorised BLACK+DECKER Service Centre in order to avoid a hazard.

Features

This tool includes some or all of the following features:

1. On/off switch
2. Main handle
3. Motor vents
4. Power cable
5. Hex key holder
6. Dust port
7. Tilting sole plate
8. Blade roller
9. Tool free blade clamp
10. Wire guard

Assembly

Warning! Before assembly, make sure that the tool is switched off and unplugged.

Blade options

Your jigsaw is designed to permit the use of many different saw tooth configurations.

Caution Use only T-Shank blades. DO NOT use U-Type blades.

Installing blades (Fig. A)

- ◆ Unplug your jigsaw from the power source.

Warning! Failure to unplug your jigsaw from the power source could result in accidental starting causing serious injury.

- ◆ Rotate clamp lever (9) ~90°.
- ◆ Push in the blade until no further movement.
- ◆ Release the clamp lever

Note: the clamp lever (9) should return fully to the starting position.. If this does not happen then push blade further into slot until lever returns to starting position.

Note:

- ◆ Ensure the blade is nested in the groove in the support roller (8).

Caution Use only T-Shank blades.

To remove the jigsaw blade:

- ◆ Unplug your jigsaw.
- ◆ Rotate tool free blade clamp (9) ~90degrees. The blade may start to spring up but if not gently pull away from the clamp slot.

CAUTION - blades may be hot after use.

On/Off trigger switch (Fig. B)

To turn your jigsaw ON, depress the trigger switch (1). To turn the saw OFF, release the trigger switch.

Variable speed trigger (BES603 unit only) (Fig. C)

The BES603 only is fitted with a variable speed trigger.

To set the speed, turn the dial on the switch to the desired speed.

Depress the trigger to reach speed.

Vacuum port

During normal use without the vacuum connected, internal motor fan will continuously blow the sawdust away from the cutting mark. To connect the vacuum adaptor, push into the rear port of the jigsaw and turn until bayonet fit is secure.

Operation

Warning! Never use the tool when the saw sole plate is loose or removed.

General cutting

Warning! Keep hands and fingers away from the space between the motor housing and the blade clamp. Do not reach underneath workpiece while the saw is running.

Rest the front of the sole plate on the workpiece and align the cutting edge of the blade with the cutting line on your workpiece (Fig. D). Make sure the power cord is out of your way and not in the path the blade will follow. Start your saw and move it toward the workpiece. Apply enough downward pressure to keep the saw steady and only enough forward pressure to keep the blade cutting freely.

Warning! Do not force the saw. Forcing the saw may overheat the motor and break saw blades.

Bevel cutting

Bevel cutting angles may be adjusted from zero to 45° either left or right. To adjust the bevel angle:

- ◆ Loosen both sole plate pivot screws (12) until the sole plate (7) can be rotated (Fig. E).

Note: Use the 3 mm hex key supplied.

- ◆ Bevel angles are marked on a scale located on the side of the sole plate.
- ◆ Slide the sole plate back. Align the edge of the motor housing with the desired angle mark on the side of the base, then slide the sole plate forward to engage the notches into the motor housing pin as shown in figure F.

Note: Angle marks on the sides of the jigsaw base are for reference only.

Operator should use a protractor to verify angles.

- ◆ Once the desired bevel angle is obtained, lock the sole plate by tightening the sole plate pivot screws.
- ◆ Make a test cut in a scrap piece of material and measure the bevel angle. Adjust bevel angle if necessary.

Sawing laminates

When cutting laminates, splintering may occur which can damage the presentation surface.

The most common saw blades cut on the upward stroke, therefore if the shoe plate is sitting on the presentation surface either use a saw blade that cuts on the downward stroke or:

- ◆ Use a fine-tooth saw blade.
- ◆ Saw from the back surface of the workpiece.
- ◆ To minimise splintering, clamp a piece of scrap wood or hardboard to both sides of the workpiece and saw through this sandwich.

Sawing metal

Warning! Do not use a vacuum when cutting metal. Metal filings will be hot and may cause fire.

Be aware that sawing metal takes much more time than sawing wood.

- ◆ Use a saw blade suitable for sawing metal.
- ◆ When cutting thin sheet metal, clamp a piece of scrap wood to the back surface of the workpiece and cut through this sandwich.
- ◆ Spread a film of oil along the intended line of cut.

Plunge cutting

Warning! To avoid loss of control, broken blades or damage to the workpiece, always use extreme caution when making plunge cuts. It is not recommended to plunge cut any material other than wood. Wherever possible, drill a 8 mm or bigger pilot hole in the area to be cut out and start cutting with the blade in the pilot hole. This will avoid the need to plunge cut.

Note: Use only blades with 7 teeth per inch for plunge cutting.

- ◆ To plunge cut an inside hole, clearly mark the cutting line on the workpiece.
- ◆ Set the bevel angle at 0° then lock the sole plate.
- ◆ Tilt the saw forward so it rests on the front edge of the sole plate and in a position so the blade will NOT touch the workpiece when the switch is turned ON (Fig. G).

Note: Make sure the saw blade is inside the area to be cut.

- ◆ Start the saw and slowly lower the blade onto the workpiece while making sure the front of the sole plate remains in contact with the workpiece. Allow the blade to cut through the wood.
- ◆ Continue lowering the blade into the workpiece until the sole plate rests flat on the workpiece. Continue sawing toward the cutting line and complete the cut as required.

Metal cutting

Many types of metal can be cut with your jigsaw. When cutting any kind of material, be careful not to twist or bend the blades. Do not force the blade. If the blade chatters or vibrates excessively, use a finer tooth blade. If the blade heats excessively, reduce speed of cutting. If the blade teeth become clogged when cutting soft metals such as aluminum, use a coarser blade with fewer teeth per inch. Clamp all work firmly and saw as close as possible to the clamping point to eliminate any vibration of the work being cut.

When cutting conduit, pipe or angle iron, clamp work in a vise if possible and saw close to the vise. To cut thin sheet materials, "sandwich" the material between hardboard or plywood and clamp the layers to eliminate material vibration and tearing. By doing this, the material will be cut smoothly. Lay out your pattern or cutting lines on top of the "sandwich".

Maintenance

Your BLACK+DECKER tool has been designed to operate over a long period of time with a minimum of maintenance. Continuous satisfactory operation depends upon proper tool care and regular cleaning.

Warning! Before performing any maintenance on the tool, unplug the tool before cleaning it.

- ◆ Regularly clean the ventilation slots in your tool using a soft brush or dry cloth.
- ◆ Regularly clean the motor housing using a damp cloth. Do not use any abrasive or solvent-based cleaner.

Mains plug replacement (U.K. & Ireland only)

If a new mains plug needs to be fitted:

- ◆ Safely dispose of the old plug.
- ◆ Connect the brown lead to the live terminal in the new plug.
- ◆ Connect the blue lead to the neutral terminal.

Warning! No connection is to be made to the earth terminal. Follow the fitting instructions supplied with good quality plugs. Recommended fuse: 5 A.

Protecting the environment



Separate collection. Products and batteries marked with this symbol must not be disposed of with normal household waste.

Products and batteries contain materials that can be recovered or recycled reducing the demand for raw materials. Please recycle electrical products and batteries according to local provisions. Further information is available at www.2helpU.com

Technical data

		BES602	BES603
Input voltage	V _{AC}	220 - 240V	220 - 240V
Power input	W	400	400
No-load speed	min ⁻¹	3000	0 - 3000
Max depth of cut			
Wood	mm	65	65
Steel	mm	6	6
Aluminium	mm	10	10
Weight	kg	1.6	1.6

Level of sound pressure according to EN 62841:
Sound pressure (L _{pa}) 90 dB(A), uncertainty (K) 5 dB(A)
Sound power (L _{wa}) 98 dB(A), uncertainty (K) 5 dB(A)

Vibration total values (triax vector sum) according to EN 62841:
Cutting boards (a _{h,b}) 7,8 m/s ² , uncertainty (K) 1.5 m/s ²
Cutting sheet metal (a _{h,m}) 7,0 m/s ² , uncertainty (K) 1.5 m/s ²

EC declaration of conformity

MACHINERY DIRECTIVE



BES602, BES603 Jigsaw

Black & Decker declares that these products described under "technical data" are in compliance with: 2006/42/EC, EN 62841-1:2015 + AC:2015 +A11:2022, EN 62841-2-11:2016 + A1:2020.

These products also comply with Directive 2014/30/EU and 2011/65/EU. For more information, please contact Black & Decker at the following address or refer to the back of the manual.

The undersigned is responsible for compilation of the technical file and makes this declaration on behalf of Black & Decker.

Patrick Diepenbach

Patrick Diepenbach
 General Manager, Benelux
 Black and Decker,
 Egide Walschaertsstraat 14-18
 2800 Mechelen, Belgium
 31/03/2023

**Declaration of conformity
 The Supply of Machinery (Safety)
 Regulations 2008**



BES602, BES603 Jigsaw

Black & Decker declares that these products described under "technical data" are in compliance with: The Supply of Machinery (Safety) Regulations, 2008, S.I. 2008/1597 (as amended), EN 62841-1:2015 + AC:2015 +A11:2022, EN 62841-2-11:2016 + A1:2020"

These products conform to the following UK Regulations:
Electromagnetic Compatibility Regulations, 2016,
S.I.2016/1091 (as amended).

The Restriction of the Use of Certain Hazardous Substances
in Electrical and Electronic Equipment Regulations 2012, S.I.
2012/3032 (as amended).

For more information, please contact Black & Decker at the
following address or refer to the back of the manual.

The undersigned is responsible for compilation of the techni-
cal file and makes this declaration on behalf of
Black & Decker.



Ed Higgins
Director - Consumer Power Tools
BLACK+DECKER Slough England SL1 4DX
United Kingdom
31/03/2023

Guarantee

Black & Decker is confident of the quality of its products and offers consumers a 24 month guarantee from the date of purchase. This guarantee is in addition to and in no way prejudices your statutory rights. The guarantee is valid within the territories of the Member States of the European Union and the European Free Trade Area and the United Kingdom. To claim on the guarantee, the claim must be in accordance with Black & Decker Terms and Conditions and you will need to submit proof of purchase to the seller or an authorised repair agent.

Terms and conditions of the Black & Decker 2 year guarantee and the location of your nearest authorised repair agent can be obtained on the Internet at www.2helpU.com, or by contacting your local Black & Decker office at the address indicated in this manual.

Please visit our website www.blackanddecker.co.uk to register your new Black & Decker product and receive updates on new products and special offers.

Verwendungszweck

Ihre BLACK+DECKER™ Stichsäge**n** BES602/BES603 wurden zum Sägen von Holz, Kunststoff und Metallblechen entwickelt. Diese Werkzeuge sind nicht für den gewerblichen Einsatz vorgesehen.

Sicherheitshinweise

Allgemeine Sicherheitswarnungen für das Gerät



Warnung! Beachten Sie alle Sicherheitshinweise, Anweisungen, Darstellungen und Daten, die Sie mit dem Gerät erhalten. Wenn Sie die folgenden Anweisungen nicht beachten, kann es zu elektrischem Schlag, Feuer und/oder schweren Verletzungen kommen.

Bewahren Sie alle Warnhinweise und alle Anweisungen gut auf. Der Begriff „Gerät“ bezieht sich auf netzbetriebene Geräte (mit Netzkabel) und auf akkubetriebene Geräte (ohne Netzkabel).

1. **Sicherheit im Arbeitsbereich**
 - a. **Halten Sie Ihren Arbeitsbereich sauber und gut ausgeleuchtet.** Unaufgeräumte oder dunkle Bereiche begünstigen Unfälle.
 - b. **Betreiben Sie das Gerät nicht in Umgebungen, in denen Explosionsgefahr z. B. aufgrund von brennbaren Flüssigkeiten, Gasen oder Staub besteht.** Geräte erzeugen Funken, die den Staub oder die Dämpfe entzünden können.
 - c. **Halten Sie Kinder und andere Personen während der Benutzung eines Elektrowerkzeugs fern.** Bei Ablenkung können Sie die Kontrolle verlieren.
2. **Elektrische Sicherheit**
 - a. **Der Netzstecker des Geräts muss in die Steckdose passen. Ändern Sie niemals den Stecker in irgendeiner Form. Verwenden Sie keinerlei Adapterstecker an geerdeten Elektrogeräten.** Unveränderte Stecker und passende Steckdosen mindern die Gefahr eines elektrischen Schlages.
 - b. **Vermeiden Sie Körperkontakt mit geerdeten Oberflächen von Rohren, Heizungen, Herden und Kühlschränken.** Es besteht eine erhöhte Gefahr für einen elektrischen Schlag, wenn Ihr Körper geerdet ist.
 - c. **Halten Sie Geräte von Regen und Nässe fern.** Wenn Wasser in das Elektrogerät eindringt, erhöht sich die Gefahr eines elektrischen Schlages.
 - d. **Verwenden Sie das Kabel ordnungsgemäß. Verwenden Sie es niemals zum Tragen. Trennen Sie das Gerät nicht durch Ziehen am Kabel vom Netz. Halten Sie das Kabel fern von Hitze, Öl, scharfen Kanten oder beweglichen Teilen.**

Beschädigte oder verhedderte Kabel erhöhen die Gefahr eines elektrischen Schlages.

- e. **Verwenden Sie nur für den Außenbereich zugelassene Verlängerungskabel, wenn Sie mit dem Elektrowerkzeug im Freien arbeiten.** Die Verwendung von für den Außeneinsatz geeigneten Kabeln mindert die Gefahr eines elektrischen Schlages.

- f. **Wenn das Elektrowerkzeug in einer feuchten Umgebung verwendet werden muss, schließen Sie es unbedingt an eine Steckdose mit Fehlerstromschutzschalter (FI-Schalter) an.** Ein Fehlerstromschutzschalter verringert das Risiko eines elektrischen Schlags.

3. Sicherheit von Personen

- a. **Seien Sie aufmerksam, achten Sie darauf, was Sie tun, und gehen Sie sachgerecht mit einem Elektrowerkzeug um. Benutzen Sie kein Elektrowerkzeug, wenn Sie müde sind oder unter dem Einfluss von Drogen, Alkohol oder Medikamenten stehen.** Ein Moment der Unachtsamkeit beim Betrieb eines Elektrowerkzeugs kann zu schweren Verletzungen führen.

- b. **Verwenden Sie eine geeignete Schutzausrüstung. Tragen Sie immer einen Augenschutz.** Das Tragen persönlicher Schutzausrüstung, wie Staubmaske, rutschfeste Sicherheitsschuhe, Schutzhelm oder Gehörschutz, je nach Art und Einsatz des Geräts, verringert das Risiko von Verletzungen.

- c. **Vermeiden Sie eine unbeabsichtigte Inbetriebnahme. Vergewissern Sie sich, dass das Gerät ausgeschaltet ist, bevor Sie es an eine Steckdose oder einen Akku anschließen, es hochheben oder tragen.** Wenn Sie beim Tragen des Geräts den Finger am Schalter haben oder das Gerät eingeschaltet an die Stromversorgung anschließen, kann dies zu Unfällen führen.

- d. **Entfernen Sie Einstell- oder Schraubenschlüssel, bevor Sie das Gerät einschalten.** Werkzeuge oder Schlüssel, die an rotierenden Teilen des Elektrogerätes angebracht sind, können zu Verletzungen führen.

- e. **Beugen Sie sich nicht zu weit nach vorne. Sorgen Sie für einen sicheren Stand und halten Sie jederzeit das Gleichgewicht.** Dadurch können Sie das Gerät in unerwarteten Situationen besser kontrollieren.

- f. **Tragen Sie geeignete Kleidung. Tragen Sie keine weite Kleidung und keinen Schmuck. Halten Sie Ihre Haare, Kleidung und Handschuhe von beweglichen Teilen fern.** Lose sitzende Kleidung, Schmuck oder lange Haare können sich in den beweglichen Teilen verfangen.

- g. **Falls Vorrichtungen zum Absaugen oder Auffangen von Staub vorhanden sind, vergewissern Sie sich, dass diese angeschlossen sind und richtig verwendet werden.**

Das Verwenden einer Staubauffangvorrichtung verringert Gefährdungen durch Staub.

- h. **Vermeiden Sie, dass Sie durch häufige Verwendung von Werkzeugen unachtsam werden und die Prinzipien der Werkzeugsicherheit ignorieren.** Eine unachtsame Aktion kann im Bruchteil einer Sekunde zu schweren Verletzungen führen.

4. Gebrauch und Pflege von Geräten

- a. **Überlasten Sie das Gerät nicht. Verwenden Sie das für Ihre Arbeit passende Gerät.** Das richtige Gerät wird die Aufgabe besser und sicherer erledigen, wenn es bestimmungsgemäß verwendet wird.

- b. **Verwenden Sie das Gerät nicht, wenn der Ein-/Ausschalter nicht funktioniert.** Ein Gerät, das sich nicht mehr ein- oder ausschalten lässt, ist gefährlich und muss repariert werden.

- c. **Ziehen Sie den Stecker aus der Steckdose, oder trennen Sie das Gerät vom Akku, bevor Sie Einstellungen vornehmen, Zubehörteile wechseln oder das Gerät lagern.** Diese Vorbeugemaßnahmen mindern die Gefahr, dass das Elektrogerät unbeabsichtigt startet.

- d. **Bewahren Sie unbenutzte Geräte außerhalb der Reichweite von Kindern auf. Lassen Sie Geräte nicht von Personen benutzen, die damit nicht vertraut sind oder diese Anweisungen nicht gelesen haben.** Geräte sind in den Händen nicht geschulter Personen gefährlich.

- e. **Halten Sie das Gerät und sein Zubehör in einem einwandfreien Zustand. Kontrollieren Sie, ob bewegliche Teile falsch ausgerichtet sind oder klemmen und ob Teile gebrochen oder so beschädigt sind, dass die Funktion des Geräts beeinträchtigt ist. Bei Beschädigungen lassen Sie das Gerät reparieren, bevor Sie es verwenden.** Viele Unfälle entstehen wegen mangelnder Wartung der Geräte.

- f. **Halten Sie Schneidgeräte scharf und sauber.** Richtig gewartete Schneidwerkzeuge mit scharfen Klingen blockieren seltener und sind leichter unter Kontrolle zu halten.

- g. **Benutzen Sie Elektrowerkzeuge, Zubehör, Werkzeugspitzen und Ähnliches in Übereinstimmung mit diesen Anweisungen und auf die für das jeweilige Elektrowerkzeug bestimmungsgemäße Weise und beachten Sie dabei die jeweiligen Arbeitsbedingungen und die Art der auszuführenden Arbeiten.** Der Gebrauch von Elektrowerkzeugen für andere als die vorgesehenen Zwecke kann zu gefährlichen Situationen führen.

- h. **Halten Sie die Griffe trocken, sauber und frei von Öl und Fett.** Rutschige Griffe und Oberflächen unterbinden die sichere Bedienbarkeit und Kontrolle über das Werkzeug in unerwarteten Situationen.

5. Service

- a. **Lassen Sie Ihr Elektrowerkzeug nur von qualifiziertem Fachpersonal und nur mit Original-Ersatzteilen reparieren.** Damit wird sichergestellt, dass die Sicherheit des Geräts erhalten bleibt.

Zusätzliche Sicherheitswarnungen für das Gerät



Warnung! Zusätzliche Sicherheitshinweise für Stichsagen und Handsägen

- ◆ **Halten Sie das Gerät an den isolierten Griffflächen, wenn Sie Arbeiten ausführen, bei denen das Werkzeug ein verdecktes Kabel oder das Gerätekabel berühren könnte.** Der Kontakt mit stromführenden Leitungen kann auch offen liegende Metallteile am Gerät unter Strom setzen und zu einem Stromschlag führen.
- ◆ **Sichern Sie das Werkstück zum Beispiel mit Einspannvorrichtungen auf einer stabilen Plattform.** Das Werkstück ist instabil, wenn es mit der Hand oder dem Körper abgestützt wird, was zum Verlust der Kontrolle führen kann.
- ◆ **Halten Sie Ihre Hände von der Schneidzone fern.** Greifen Sie niemals unter das zu schneidende Werkstück. Bewegen Sie Ihre Finger nicht in die Nähe des sich bewegenden Sägeblattes und dessen Klemme. Versuchen Sie nicht, die Säge zu stabilisieren, indem Sie diese am Schuh halten.
- ◆ **Halten Sie die Sägeblätter scharf.** Stumpfe oder beschädigte Klingen können dazu führen, dass das Gerät unter Druck blockiert oder ausbricht. Verwenden Sie immer ein für das jeweilige Werkstück und die Schnittart geeignetes Sägeblatt.
- ◆ **Achten Sie beim Sägen von Rohren oder Leitungen darauf, dass diese frei von Wasser, Stromkabeln und Ähnlichem sind.**
- ◆ **Berühren Sie das Werkstück oder das Sägeblatt nicht direkt nach dem Gebrauch.** Sie können sehr heiß werden.
- ◆ **Achten Sie auch auf nicht sichtbare Gefahren, wenn Sie in Wände, Böden oder Decken sägen.** Prüfen Sie diese Stellen auf dahinter liegende Kabel oder Rohre.
- ◆ **Das Sägeblatt bewegt sich auch dann noch, wenn Sie den Schalter losgelassen haben.** Schalten Sie das Gerät vor dem Ablegen stets aus, und warten Sie, bis das Sägeblatt zum Stillstand gekommen ist.

Warnung! Die Berührung und das Einatmen von Stäuben, die beim Sägen von Materialien entstehen, können beim Bediener und bei Umstehenden gesundheitliche Schäden verursachen. Tragen Sie eine speziell für den Schutz vor Staub und Dämpfen vorgesehene Staubmaske, und stellen Sie sicher, dass auch andere Personen entsprechend geschützt sind, die den Arbeitsplatz betreten oder sich dort aufhalten.

- ◆ Die bestimmungsgemäße Verwendung ist in dieser Betriebsanleitung beschrieben.
- ◆ Die Verwendung von Zubehör- oder Anbauteilen, die nicht in dieser Anleitung empfohlen werden, sowie die Bedienung des Geräts in Abweichung von den in dieser Anleitung beschriebenen Verfahren können zu Verletzungen und/oder Sachschäden führen.

Sicherheit anderer Personen

- ◆ Dieses Werkzeug darf nicht von Personen (einschließlich Kindern) mit eingeschränkten physischen, sensorischen oder mentalen Fähigkeiten oder ohne ausreichende Erfahrung oder Kenntnisse verwendet werden, außer wenn diese Personen von einer Person, die für ihre Sicherheit verantwortlich ist, bei der Verwendung des Geräts beaufsichtigt oder mit ihm vertraut gemacht werden.
- ◆ Kinder müssen beaufsichtigt werden, um sicherzustellen, dass sie nicht mit dem Gerät spielen.

Restrisiken

Beim Gebrauch dieses Geräts verbleiben zusätzliche Restrisiken, die möglicherweise nicht in den Sicherheitswarnungen genannt werden. Diese Risiken bestehen beispielsweise bei Missbrauch oder längerem Gebrauch.

Auch bei der Einhaltung der entsprechenden Sicherheitsvorschriften und der Verwendung aller Sicherheitsgeräte bestehen weiterhin bestimmte Restrisiken. Diese sind:

- ◆ Verletzungen, die durch das Berühren von sich drehenden/bewegenden Teilen verursacht werden.
- ◆ Verletzungen, die durch das Austauschen von Teilen, Messern oder Zubehör verursacht werden.
- ◆ Verletzungen, die durch längeren Gebrauch eines Geräts verursacht werden. Legen Sie bei längerem Gebrauch regelmäßige Pausen ein.
- ◆ Beeinträchtigung des Gehörs.
- ◆ Gesundheitsrisiken durch das Einatmen von Staub beim Verwenden des Geräts (beispielsweise bei Holzarbeiten, insbesondere Eiche, Buche und MDF.)

Geräusche und Vibrationen

Die in den Abschnitten „Technische Daten“ und „EU-Konformitätserklärung“ angegebenen Werte für die Geräusch- und Vibrationsemissionen wurden mit einer Standard-Prüfmethode nach EN62841 ermittelt und können zum Vergleich verschiedener Geräte herangezogen werden.

Außerdem können die Werte für die Geräusch- und Vibrationsemissionen bei Verwendung des Geräts mit Hilfe dieser Werte schon im Voraus eingeschätzt werden.

Warnung! Die bei Verwendung des Geräts auftretende Geräusch- und Vibrationsemissionen hängen von der Art des Gerätegebrauchs ab und können dementsprechend von dem angegebenen Wert abweichen. Gegebenenfalls kann die Vibration über dem angegebenen Wert liegen.

Für die Ermittlung der Geräusch- und Vibrationsbelastung müssen die tatsächlichen Einsatzbedingungen und Verwendungen des Geräts während des gesamten Arbeitsgangs berücksichtigt werden, einschließlich der Zeiten, wenn das Gerät nicht verwendet oder im Leerlauf betrieben wird. Diese Werte werden benötigt, um die gemäß 2002/44/EG erforderlichen Sicherheitsmaßnahmen zum Schutz von Personen festlegen zu können.

Etiketten am Werkzeug

Folgende Piktogramme sowie der Datumscode befinden sich auf dem Werkzeug:



Warnung! Lesen Sie vor Gebrauch die Anleitung. Andernfalls besteht Verletzungsgefahr.



Warnung! Zur Vermeidung von Verletzungen muss der Benutzer Ohrschutz tragen.

Elektrische Sicherheit



Dieses Gerät ist schutzisoliert, daher ist keine Erdleitung erforderlich. Überprüfen Sie immer, dass die Stromversorgung der Spannung auf dem Typenschild entspricht.

- ◆ Bei einer Beschädigung des Netzkabels muss dieses durch den Hersteller oder eine BLACK+DECKER-Vertragswerkstatt ausgetauscht werden, um mögliche Gefahren zu vermeiden.

Merkmale

Dieses Gerät verfügt über einige oder alle der folgenden Merkmale:

1. Ein-/Aus-Schalter
2. Haupthandgriff
3. Motorlüftungsschlitze
4. Netzkabel
5. Halter für Innensechskantschlüssel
6. Staubabsauganschluss
7. Kippbare Bodenplatte
8. Sägeblattrolle
9. Werkzeuglose Sägeblattklemme
10. Drahtschutz

Montage

Warnung! Vergewissern Sie sich vor der Montage, dass das Gerät ausgeschaltet ist und der Netzstecker gezogen wurde.

Sägeblattoptionen

Ihre Stichsäge ist so konstruiert, dass Sie viele verschiedene Sägezahnkonfigurationen verwenden können.

Achtung! Verwenden Sie nur Klingen mit T-Schaft. KEINE U-förmigen Klingen verwenden.

Montage des Sägeblatts (Abb. A)

- ◆ Trennen Sie die Stichsäge vom Stromnetz.

Warnung! Wenn Sie Ihre Stichsäge nicht vom Stromnetz trennen, kann es zu einem versehentlichen Start kommen, der schwere Verletzungen verursachen kann.

- ◆ Drehen Sie den Klemmhebel (9) um etwa 90°.
- ◆ Drücken Sie das Sägeblatt herein, bis es sich nicht mehr bewegt.
- ◆ Lassen Sie den Klemmhebel los.

Hinweis: Der Klemmhebel (9) muss nun vollständig in die Ausgangsposition zurückkehren. Wenn dies nicht der Fall ist, schieben Sie das Sägeblatt weiter in den Schlitz, bis der Hebel in die Ausgangsposition zurückkehrt.

Hinweis:

- ◆ Vergewissern Sie sich, dass das Sägeblatt in der Nut der Führungsrolle (8) sitzt.

Achtung! Verwenden Sie nur Klingen mit T-Schaft.

Entfernen des Stichsägeblatts:

- ◆ Ziehen Sie den Stecker der Stichsäge aus der Steckdose.
- ◆ Drehen Sie die werkzeuglose Sägeblattklemme (9) um etwa 90 Grad. Möglicherweise springt das Sägeblatt dabei hoch, falls nicht, ziehen Sie es vorsichtig aus dem Klemmschlitz heraus.

VORSICHT - Sägeblätter können nach dem Gebrauch heiß sein.

Auslöseschalter (Ein-/Ausschalter) (Abb. B)

Um die Stichsäge einzuschalten, drücken Sie den Auslöseschalter (1). Zum Ausschalten der Säge lassen Sie den Auslöseschalter los.

Variabler Geschwindigkeitsregler (nur BES603) (Abb. C)

Nur das Modell BES603 ist mit einem variablen Geschwindigkeitsregler ausgestattet.

Zum Einstellen der Geschwindigkeit drehen Sie das Rad am Schalter auf die gewünschte Geschwindigkeit. Drücken Sie dann den Abzug, um die Geschwindigkeit zu erreichen.

Staubabsauganschluss

Bei normalem Gebrauch ohne angeschlossenes Absaugsystem bläst der interne Motorlüfter das Sägemehl kontinuierlich von der Schnittfläche weg. Um den Staubsaugeradapter anzuschließen, schieben Sie ihn in den hinteren Anschluss der Stichsäge und drehen ihn, bis der Bajonettverschluss fest sitzt.

Betrieb

Warnung! Betreiben Sie das Gerät nicht mit loser oder abgenommener Bodenplatte.

Allgemeine Schnitte

Warnung! Halten Sie Hände und Finger von dem Bereich zwischen dem Motorgehäuse und der Sägeblattklemme fern. Greifen Sie nicht unter das Werkstück, während die Säge läuft.

Legen Sie die Vorderseite der Bodenplatte auf das Werkstück und richten Sie die Schneidkante des Sägeblatts an der Schnittlinie auf Ihrem Werkstück aus (Abb. D). Vergewissern Sie sich, dass das Netzkabel nicht im Weg der Schnittlinie liegt. Starten Sie die Säge und setzen Sie sie am Werkstück an. Üben Sie genügend Druck nach unten aus, um die Säge ruhig zu halten, und nur so viel Druck nach vorne, dass das Sägeblatt frei schneiden kann.

Warnung! Überlasten Sie die Säge nicht. Wenn Sie die Säge mit Gewalt bewegen, kann der Motor überhitzen und das Sägeblatt können zerbrechen.

Neigungsschnitte

Der Winkel von Neigungsschnitten kann von Null bis 45° nach links oder rechts eingestellt werden. Einstellen des Neigungswinkels:

- ◆ Lösen Sie beide Bodenplatten-Gelenkschrauben (12), bis die Bodenplatte (7) gedreht werden kann (Abb. E).

Hinweis: Verwenden Sie dazu den mitgelieferten 3-mm-Innensechskantschlüssel.

- ◆ Die Neigungswinkel sind auf einer Skala an der Seite der Bodenplatte angegeben.
- ◆ Schieben Sie die Bodenplatte zurück. Richten Sie die Kante des Motorgehäuses an der gewünschten Winkelmarkierung an der Seite des Sockels aus und schieben Sie dann die Bodenplatte nach vorne, um die Kerben wie in Abbildung F dargestellt in den Motorgehäusestift einrasten zu lassen.

Hinweis: Die Winkelmarkierungen an den Seiten der Stichsägebasis dienen nur als Referenz.

Der Bediener sollte einen Winkelmesser verwenden, um die Winkel zu überprüfen.

- ◆ Sobald der gewünschte Neigungswinkel erreicht ist, arretieren Sie die Bodenplatte durch Festziehen der Bodenplatten-Gelenkschrauben.
- ◆ Führen Sie einen Probeschnitt in einem Stück Restmaterial durch und messen Sie den Neigungswinkel. Passen Sie den Neigungswinkel bei Bedarf an.

Sägen von Laminat

Beim Sägen von Laminat kann die sichtbare Oberfläche splintern. Der Schnittvorgang der meisten Sägeblätter geschieht bei der Aufwärtsbewegung. Verwenden Sie deshalb, wenn sich der Sägeschuh auf der Oberseite des Werkstücks befindet, ein Sägeblatt, dessen Schnittvorgang bei der Abwärtsbewegung stattfindet, oder:

- ◆ Verwenden Sie ein Sägeblatt mit feiner Zahnung.

- ◆ Drehen Sie das Werkstück um und setzen Sie die Säge an der Unterseite an.
- ◆ Ausgefranzte Kanten und Absplitterungen können Sie auch vermeiden, indem Sie das zu sägende Werkstück zwischen zwei Holz- oder Pressspanplatten einspannen und dieses „Sandwich“ sägen.

Sägen von Metall

Warnung! Verwenden Sie beim Schneiden von Metall keinen Staubsauger. Metallspäne sind heiß und können Brände verursachen. Das Sägen von Metall erfolgt wesentlich langsamer als bei Werkstücken aus Holz.

- ◆ Verwenden Sie ein Sägeblatt, das zum Sägen von Metall geeignet ist.
- ◆ Spannen Sie dünne Metallbleche zum Sägen auf eine Holz- oder Pressspanplatte.
- ◆ Bringen Sie einen dünnen Ölfilm entlang der beabsichtigten Schnittlinie auf.

Tauchschnitte

Warnung! Um einen Kontrollverlust, gebrochene Klingen oder eine Beschädigung des Werkstücks zu vermeiden, sollten Sie bei Tauchschnitten immer äußerst vorsichtig vorgehen. Es wird nicht empfohlen, Tauchschnitte bei anderen Materialien als Holz zu verwenden. Bohren Sie nach Möglichkeit ein mindestens 8 mm Vorbohrloch in den auszuscheidenden Bereich und setzen Sie zum Beginnen des Sägevorgangs das Sägeblatt in das Vorbohrloch. Dadurch werden Tauchschnitte vermieden.

Hinweis: Verwenden Sie für Tauchschnitte nur Sägeblätter mit 7 Zähnen pro Zoll.

- ◆ Für Tauchschnitte in eine Innenbohrung markieren Sie die Schnittlinie deutlich auf dem Werkstück.
- ◆ Stellen Sie den Neigungswinkel auf 0° ein und verriegeln Sie die Bodenplatte.
- ◆ Kippen Sie die Säge nach vorne, so dass sie auf der Vorderkante der Bodenplatte aufliegt und das Sägeblatt das Werkstück NICHT berührt, wenn der Schalter auf ON gestellt wird (Abb. G).

Hinweis: Achten Sie darauf, dass sich das Sägeblatt innerhalb des zu schneidenden Bereichs befindet.

- ◆ Starten Sie die Säge und senken Sie das Sägeblatt langsam auf das Werkstück ab. Achten Sie dabei darauf, dass das Vorderteil der Bodenplatte Kontakt mit dem Werkstück behält. Lassen Sie das Sägeblatt durch das Holz schneiden.
- ◆ Fahren Sie mit dem Absenken des Sägeblatts in das Werkstück fort, bis die Bodenplatte flach auf dem Werkstück aufliegt. Sägen Sie weiter in Richtung der Schnittlinie und vollenden Sie den Schnitt wie gewünscht.

Sägen von Metall

Mit dieser Stichsäge lassen sich viele Metallarten sägen.

Achten Sie beim Sägen jeglicher Art von Material darauf, dass sich das Sägeblatt nicht verdreht oder verbiegt.

Überlasten Sie das Sägeblatt nicht. Wenn das Sägeblatt klappert oder übermäßig vibriert, verwenden Sie ein Sägeblatt mit feineren Zähnen. Falls sich das Sägeblatt zu stark erhitzt, reduzieren Sie die Schnittgeschwindigkeit. Wenn die Zähne des Sägeblatts beim Schneiden von weichen Metallen wie Aluminium verstopfen, verwenden Sie ein größeres Sägeblatt mit weniger Zähnen pro Zoll. Spannen Sie alle Werkstücke fest ein und sägen Sie so nah wie möglich am Klemmpunkt, um Vibrationen des Werkstücks zu vermeiden.

Spannen Sie beim Schneiden von Leitungen, Rohren oder Winkeleisen das Werkstück nach Möglichkeit in einen Schraubstock ein und sägen Sie dicht am Schraubstock. Zum Schneiden von dünnen Plattenmaterialien legen Sie das Material zwischen Hartfaserplatten oder Sperrholz und klemmen die Schichten fest, um Vibrationen und Risse zu vermeiden. Dadurch wird das Material gleichmäßig durchgeschnitten. Legen Sie Ihr Schnittmuster oder Ihre Schnittlinien auf das „Sandwich“.

Wartung

Ihr BLACK+DECKER Gerät wurde im Hinblick auf eine lange Lebensdauer und einen möglichst geringen Wartungsaufwand entwickelt. Ein kontinuierlicher, zufriedenstellender Betrieb hängt von der richtigen Pflege des Gerätes und seiner regelmäßigen Reinigung ab.

Warnung! Ziehen Sie vor jeglichen Wartungsarbeiten am Werkzeug den Netzstecker des Geräts aus der Steckdose.

- ◆ Reinigen Sie regelmäßig die Lüftungsschlitze des Geräts mit Hilfe einer weichen Bürste oder eines trockenen Tuchs.
- ◆ Reinigen Sie das Motorgehäuse regelmäßig mit einem feuchten Tuch. Verwenden Sie keine scheuernden Reinigungsmittel oder Lösungsmittel auf Lösungsmittelbasis.

Austauschen des Netzsteckers (nur Großbritannien und Irland)

Wenn ein neuer Netzstecker angebracht werden muss:

- ◆ Entsorgen Sie den alten Stecker auf sachgerechte Weise.
- ◆ Verbinden Sie die braune Leitung mit dem spannungsführenden Anschluss des Steckers.
- ◆ Verbinden Sie die blaue Leitung mit dem neutralen Anschluss.

Warnung! Stellen Sie keine Verbindung mit dem Erdungsanschluss her.

Befolgen Sie die Montageanweisungen, die mit hochwertigen Steckern mitgeliefert werden.

Empfohlene Sicherung: 5 A.

Umweltschutz



Getrennte Entsorgung. Produkte und Akkus mit diesem Symbol dürfen nicht mit dem normalen Hausmüll entsorgt werden.

Produkte und Akkus enthalten Materialien, die wiederverwertet werden können, um den Bedarf an Rohstoffen zu verringern. Bitte recyceln Sie elektrische Produkte und Akkus gemäß den örtlichen Bestimmungen. Weitere Informationen finden Sie auf www.2helpU.com

Technische Daten

		BES602	BES603
Eingangsspannung	V_{AC}	220 - 240V	220 - 240V
Leistungsaufnahme	W	400	400
Leerlaufdrehzahl	min^{-1}	3000	0 - 3000
Maximale Schnitattiefe			
Holz	mm	65	65
Stahl	mm	6	6
Aluminium	mm	10	10
Gewicht	kg	1,6	1,6

Schalldruckpegel gemäß EN 62841:

Schalldruck (L_{pA}) 90 dB(A), Unsicherheitsfaktor (K) 5 dB(A)
Schallleistung (L_{WA}) 98 dB(A), Unsicherheitsfaktor (K) 5 dB(A)

Gesamtvibration (Triax-Vektorsumme) gemäß EN 62841:

Schneiden von Brettern ($a_{h,v}$) 7,8 m/s^2 , Unsicherheitsfaktor (K) 1,5 m/s^2
Schneiden von Metallblech ($a_{h,v}$) 7,0 m/s^2 , Unsicherheitsfaktor (K) 1,5 m/s^2

EU-Konformitätserklärung MASCHINENRICHTLINIE



BES602, BES603 Stichsäge

Black & Decker erklärt, dass die in den „Technischen Daten“ beschriebenen Geräte übereinstimmen mit:

2006/42/EC, EN 62841-1:2015 + AC:2015 + A11:2022, EN 62841-2-11:2016 + A1:2020.

Diese Produkte erfüllen auch die Richtlinie 2014/30/EU und 2011/65/EU. Weitere Informationen erhalten Sie von Black & Decker unter der folgenden Adresse. Diese befindet sich auch auf der Rückseite dieser Anleitung.

Der Unterzeichnete ist verantwortlich für die Zusammenstellung der technischen Daten und gibt diese Erklärung im Namen von Black & Decker ab.

Patrick Diepenbach

Patrick Diepenbach
General Manager, Benelux
Black and Decker,
Egide Walschaertsstraat 14-18
2800 Mechelen, Belgien
31/03/2023

Garantie

Black & Decker vertraut auf die Qualität der eigenen Geräte und bietet dem Käufer eine außergewöhnliche Garantie von 24 Monaten ab Kaufdatum. Diese Garantie versteht sich unbeschadet der gesetzlichen Gewährleistungsansprüche und schränkt diese keinesfalls ein. Diese Garantie gilt innerhalb der Staatsgebiete der Mitgliedstaaten der Europäischen Union und der Europäischen Freihandelszone und des Vereinigten Königreichs.

Zur Inanspruchnahme dieser Garantie muss sie den allgemeinen Geschäftsbedingungen von Black & Decker entsprechen und dem Verkäufer bzw. der Vertragswerkstatt ist ein Kaufnachweis vorzulegen.

Die Bedingungen für die 2-jährige Garantie von Black & Decker und den Standort Ihrer nächstgelegenen Vertragswerkstatt finden Sie im Internet unter www.2helpU.com oder indem Sie sich an die lokale Black & Decker-Niederlassung wenden, deren Adresse Sie in dieser Anleitung finden.

Ihr neues Black & Decker Produkt können Sie auf unserer Website unter www.blackanddecker.de registrieren. Dort erhalten Sie auch Informationen über neue Produkte und Sonderangebote.

FRANÇAIS

(Traduction des instructions initiales)

Utilisation prévue

Vos scies sauteuses BLACK+DECKER™ BES602/ BES603 ont été spécialement conçues pour scier le bois, le plastique et la tôle. Cet outil est destiné à un usage grand public uniquement.

Consignes de sécurité

Avertissements de sécurité générale propres aux outils électriques



Avertissement ! Veuillez à lire tous les avertissements sur la sécurité, toutes les instructions, toutes les illustrations et toutes les spécifications fournies avec cet outil électrique. Le non-respect de toutes les instructions listées ci-dessous peut entraîner des décharges électriques, des incendies et/ou de graves blessures.

Conservez tous les avertissements et toutes les instructions afin de pouvoir vous y référer dans le futur. Le terme "outil électrique" mentionné dans les avertissements fait référence à vos outils électriques branchés sur secteur (avec câble) ou fonctionnant sur pile ou batterie (sans fil).

1. Sécurité de la zone de travail

- a. **Maintenez la zone de travail propre et bien éclairée.**

Les zones sombres ou encombrées sont propices aux accidents.

- b. **N'utilisez pas d'outils électriques dans un environnement présentant des risques d'explosion ou en présence de liquides, gaz ou poussières inflammables.** Les outils électriques créent des étincelles qui peuvent enflammer les poussières et les fumées.
- c. **Maintenez les enfants et les autres personnes à l'écart quand vous utilisez un outil électrique.** Toute distraction peut vous faire perdre le contrôle de l'outil.

2. Sécurité électrique

- a. **Les prises des outils électriques doivent correspondre à la prise de courant murale. Ne modifiez jamais la prise d'aucune sorte. N'utilisez aucun adaptateur avec des outils électriques reliés à la terre.** L'utilisation de prises d'origine et de prises murales appropriées permet de réduire le risque de décharge électrique.
- b. **Évitez tout contact physique avec des surfaces reliées à la terre comme des tuyaux, des radiateurs, des fours et des réfrigérateurs par exemple.** Il y a sinon un risque accru de décharge électrique si votre corps est lui-même relié à la terre.
- c. **N'exposez pas les outils électriques à la pluie, ni à l'humidité.** Le risque de décharge électrique augmente si de l'eau pénètre dans un outil électrique.
- d. **Ne tirez pas sur le cordon d'alimentation. N'utilisez jamais le cordon pour transporter, tirer ou débrancher l'outil électrique. Maintenez le cordon à l'écart de la chaleur, des substances grasses, des bords tranchants ou des pièces mobiles.** Les cordons endommagés ou emmêlés augmentent les risques de décharges électriques.
- e. **Si vous utilisez un outil électrique à l'extérieur, utilisez une rallonge homologuée pour les travaux extérieurs.** L'utilisation d'une rallonge électrique homologuée pour les travaux en extérieur réduit le risque de décharge électrique.
- f. **Si l'utilisation d'un outil électrique dans un endroit humide est inévitable, utilisez une alimentation électrique protégée par un disjoncteur différentiel à courant résiduel (DDR).** L'utilisation d'un DDR réduit le risque de décharge électrique.

3. Sécurité des personnes

- a. **Restez vigilant, surveillez ce que vous faites et faites preuve de bon sens lorsque vous utilisez un outil électrique. N'utilisez pas d'outils électriques si vous êtes fatigué ou sous l'influence de drogue, d'alcool ou de médicaments.** Tout moment d'inattention pendant l'utilisation d'un outil électrique peut engendrer de graves blessures.

- b. **Portez des équipements de protection individuelle. Portez toujours une protection oculaire.** Les équipements de protection comme les masques à poussière, les chaussures de sécurité antidérapantes, les casques ou les protections auditives réduisent le risque de blessures s'ils sont utilisés à bon escient.
- c. **Empêchez tout démarrage intempestif. Assurez-vous que l'interrupteur est sur la position Arrêt avant de raccorder l'outil à l'alimentation électrique et/ou au bloc-batterie ou avant de ramasser ou de transporter l'outil.** Le fait de transporter les outils électriques le doigt sur l'interrupteur ou d'alimenter les outils électriques dont l'interrupteur est déjà en position de marche augmente le risque d'accidents.
- d. **Retirez toutes les clés ou pinces de réglage avant de mettre l'outil en marche.** Une clé ou une pince restée fixée sur une pièce rotative de l'outil électrique peut engendrer des blessures.
- e. **Ne vous penchez pas. Gardez les pieds bien ancrés au sol et conservez votre équilibre en permanence.** Cela permet de mieux maîtriser l'outil électrique en cas de situations imprévues.
- f. **Portez des vêtements appropriés. Ne portez aucuns vêtements amples, ni bijoux. Gardez vos cheveux, vos vêtements et vos gants éloignés des pièces mobiles.** Les vêtements amples, les bijoux ou les cheveux longs peuvent être happés par les pièces mobiles.
- g. **Si vous disposez de dispositifs pour le raccordement d'un extracteur de poussière ou d'installations pour la récupération, assurez-vous qu'ils sont correctement raccordés et utilisés.** L'utilisation de dispositifs récupérateurs de poussières réduit les risques liés aux poussières.
- h. **Ne pensez pas être familiarisé avec l'outil après l'avoir utilisé à de nombreuses reprises, au point de ne plus rester vigilant et d'en oublier les consignes de sécurité.** Toute action imprudente peut entraîner de graves blessures en une fraction de seconde.
4. **Utiliser et entretenir un outil électrique**
- a. **Respectez la capacité de l'outil. Utilisez l'outil approprié, adapté pour le travail à réaliser.** Un outil adapté fonctionne mieux, de façon plus sûre et à la cadence pour laquelle il a été conçu.
- b. **N'utilisez pas l'outil électrique si son interrupteur ne permet pas de l'allumer ou de l'éteindre.** Tout outil électrique qui ne peut plus être commandé par son interrupteur est dangereux et il doit être réparé.
- c. **Débranchez la prise de courant et/ou retirez le bloc-batterie de l'outil électrique avant d'effectuer tout réglage, de changer un accessoire ou de ranger l'outil électrique.**
- Ces mesures de sécurité préventives réduisent le risque de démarrage accidentel de l'outil électrique.
- d. **Rangez les outils électriques non utilisés hors de portée des enfants et ne laissez aucune personne ne connaissant pas ces outils ou leurs instructions d'utilisation les faire fonctionner.** Les outils électriques peuvent être dangereux entre des mains inexpérimentées.
- e. **Entretenez vos outils électriques et leurs accessoires. Vérifiez que les pièces mobiles sont alignées correctement et qu'elles ne sont pas coincées. Vérifiez qu'aucune pièce n'est cassée et contrôlez l'absence de toute autre condition qui pourrait nuire au bon fonctionnement de l'outil. En cas de dommage, faites réparer l'outil électrique avant de le réutiliser.**
- De nombreux accidents sont provoqués par des outils électriques mal entretenus.
- f. **Maintenez les organes de coupe affûtés et propres.** Des organes de coupe bien entretenus et dont le tranchant est affûté sont moins susceptibles de rester coincés et ils sont plus faciles à contrôler.
- g. **Utilisez l'outil électrique, les accessoires et les embouts d'outils conformément à ces instructions, en tenant compte des conditions de travail et de la tâche à effectuer.** L'utilisation d'un outil électrique à des fins autres que celles pour lesquelles il a été prévu engendre des situations dangereuses.
- h. **Veillez à ce que les poignées et les surfaces de préhension restent sèches et propres, sans trace d'huile ou de graisse.** Des poignées et des surfaces de préhension glissantes ne permettent pas de manipuler et de maîtriser l'outil correctement en cas de situations inattendues.
5. **Révision/Réparation**
- a. **Ne faites réviser/réparer votre outil électrique que par un réparateur qualifié qui n'utilise que des pièces de rechange d'origine.** Cela permet de garantir la sûreté de l'outil électrique.

Avertissements supplémentaires liés à la sécurité, propres aux outils électriques



Avertissement ! Consignes de sécurité supplémentaires propres aux scies sauteuses et aux scies sabres

- ◆ **Tenez l'outil électrique par ses surfaces de préhension isolées lorsque vous réalisez une opération au cours de laquelle l'accessoire de coupe pourrait entrer en contact avec des fils électriques cachés ou son propre cordon.** Tout contact de l'organe de coupe avec un fil sous tension peut mettre les parties métalliques exposées de l'outil sous tension et provoquer une décharge électrique à l'utilisateur.

◆ **Utilisez des pinces ou tout autre moyen pratique pour fixer et soutenir l'ouvrage sur une plateforme stable.**

Tenir l'ouvrage à la main ou contre votre corps le rend instable et peut conduire à une perte de contrôle.

- ◆ **Éloignez vos mains des zones de découpe.** N'avancez jamais les mains sous l'ouvrage pour quelque raison que ce soit. Ne passez pas vos doigts ou vos pouces à proximité de la lame sabre et du dispositif de fixation de la lame. Ne cherchez pas à stabiliser la scie en la tenant par la semelle.
- ◆ **Gardez les lames bien affûtées.** Les lames émoussées ou endommagées peuvent faire dévier ou bloquer la scie pendant l'utilisation. Utilisez toujours le type de lame de scie adapté à la matière à scier.
- ◆ **Avant de scier un tuyau ou une conduite, veillez à qu'ils ne contiennent ni eau, ni fils électriques, etc.**
- ◆ **Ne touchez jamais l'ouvrage ou la lame, immédiatement après avoir utilisé l'outil.** Ils peuvent être très chauds.
- ◆ **Prenez garde aux risques cachés. Avant de découper des murs, des planchers ou des plafonds, vérifiez l'emplacement d'éventuels câbles et tuyaux.**
- ◆ **Le mouvement de la lame continue après avoir relâché l'interrupteur.** Éteignez toujours l'outil et attendez que la lame se soit complètement arrêtée avant de reposer l'outil.

Avertissement ! Tout contact avec les poussières émises pendant la découpe ou toute inhalation de celles-ci peut présenter un risque pour la santé de l'utilisateur et des personnes à proximité. Portez un masque anti-poussière spécialement conçu pour vous protéger des poussières et des fumées et veillez à ce que les personnes qui se trouvent à l'intérieur de la zone de travail ou qui y pénètrent soient également protégées.

- ◆ L'utilisation prévue est décrite dans ce manuel d'utilisation.
- ◆ L'utilisation d'un accessoire ou d'un équipement non recommandé et l'utilisation de cet appareil à d'autres fins que celles recommandées dans cette notice d'utilisation peut entraîner des blessures et/ou des dommages matériels.

Sécurité des personnes

- ◆ Cet outil n'est pas conçu pour être utilisé par des personnes (y compris des enfants) aux capacités physiques, sensorielles ou intellectuelles réduites ou sans expérience ni connaissances, à moins qu'elles ne soient surveillées ou qu'elles aient été formées sur la façon sûre d'utiliser l'outil, par une personne responsable de leur sécurité.
- ◆ Ne laissez jamais les enfants sans surveillance afin d'éviter qu'ils ne jouent avec l'appareil.

Risques résiduels

Certains risques résiduels autres que ceux mentionnés dans les avertissements sur la sécurité peuvent survenir en utilisant l'outil. Ces risques peuvent être dus à une utilisation incorrecte, une utilisation prolongée, etc.

Malgré le respect de toutes les réglementations pertinentes sur la sécurité et la mise en œuvre de dispositifs de sécurité, certains risques résiduels ne peuvent pas être évités. Ils comprennent :

- ◆ Les blessures dues au contact avec des pièces rotatives/mobiles.
- ◆ Les blessures dues au remplacement de pièces, de lames ou d'accessoires.
- ◆ Les blessures dues à l'utilisation prolongée d'un outil. Lorsque vous utilisez un outil quel qu'il soit pendant de longues périodes, veillez à faire des pauses régulières.
- ◆ Les troubles de l'ouïe.
- ◆ Les risques pour la santé provoqués par l'inhalation des poussières générées pendant l'utilisation de votre outil (exemple : travail avec du bois, surtout le chêne, le hêtre et les panneaux en MDF).

Bruit et vibrations

La valeur des vibrations et du bruit émis déclarée dans les caractéristiques techniques et la déclaration de conformité a été mesurée conformément à la méthode de test normalisée établie par la norme EN62841 et elle peut être utilisée pour comparer un outil à un autre.

La valeur des vibrations et du bruit émis déclarée peut aussi être utilisée pour une évaluation préliminaire à l'exposition.

Avertissement ! En fonction de la manière dont l'outil est utilisé, la valeur réelle des vibrations et du bruit émis pendant son utilisation peut différer de la valeur déclarée. Le niveau des vibrations peut dépasser le niveau déclaré.

Quand l'exposition aux vibrations et au bruit est évaluée afin de déterminer les mesures de sécurité requises par la norme 2002/44/CE pour protéger les personnes utilisant régulièrement des outils électriques, l'estimation de l'exposition aux vibrations doit tenir compte des conditions réelles d'utilisation et de la façon dont l'outil est utilisé. Il faut également tenir compte de toutes les composantes du cycle de fonctionnement comme les durées pendant lesquelles l'outil est arrêté et quand il fonctionne au ralenti, ainsi que la durée du déclenchement.

Étiquettes apposées sur l'outil

Les pictogrammes suivants ainsi que le code date sont apposés sur l'outil :



Avertissement ! Afin de réduire le risque de blessures, l'utilisateur doit lire la notice d'utilisation.



Avertissement ! Afin de réduire le risque de blessures, l'utilisateur doit porter des protections auditives.

Sécurité électrique



Cet outil est doublement isolé et il ne nécessite donc aucune liaison à la terre. Assurez-vous toujours que l'alimentation électrique correspond à la tension mentionnée sur la plaque signalétique.

- ◆ Si le câble d'alimentation est endommagé, il doit être remplacé par le fabricant ou par un centre d'assistance agréé BLACK+DECKER afin d'éviter tout accident.

Caractéristiques

Cet outil dispose de tout ou partie des caractéristiques suivantes :

1. Interrupteur Marche/Arrêt
2. Poignée principale
3. Aérations du moteur
4. Câble électrique
5. Porte-clé à six pans
6. Sortie pour l'aspiration de la poussière
7. Semelle inclinable
8. Rouleau de lame
9. Fixation de lame sans outil
10. Arceau de sécurité

Assemblage

Avertissement ! Avant l'assemblage, assurez-vous que l'outil est éteint et débranché.

Options de lames

Votre scie sauteuse est conçue pour utiliser des lames de différents types (configuration des dents).

Précaution! Utilisez uniquement des lames à tige en T. NE PAS utiliser de lames de type U.

Installer les lame (Fig. A)

- ◆ Débranchez la scie sauteuse de l'alimentation électrique.

Avertissement ! Si vous ne débranchez pas votre scie sauteuse, elle risque de démarrer accidentellement et d'occasionner de graves blessures.

- ◆ Tournez le levier de fixation (9) ~90°.
- ◆ Enfoncez la lame jusqu'en butée.
- ◆ Relâchez le levier de fixation

Remarque : le levier de fixation (9) doit complètement revenir à sa position d'origine. Si ce n'est pas le cas, poussez plus la lame dans la fente, jusqu'à ce que le levier revienne en position.

Remarque :

- ◆ Veillez à ce que la lame soit bien emboîtée dans la rainure du rouleau de guidage (8).

Précaution! Utilisez uniquement des lames à tige en T.

Pour retirer la lame de la scie sauteuse :

- ◆ Débranchez la scie sauteuse.
- ◆ Tournez la fixation de lame sans outil (9) ~90 degrés. La lame doit se déplacer vers le haut mais si ce n'est pas le cas, tirez-la doucement hors de la rainure.

ATTENTION - La lame peut devenir très chaude pendant l'utilisation.

Interrupteur Marche/Arrêt à gâchette (Fig. B)

Pour mettre votre scie sauteuse en marche, enfoncez l'interrupteur à gâchette (1). Pour éteindre la scie, relâchez l'interrupteur à gâchette.

Gâchette, variateur de vitesse (BES603 uniquement) (Fig. C)

Il n'y a que le modèle BES603 qui soit équipé d'une gâchette, variateur de vitesse.

Pour régler la vitesse, tournez la molette sur l'interrupteur jusqu'à la vitesse voulue. Enfoncez la gâchette pour atteindre la vitesse choisie.

Sortie pour l'aspiration de la poussière

En mode normal d'utilisation, sans qu'un aspirateur ne soit raccordé, le ventilateur du moteur souffle en continu la poussière loin de ligne de coupe. Pour raccorder l'adaptateur pour aspirateur, enfoncez-le dans le raccord à l'arrière de la scie sauteuse et tournez-le pour fixer l'attache à baïonnette.

Utilisation

Avertissement ! N'utilisez jamais l'outil si la semelle inclinable est mal serrée ou si elle n'est pas en place.

Découpe d'ordre général

Avertissement ! Gardez vos mains et vos doigts loin de l'espace entre le bloc-moteur et l'attache de la lame. Ne mettez pas les mains sous l'ouvrage quand la scie est en marche. Posez l'avant de la semelle sur l'ouvrage et alignez le tranchant de la lame sur la ligne de coupe marquée sur l'ouvrage (Fig. D). Veillez à ce que le câble électrique reste loin du passage de la lame. Allumez votre scie et déplacez-la vers l'ouvrage. Appuyez suffisamment vers le bas pour garder la scie stable et juste ce qu'il faut vers l'avant pour laisser la lame découper sans contrainte.

Avertissement ! Ne forcez pas sur la scie. Si vous forcez sur la scie, vous risquez de faire surchauffer le moteur et de casser la lame.

Découpe en biseau

Il est possible de régler l'angle du biseau de zéro à 45°, à gauche ou à droite. Pour régler l'angle du biseau :

- ◆ Desserrez les deux vis de la semelle pivotante (12) jusqu'à pouvoir pivoter la semelle (7) (Fig. E).

Remarque : Utilisez la clé à six pans 3 mm fournie.

- ◆ Les angles de biseau sont marqués sur l'échelle de graduation située sur le côté de la semelle.
- ◆ Réglissez la semelle en place. Alignez le bord du bloc-moteur avec le repère d'angle voulu sur le côté, puis glissez la semelle vers l'avant pour engager les encoches dans la tige du bloc-moteur, comme illustré par la figure F.

Remarque : Les repères d'angle sur les côtés de la scie sauteuse ne sont qu'indicatifs.

L'utilisateur doit utiliser un rapporteur pour vérifier les angles.

- ◆ Une fois le bon angle de biseau obtenu, verrouillez la semelle en resserrant les vis.
- ◆ Effectuez une découpe test sur une chute et mesurez l'angle du biseau. Réeffectuez le réglage au besoin.

Scier du stratifié

Des éclats peuvent se produire lorsque vous sciez du stratifié et ces éclats peuvent endommager la surface visible. La plupart des lames de scie coupent de bas en haut. De ce fait, si la plaque de la semelle repose sur la face visible de l'ouvrage, il vous faut soit utiliser une lame de scie qui coupe de haut en bas, soit :

- ◆ Utiliser une lame à dents fines.
- ◆ Scier depuis l'arrière de l'ouvrage.
- ◆ Afin de limiter les éclats, fixer un morceau de bois ou de panneau dur des deux côtés de l'ouvrage et scier à travers cette épaisseur.

Scier du métal

Avertissement ! N'utilisez pas d'aspirateur lorsque vous sciez du métal. Les particules de métal chaudes peuvent provoquer un incendie. Scier du métal prend beaucoup plus de temps que de scier du bois.

- ◆ Utilisez une lame de scie adaptée pour la découpe du métal.
- ◆ Pour scier une fine épaisseur de métal, fixez une chute de bois à l'arrière de l'ouvrage et sciez à travers l'épaisseur.
- ◆ Appliquez une fine couche d'huile le long de la ligne de coupe.

Découpes plongantes

Avertissement ! Faites toujours preuve d'une extrême prudence pour effectuer des découpes plongantes, pour ne pas perdre le contrôle de l'outil, casser vos lames ou endommager l'ouvrage. Les découpes plongantes dans autre chose que du bois ne sont pas recommandées. Autant que possible, percez un trou pilote de 8 mm ou plus dans la zone à découper et commencez la découpe avec la lame dans le trou pilote. Cela permet d'éviter d'avoir à enfoncer la lame dans la matière.

Remarque : Pour les découpes plongantes, n'utilisez que des lames avec 7 dents par pouce.

- ◆ Pour effectuer la découpe plongante d'un trou, marquez clairement la ligne de coupe sur l'ouvrage.
- ◆ Réglez le biseau à 0° puis verrouillez la semelle.
- ◆ Inclinez la scie vers l'avant pour qu'elle repose sur le bord avant de la semelle et dans une position qui empêche la lame de toucher l'ouvrage à l'allumage de la machine (Fig. G).

Remarque : Veillez à ce que la lame reste à l'intérieur de la zone à découper.

- ◆ Allumez la scie et abaissez doucement la lame sur l'ouvrage tout en veillant à ce que l'avant de la semelle reste en contact avec l'ouvrage. Laissez la lame découper le bois.
- ◆ Continuez à abaisser la lame dans l'ouvrage jusqu'à ce que la semelle repose à plat sur l'ouvrage. Continuez à scier en suivant la ligne de coupe et terminez la découpe.

Découper du métal

Votre scie sauteuse peut découper plusieurs métaux. Quelle que soit la matière que vous découpez, faites attention à ne pas tordre ou plier la lame.

Ne forcez pas sur la lame. Si la lame se met à trop brouter ou vibrer, utilisez une lame à dents plus fines. Si la lame chauffe trop, réduisez la vitesse de coupe. Si les dents de la lame se coincent en découpant du métal souple comme de l'aluminium, utilisez une lame plus grosse avec moins de dents par pouce. Fixez fermement tous les ouvrages et sciez aussi près que possible du point de fixation pour éviter que l'ouvrage ne vibre.

Si vous découpez des conduites, des tubes ou des cornières, fixez si possible l'ouvrage dans un étau et sciez au plus près de l'étau. Pour découper des tôles fines, enfermez-les entre des panneaux ou du contre-plaqué et fixez l'ensemble pour empêcher les vibrations et les déchirures. La découpe sera ainsi plus fluide. Tracez votre motif ou votre ligne de coupe sur le dessus du "sandwich".

Maintenance

Votre outil BLACK+DECKER a été conçu pour fonctionner longtemps avec un minimum d'entretien. Le fonctionnement continu et satisfaisant dépend de son bon entretien et de son nettoyage régulier.

Avertissement ! Avant de procéder à une quelconque opération de maintenance ou de nettoyage sur l'outil, débranchez-le.

- ◆ Nettoyez régulièrement les orifices d'aération de votre outil à l'aide d'une brosse souple ou d'un chiffon sec.
- ◆ Nettoyez régulièrement le bloc-moteur à l'aide d'un chiffon humide. N'utilisez pas de détergents abrasifs ou à base de solvants.

Remplacer la prise de courant (RU et Irlande uniquement)

Si une nouvelle prise électrique doit être installée :

- ◆ Jetez l'ancienne prise de façon appropriée.
- ◆ Raccordez le fil marron à la borne de phase de la nouvelle prise.
- ◆ Raccordez le fil bleu à la borne du neutre.

Avertissement ! Aucun branchement ne doit être fait à la borne de terre.

Respectez les instructions d'installation fournies avec les prises de bonne qualité.

Fusible recommandé : 5 A.

Protection de l'environnement



Tri sélectif. Les produits et piles/batteries marqués de ce symbole ne doivent pas être jetés avec les déchets ménagers.

Les produits et les piles/batteries contiennent des matières qui peuvent être récupérées et recyclées afin de réduire la demande en matières premières.

Veillez à recycler les produits électriques et les piles/batteries conformément aux prescriptions locales en vigueur. Pour plus d'informations, consultez le site www.2helpU.com

Caractéristiques techniques

		BES602	BES603
Tension d'entrée	V_{CA}	220 - 240V	220 - 240V
Puissance absorbée	A	400	400
Vitesse à vide	min^{-1}	3000	0 - 3000
Profondeur de coupe maximum			
Bois	mm	65	65
Acier	mm	6	6
Aluminium	mm	10	10
Poids	kg	1,6	1,6

Niveau de pression sonore selon la norme EN 62841 :

Pression sonore (L_{pA}) 90 dB(A), incertitude (K) 5 dB(A)

Puissance sonore (L_{WA}) 98 dB(A), incertitude (K) 5 dB(A)

Valeurs totales des vibrations (somme vectorielle triaxiale) selon la norme EN 62841 :

Découpe de planches (a_{hB}) 7,8 m/s^2 , incertitude (K) 1,5 m/s^2

Découpe de tôle (a_{hM}) 7,0 m/s^2 , incertitude (K) 1,5 m/s^2

Déclaration de conformité CE

DIRECTIVES MACHINES



Scie sauteuse BES602, BES603

Black & Decker certifie que les produits décrits dans les "Caractéristiques techniques" sont en conformité avec :

2006/42/CE, EN 62841-1:2015 + AC:2015 + A11:2022, EN 62841-2-11:2016 + A1:2020.

Ces produits sont également conformes aux directives 2014/30/UE et 2011/65/UE. Pour plus de précisions, veuillez contacter Black & Decker à l'adresse qui suit ou consulter le dos de la présente notice.

Le soussigné est responsable de la compilation du dossier technique et il fait cette déclaration au nom de Black & Decker.

Patrick Diepenbach

Patrick Diepenbach
General Manager, Benelux
Black and Decker,
Egide Walschaertsstraat 14-18
2800 Mechelen, Belgique
31/03/2023

Garantie

Black & Decker est sûr de la qualité de ses produits et offre une garantie de 24 mois aux utilisateurs, à partir de la date d'achat. Cette garantie s'ajoute à vos droits légaux auxquels elle ne porte aucunement préjudice. Cette garantie est valable au sein des territoires des états membres de l'Union européenne, de la zone européenne de libre-échange et du Royaume-Uni.

Pour prétendre à la garantie, la réclamation doit être en conformité avec les conditions générales de Black & Decker et vous devez fournir une preuve d'achat au vendeur ou au réparateur agréé.

Les conditions générales de la garantie de 2 ans Black & Decker ainsi que l'adresse du réparateur agréé le plus proche sont disponibles sur le site Internet www.2helpU.com ou en contactant votre agence Black & Decker locale à l'adresse indiquée dans ce manuel.

Veillez consulter notre site Internet www.blackanddecker.co.uk pour enregistrer votre nouveau produit Black & Decker et pour être tenu informé des nouveaux produits et offres spéciales.

Uso previsto

Il seghetto alternativo BLACK+ DECKER™ BES602/BES603 è stato concepito per tagliare legno, materie plastiche e lamiera. Questi elettroattensili sono destinati esclusivamente all'uso privato.

Istruzioni di sicurezza

Avvertenze di sicurezza generali riguardanti gli elettroattensili



Avvertenza! Leggere attentamente tutte le avvertenze, le istruzioni, le illustrazioni e i dati tecnici forniti con l'elettroattensile. La mancata osservanza delle istruzioni seguenti può dar luogo a scosse elettriche, incendi e/o lesioni gravi.

Conservare tutte le avvertenze e le istruzioni per riferimenti futuri. Il termine "elettroattensile" che ricorre in tutti gli avvisi seguenti si riferisce a utensili elettrici alimentati tramite una rete elettrica (con filo) o a batteria (senza filo o cordless).

1. Sicurezza dell'area di lavoro

- Mantenere pulita e bene illuminata l'area di lavoro.** Gli ambienti disordinati o scarsamente illuminati favoriscono gli incidenti.
- Evitare di usare gli elettroattensili in ambienti esposti al rischio di esplosione, come ad esempio in presenza di liquidi, gas o polveri infiammabili.** Gli elettroattensili generano scintille che potrebbero incendiare polveri o fumi.
- Tenere a distanza bambini e altre persone presenti mentre si usa un elettroattensile.** Eventuali distrazioni possono provocare la perdita di controllo.

2. Sicurezza elettrica

- Le spine elettriche degli elettroattensili devono essere adatte alla presa di corrente. Non modificare la spina in alcun modo. Non utilizzare spine con adattatore con un elettroattensile dotato di messa a terra.** Per ridurre il rischio di scosse elettriche evitare di modificare le spine e utilizzare sempre le prese di corrente appropriate.
- Evitare il contatto fisico con superfici collegate a terra, come tubi, radiatori, forni e frigoriferi.** Se il corpo dell'operatore è collegato a terra, il rischio di scosse elettriche aumenta.
- Non esporre gli elettroattensili alla pioggia o all'umidità.** Se dovesse penetrare dell'acqua all'interno di un elettroattensile il rischio di scosse elettriche aumenta.
- Non utilizzare il cavo di alimentazione in modo improprio. Non spostare, tirare o scollegare mai un elettroattensile dalla presa di corrente tirandolo dal cavo di alimentazione.**

Tenere il cavo di alimentazione lontano da fonti di calore, olio, bordi taglienti o parti in movimento. Se il cavo di alimentazione è danneggiato o impigliato, il rischio di scosse elettriche aumenta.

- Quando un elettroattensile viene usato all'aperto, utilizzare unicamente prolunghe omologate per l'impiego all'esterno.** L'uso di un cavo idoneo per esterni riduce il rischio di scosse elettriche.
 - Laddove non sia possibile evitare di utilizzare un elettroattensile in una zona umida, collegarsi a una rete elettrica protetta da un dispositivo a corrente residua (RCD).** L'uso di un RCD riduce il rischio di scosse elettriche.
- Sicurezza personale**
 - Quando si utilizza un elettroattensile evitare di distrarsi. È importante concentrarsi su quello che si sta facendo e usare il buon senso. Non utilizzare un elettroattensile quando si è stanchi o sotto l'effetto di sostanze stupefacenti, alcool o medicinali.** Un solo attimo di distrazione durante l'uso di un elettroattensile potrebbe provocare gravi lesioni personali.
 - Indossare dispositivi di protezione individuale. Indossare sempre occhiali di sicurezza.** L'uso di dispositivi di protezione, quali mascherine antipolvere, scarpe antinfortunistiche antiscivolo, elmetti di sicurezza o protezioni per l'udito, in condizioni opportune consente di ridurre le lesioni personali.
 - Prevenire l'avvio involontario. Accertarsi che l'interruttore sia nella posizione di spegnimento, prima di collegare l'elettroattensile alla rete elettrica e/o alla batteria, di prenderlo in mano o di trasportarlo.** Per non esporsi al rischio di incidenti, non trasportare gli elettroattensili tenendo le dita sull'interruttore e non collegarlo a una fonte di alimentazione elettrica con l'interruttore in posizione di accensione.
 - Prima di accendere un elettroattensile, rimuovere eventuali chiavi o utensili di regolazione.** Un utensile di regolazione o una chiave inseriti in una parte rotante dell'elettroattensile possono provocare lesioni personali.
 - Non sbilanciarsi. Mantenere sempre un appoggio e un equilibrio adeguati.** In tal modo è possibile mantenere un migliore controllo dell'elettroattensile nelle situazioni impreviste.
 - Vestirsi in modo adeguato. Non indossare abiti larghi o gioielli. Tenere i capelli, gli indumenti e i guanti lontano dalle parti mobili.** Abiti non aderenti, gioielli o capelli lunghi possono impigliarsi nelle parti in movimento.
 - Se gli elettroattensili sono provvisti di attacchi per il collegamento di dispositivi di aspirazione o di raccolta della polvere, assicurarsi che questi ultimi siano installati e utilizzati correttamente.**

L'impiego di dispositivi di aspirazione delle polveri può ridurre i pericoli legati alle stesse.

- h. Non lasciare che la dimestichezza acquisita dall'uso frequente degli elettroutensili induca a cedere alla tentazione di ignorare i principi di utilizzo sicuro degli stessi.** Un'azione imprudente potrebbe provocare lesioni personali gravi in una frazione di secondo.

4. Uso e cura dell'elettroutensile

- a. Non forzare l'elettroutensile. Utilizzare l'elettroutensile corretto per il lavoro da eseguire.** L'elettroutensile corretto funziona meglio e in modo più sicuro, se utilizzato alla velocità per cui è stato progettato.
- b. Non usare l'elettroutensile se l'interruttore di accensione/spengimento non funziona.** Qualsiasi elettroutensile che non possa essere controllato tramite l'interruttore è pericoloso e deve essere riparato.
- c. Scollegare la spina dalla presa di corrente e/o il pacco batteria dall'elettroutensile, prima di effettuare qualsiasi tipo di regolazione, cambiare gli accessori o riporlo.** Queste misure di sicurezza preventive riducono il rischio di azionare accidentalmente l'elettroutensile.
- d. Quando non vengono usati, gli elettroutensili devono essere custoditi fuori dalla portata dei bambini. Non consentire l'uso dell'elettroutensile a persone inesperte o che non abbiano letto questo manuale di istruzioni.** Gli elettroutensili sono pericolosi in mano a persone inesperte.
- e. Eseguire la manutenzione degli elettroutensili e degli accessori. Verificare che le parti mobili siano correttamente allineate e non inceppate, che non vi siano componenti rotti e che non sussistano altre condizioni che possano compromettere il funzionamento dell'elettroutensile. Se l'elettroutensile è danneggiato, farlo riparare prima dell'uso.** Molti incidenti sono provocati da elettroutensili non sottoposti a una corretta manutenzione.
- f. Mantenere affilati e puliti gli utensili da taglio.** La manutenzione corretta degli utensili da taglio con bordi affilati riduce le probabilità di inceppamento e ne facilita il controllo.
- g. Utilizzare l'elettroutensile, gli accessori, le punte, ecc. in conformità a queste istruzioni, tenendo conto delle condizioni operative e del lavoro da eseguire.** L'utilizzo dell'elettroutensile per impieghi diversi da quelli previsti può provocare situazioni di pericolo.
- h. Mantenere le impugnature e le superfici di presa asciutte, pulite e senza tracce di olio o grasso.** Impugnature e superfici di presa scivolose non consentono di maneggiare e controllare in modo sicuro l'elettroutensile nel caso di imprevisti.

5. Assistenza

- a. L'elettroutensile deve essere riparato da personale qualificato, che utilizzi ricambi originali identici alle parti da sostituire.** In questo modo viene garantita la sicurezza dell'elettroutensile.

Avvertenze di sicurezza aggiuntive riguardanti gli elettroutensili



Avvertenza! Avvertenze di sicurezza aggiuntive per i seghetti alternativi e le seghe a gattuccio

- ◆ **Tenere l'elettroutensile afferrando le superfici di presa isolate, se si sta eseguendo un'operazione dove vi è la possibilità che l'accessorio di taglio possa venire a contatto con cavi nascosti o con il cavo di alimentazione dell'elettroutensile stesso.** Se un accessorio di taglio dovesse venire a contatto con un cavo sotto tensione trasmetterebbe la corrente elettrica anche alle parti metalliche esposte dell'elettroutensile, con il pericolo di provocare la folgorazione dell'utilizzatore.
- ◆ **Usare morse o altri metodi pratici per fissare e bloccare il pezzo in lavorazione a una piattaforma stabile.** Tenere il pezzo in lavorazione con le mani o contro il corpo non ne assicura la stabilità e potrebbe comportare la perdita di controllo dell'elettroutensile.
- ◆ **Tenere le mani lontane dalla zona di taglio.** Non allungare mai le mani sotto il pezzo. Non infilare le dita o il pollice in prossimità della lama e del morsetto bloccalama. Non stabilizzare il seghetto/la sega afferrando la suola/il piedino di scorrimento della lama.
- ◆ **Mantenere le lame affilate.** Lame spuntate o danneggiate possono causare la deviazione o lo spegnimento della sega sotto sforzo. Usare sempre il tipo di lama adatto al materiale da tagliare e al tipo di taglio.
- ◆ **Quando si taglia un tubo o una guaina per cavi, accertarsi sempre che al loro interno non siano presenti acqua, fili elettrici ecc.**
- ◆ **Non toccare il pezzo o la lama subito dopo l'uso dell'elettroutensile.** Possono diventare roventi.
- ◆ **Essere consapevoli della possibilità di pericoli nascosti: prima di praticare tagli in pareti, pavimenti o soffitti, controllare l'ubicazione di fili elettrici e tubazioni.**
- ◆ **La lama continua a muoversi dopo aver rilasciato l'interruttore.** Spegnerne sempre l'elettroutensile e attendere che la lama si fermi completamente prima di posarlo.

Avvertenza! Il contatto o l'inalazione delle polveri generate durante le applicazioni di taglio potrebbe nuocere alla salute dell'operatore e delle eventuali altre persone presenti. Indossare una mascherina antipolvere specifica per polveri e fumi e accertarsi che anche le persone presenti nell'area di lavoro o che vi entrano siano adeguatamente protette.

- ◆ L'uso previsto dell'elettrotensile è indicato in questo manuale di istruzioni.
- ◆ Utilizzare questo elettrotensile con accessori e dotazioni o per usi diversi da quelli raccomandati in questo manuale, potrebbero provocare lesioni alle persone e/o danni materiali.

Sicurezza altrui

- ◆ Questo elettrotensile non è destinato all'uso da parte di persone di qualsiasi età con capacità fisiche, sensoriali o mentali ridotte, o prive di esperienza e conoscenze, salvo che siano sorvegliate o ricevano opportune istruzioni riguardo all'uso dell'apparecchio da parte di una persona responsabile della loro sicurezza.
- ◆ Sorvegliare i bambini per assicurarsi che non giochino con l'elettrotensile.

Rischi residui

L'utilizzo dell'elettrotensile può comportare rischi residui non necessariamente riportati nelle presenti avvertenze di sicurezza. Tali rischi possono sorgere a seguito di un uso prolungato o improprio, ecc.

Malgrado il rispetto delle norme di sicurezza pertinenti e l'implementazione di dispositivi di sicurezza, alcuni rischi residui non possono essere evitati. Tali rischi includono:

- ◆ lesioni causate o subite a seguito del contatto con parti in rotazione/in movimento;
- ◆ lesioni causate o subite durante la sostituzione di parti, lame o accessori.
- ◆ lesioni causate dall'impiego prolungato di un elettrotensile (quando si utilizza qualsiasi elettrotensile per lunghi periodi, accertarsi di fare regolarmente delle pause);
- ◆ menomazioni uditive;
- ◆ rischi per la salute causati dall'inalazione di polveri generati durante l'utilizzo dell'elettrotensile (ad esempio, quando si lavora con il legno, in modo particolare quello di quercia o di faggio o con l'MDF).

Rumore e vibrazioni

I valori di emissione di rumore e vibrazioni dichiarati, indicati nella sezione "Dati tecnici" e nella Dichiarazione di conformità, sono stati misurati in base al metodo di prova standard previsto dalla normativa EN62841 e possono essere usati come parametri di confronto tra due elettrotensili.

Il valore di emissione di rumore e vibrazioni dichiarato può anche essere usato per una valutazione preliminare dell'esposizione.

Avvertenza! Il valore di emissione di rumore e vibrazioni durante l'impiego effettivo dell'elettrotensile può differire da quello dichiarato a seconda delle modalità d'uso. Il livello di emissione di vibrazioni potrebbe aumentare oltre quello dichiarato.

Quando si valuta l'esposizione a rumore e vibrazioni per determinare le misure di sicurezza richieste dalla Direttiva 2002/44/CE destinata alla protezione delle persone che utilizzano regolarmente elettrotensili per lo svolgimento delle proprie mansioni, è necessario prendere in considerazione le condizioni effettive di utilizzo e il modo in cui l'elettrotensile viene usato, oltre che tenere conto di tutte le componenti del ciclo operativo, vale a dire i periodi in cui l'elettrotensile rimane spento, quelli in cui è acceso ma fermo e quelli in cui viene effettivamente utilizzato.

Etichette sull'elettrotensile

Sull'elettrotensile compaiono i seguenti pittogrammi, insieme al codice data:



Avvertenza! Per ridurre il rischio di lesioni personali, leggere attentamente il manuale di istruzioni.



Avvertenza! Per ridurre il rischio di lesioni personali, l'operatore deve indossare dispositivi di protezione per l'udito.

Sicurezza elettrica



Il doppio isolamento di cui è provvisto l'elettrotensile rende superfluo il filo di terra. Verificare sempre che la tensione di alimentazione corrisponda alla tensione riportata sulla targhetta dei valori nominali.

- ◆ In caso di danneggiamento del cavo di alimentazione, farlo sostituire dal fabbricante o presso un Centro di assistenza BLACK+DECKER autorizzato, in modo da evitare pericoli.

Caratteristiche

Questo elettrotensile presenta alcune o tutte le seguenti caratteristiche:

1. Grilletto di azionamento
2. Impugnatura principale
3. Prese d'aria del motore
4. Cavo di alimentazione
5. Supporto per chiave a brugola
6. Presa per aspirazione polveri
7. Suola inclinabile
8. Rullo di supporto lama
9. Morsetto blocca-lama per cambio lama senza utensili
10. Protezione per cavo

Assemblaggio

Avvertenza! Prima di assemblare l'elettrotensile, assicurarsi che sia spento e scollegato dalla presa di corrente.

Lame utilizzabili

Questo seghetto alternativo è stato concepito per consentire l'utilizzo di lame con diverse configurazioni di denti.

Cautela! Utilizzare solo lame con codolo a T. NON utilizzare lame di tipo U.

Installazione della lama (Fig. A)

- ◆ Scollegare il seghetto alternativo dalla presa di corrente.

Avvertenza! La mancata disconnessione del seghetto alternativo dalla presa di corrente potrebbe causare un avvio accidentale con conseguenti gravi lesioni.

- ◆ Ruotare la levetta del morsetto blocca-lama (9) di $\sim 90^\circ$.
- ◆ Inserire la lama fino a quando non si muove più.
- ◆ Rilasciare la levetta del morsetto blocca-lama

Nota: la levetta del morsetto blocca-lama (9) dovrebbe tornare esattamente alla posizione di partenza. Se ciò non dovesse accadere, inserire ulteriormente la lama nella fessura finché la levetta del morsetto blocca-lama non tornerà nella posizione di partenza.

Nota:

- ◆ assicurarsi che la lama sia incastrata nell'apposita scanalatura del rullo di supporto (8).

Cautela! Utilizzare solo lame con codolo a T.

Per rimuovere la lama dal seghetto alternativo:

- ◆ scollegare il seghetto alternativo dalla presa di corrente;
- ◆ ruotare la levetta del morsetto blocca-lama (9) di $\sim 90^\circ$. La lama potrebbe iniziare a sollevarsi, ma in caso contrario è necessario sfilarla delicatamente dalla scanalatura del morsetto.

ATTENZIONE: dopo l'uso le lame possono diventare roventi.

Grilletto di azionamento (Fig. B)

Per mettere in funzione il seghetto premere il grilletto di azionamento (1). Per spegnerlo rilasciare il grilletto di azionamento.

Grilletto di azionamento a velocità variabile (solo nel modello BES603) (Fig. C)

Solo il modello BES603 è dotato di un grilletto di azionamento a velocità variabile.

Per impostare la velocità, ruotare il selettore presente sul grilletto. Premere il grilletto per raggiungere la velocità impostata.

Presa di aspirazione

Durante l'uso normale senza collegare un aspiratore, la ventola interna del motore soffia via continuamente la segatura dal segno del taglio. Per collegare l'adattatore per l'aspiratore, infilarlo nella presa di aspirazione posteriore del seghetto alternativo e ruotarlo fino a quando l'innesto a baionetta sarà ben saldo.

Uso

Avvertenza! Non usare mai il seghetto se la suola è allentata o è stata smontata.

Tagli generici

Avvertenza! Tenere mani e dita lontane dallo spazio esistente tra il corpo motore e il morsetto blocca-lama. Mentre il seghetto è in funzione, non toccare il pezzo in lavorazione.

Appoggiare la parte anteriore della suola sul pezzo da tagliare e allineare il tagliente della lama alla linea di taglio sul pezzo (Fig. D). Assicurarsi che il cavo di alimentazione sia lontano dalla traiettoria della lama. Avviare il seghetto e muoverlo verso il pezzo da lavorare. Applicare una pressione verso il basso sufficiente a mantenere saldo il seghetto e una pressione in avanti sufficiente a mantenere la lama libera di tagliare.

Avvertenza! Non forzare il seghetto. In caso contrario si rischia di surriscaldare il motore e di rompere la lama.

Tagli smussati

Gli angoli di smussatura possono essere regolati da zero a 45° sia a destra che a sinistra. Per regolare l'angolo di smussatura:

- ◆ allentare entrambe le viti di bloccaggio rotazione della suola (12) finché sarà possibile ruotare la suola (7) (Fig. E).

Nota: utilizzare la chiave a brugola di 3 mm in dotazione;

- ◆ gli angoli di smussatura sono riportati su una scala sulla suola;
- ◆ fare scorrere indietro la suola. Allineare il bordo del corpo motore con il segno dell'angolo desiderato sul lato della base, quindi far scorrere la suola in avanti per innestare le tacche nel perno del corpo motore, come illustrato nella figura F.

Nota: i segni degli angoli sui lati della base del seghetto alternativo servono solo come riferimento.

Invitiamo a utilizzare un goniometro per verificare che gli angoli siano corretti;

- ◆ una volta ottenuto l'angolo di smussatura desiderato, bloccare la suola stringendo le relative viti di bloccaggio rotazione;
- ◆ eseguire un taglio di prova su un pezzo di materiale di scarto e misurare l'angolo di smussatura. Se necessario, regolare l'angolo di smussatura.

Taglio di laminati

Durante il taglio di laminati è possibile che si scheggino i bordi, rovinando la superficie che rimarrà a vista. Le lame più comuni praticano il taglio durante la corsa verso l'alto; quindi, se la suola poggia sulla superficie che rimarrà a vista, si consiglia di usare una lama che tagli durante la corsa verso il basso oppure di:

- ◆ usare una lama con denti sottili;

- ◆ tagliare il pezzo in lavorazione dalla parte posteriore;
- ◆ per contenere al massimo la scheggiatura, fissare con un morsetto un pezzo di legno o di cartone da entrambi i lati del pezzo da lavorare e segare tutti i tre strati.

Taglio di metallo

Avvertenza! Non utilizzare un aspirapolvere quando si taglia del metallo, in quanto la limatura di metallo può essere calda e provocare un incendio. Tenere presente che tagliare il metallo richiede molto più tempo rispetto al taglio del legno.

- ◆ Usare una lama per seghetti idonea per il taglio di metallo.
- ◆ Durante il taglio di lamiere sottili, fissare con dei morsetti un pezzo di legno di scarto alla superficie posteriore del pezzo da lavorare e segare i due strati insieme.
- ◆ Stendere un velo d'olio lungo la traccia del taglio.

Tagli a tuffo

Avvertenza! Allo scopo di prevenire la perdita di controllo del seghetto, la rottura della lama o il danneggiamento del pezzo in lavorazione, è necessario usare sempre la massima cautela quando si eseguono tagli a tuffo. Non è consigliabile eseguire tagli a tuffo su materiali diversi dal legno. Se possibile, praticare un foro pilota di almeno 8 mm in corrispondenza dell'area da tagliare e avviare il taglio con la lama inserita nel foro pilota. In questo modo si eviterà la necessità di eseguire un taglio a tuffo.

Nota: per eseguire tagli a tuffo utilizzare esclusivamente lame da 7 denti per pollice.

- ◆ Per eseguire il taglio a tuffo di un foro interno, segnare chiaramente la linea di taglio sul pezzo.
- ◆ Regolare l'angolo di smussatura a 0° e bloccare la suola.
- ◆ Inclinare in avanti il seghetto in modo che poggi sul bordo anteriore della suola e si trovi in una posizione tale che la lama NON tocchi il pezzo in lavorazione quando si aziona il grilletto (Fig. G).

Nota: accertarsi che la lama si trovi all'interno dell'area da tagliare.

- ◆ Avviare la sega e abbassare lentamente la lama sul pezzo da tagliare, assicurandosi che la parte anteriore della suola rimanga a contatto con il pezzo. Lasciare che la lama esegua il taglio nel legno.
- ◆ Continuare ad abbassare la lama sul pezzo fino a quando la suola non si appoggerà su di esso in orizzontale. Procedere seguendo la linea di taglio fino a completare l'operazione.

Taglio di metalli

Con il seghetto alternativo è possibile tagliare molti tipi di metallo. Nel tagliare qualsiasi tipo di materiale, fare attenzione a non torcere o piegare le lame.

Non forzare la lama. Se la lama fa rumore o vibra eccessivamente, sostituirla con una lama a denti più fini. Se la lama si riscalda eccessivamente, ridurre la velocità di taglio.

Se i denti della lama dovessero incepparsi durante il taglio di metalli teneri come l'alluminio, utilizzare una lama più grossolana con un numero inferiore di denti per pollice. Bloccare saldamente tutto il pezzo da tagliare e segare il più vicino possibile al punto di bloccaggio in modo da annullare le vibrazioni del pezzo.

Quando si devono tagliare guaine per cavi, tubi o profili angolari di ferro, se possibile, bloccare il pezzo in una morsa e segare il più possibile a filo della morsa. Per tagliare lamiere sottili, posizionare "a sandwich" il materiale tra due pannelli rigidi o fogli di compensato e bloccare tutti gli strati in modo da eliminare vibrazioni e lacerazioni del materiale. Così facendo, il materiale sarà tagliato senza problemi. Adagiare il modello o tracciare le linee di taglio sopra i tre strati.

Manutenzione

Questo elettrotensile BLACK+DECKER è stato progettato per funzionare a lungo con una manutenzione minima. Prestazioni sempre soddisfacenti dipendono da una cura appropriata e da una pulizia regolare.

Avvertenza! Prima di eseguire interventi di manutenzione sull'elettrotensile, scollegare l'alimentatore prima di pulirlo.

- ◆ Le prese di ventilazione dell'elettrotensile devono essere pulite regolarmente con un pennello morbido o un panno asciutto.
- ◆ Pulire regolarmente l'alloggiamento del motore con un panno umido. Non usare materiali abrasivi o detergenti a base di solventi.

Sostituzione della spina (solo Regno Unito e Irlanda)

Se dovesse essere necessario installare una nuova spina:

- ◆ smaltire in sicurezza quella vecchia;
- ◆ collegare il filo marrone al morsetto sotto tensione della nuova spina.
- ◆ collegare il filo blu al morsetto neutro.

Avvertenza! Non effettuare alcun collegamento al terminale di messa a terra.

Seguire le istruzioni di montaggio fornite con le spine di buona qualità.

Fusibile raccomandato: 5 A.

Protezione dell'ambiente



Raccolta differenziata. I prodotti e le batterie contrassegnati con questo simbolo non devono essere smaltiti con i rifiuti domestici normali.

Prodotti e batterie contengono materiali che possono essere recuperati o riciclati, riducendo la domanda di materie prime. Riciclare i prodotti elettrici e le batterie attenendosi alle disposizioni vigenti a livello locale. Ulteriori informazioni sono disponibili online all'indirizzo www.2helpU.com.

Dati tecnici

		BES602	BES603
Tensione in ingresso	V _{AC}	220 - 240 V	220 - 240 V
Potenza assorbita	A	400	400
Velocità a vuoto	min ⁻¹	3000	0 - 3000
Profondità max. del taglio			
Legno	mm	65	65
Acciaio	mm	6	6
Alluminio	mm	10	10
Peso	kg	1,6	1,6

Livello di pressione sonora misurato in conformità alla norma EN 62841:Pressione sonora (L_{pa}) 90 dB(A), incertezza (K) 5 dB(A)Potenza sonora (L_{wa}) 98 dB(A), incertezza (K) 5 dB(A)**Valori totali di emissione di vibrazioni (somma vettore triassiale) in conformità alla norma EN 62841:**Taglio di assi (a_{h,s}) 7,8 m/s², incertezza (K) 1,5 m/s²Taglio di lamiera (a_{h,v}) 7,0 m/s², incertezza (K) 1,5 m/s²**Dichiarazione CE di conformità**

DIRETTIVA MACCHINE



BES602, BES603 - Seghetto alternativo

Black & Decker dichiara che i prodotti descritti nella sezione

"Dati tecnici" sono conformi alle seguenti norme:

2006/42/CE, EN 62841-1:2015 + AC:2015 + A11:2022, EN 62841-2-11:2016 + A1:2020.

Inoltre, questi prodotti sono conformi alle Direttive 2014/30/UE e 2011/65/UE. Per ulteriori informazioni contattare Black & Decker all'indirizzo indicato di seguito oppure consultare l'ultima di copertina del manuale.

Il firmatario è responsabile della compilazione del fascicolo tecnico e rilascia la presente dichiarazione per conto di Black & Decker.

Patrick Diepenbach
General Manager, Benelux
Black and Decker,
Egide Walschaertsstraat 14-18
2800 Mechelen, Belgio
31/03/2023

Garanzia

Black & Decker è certa della qualità dei propri prodotti e offre ai consumatori una garanzia di 24 mesi dalla data di acquisto. Tale garanzia è complementare ai diritti legali e non li pregiudica in alcun modo.

La garanzia è valida nei territori degli Stati membri dell'Unione Europea, dell'EFTA (Associazione europea di libero scambio) e del Regno Unito.

Per attivare la garanzia, la richiesta di intervento e riparazione in garanzia deve essere effettuata in accordo con i Termini e condizioni Black&Decker e sarà necessario presentare la prova di acquisto al venditore o all'agente di riparazione autorizzato.

I Termini e condizioni della garanzia Black & Decker di 2 anni e la sede del tecnico riparatore autorizzato più vicino sono consultabili su Internet all'indirizzo www.2helpU.com, o contattando il proprio ufficio Black & Decker di zona all'indirizzo indicato in questo manuale.

Visitate il nostro sito www.blackanddecker.it per registrare il prodotto Black&Decker appena acquistato e ricevere gli aggiornamenti su nuovi prodotti e offerte speciali.

(Vertaling van de originele instructies)

NEREDLANDS**Beoield gebruik**

Uw BLACK+DECKER™ BES602/BES603 decoupeerzaag is ontworpen voor het zagen van hout, kunststof en plaatmetaal. Dit gereedschap is uitsluitend bestemd voor gebruik door consumenten.

Veiligheidsinstructies**Algemene veiligheidswaarschuwingen voor elektrisch gereedschap**

Waarschuwing! Lees alle veiligheidsaarschuwingen, instructies, illustraties en specificaties die bij dit gereedschap zijn meegeleverd. Het niet opvolgen van alle onderstaande instructies kan leiden tot een elektrische schok, brand en/of ernstig persoonlijk letsel.

Bewaar alle waarschuwingen en instructies als referentiemateriaal. Het in de waarschuwingen gebruikte begrip 'elektrisch gereedschap' heeft betrekking op elektrische gereedschappen voor gebruik op de netspanning (met netsnoer) of op accu (snoerloos).

1. Veilige werkomgeving

- Houd uw werkomgeving schoon en goed verlicht.** Op rommelige of donkere plekken zullen sneller ongelukken gebeuren.
- Werk niet met elektrisch gereedschap in een omgeving met explosiegevaar, zoals in de nabijheid van brandbare vloeistoffen, gasen of stof.** Elektrisch gereedschap veroorzaakt vonken die het stof of de dampen kunnen doen ontbranden.
- Houd kinderen en omstanders tijdens het gebruik van elektrisch gereedschap op afstand.**

Als u wordt afgeleid, kunt u de controle over het gereedschap verliezen.

2. Elektrische veiligheid

- a. **De netstekker van het elektrisch gereedschap moet in het stopcontact passen. Pas de stekker nooit op enige manier aan. Gebruik geen adapterstekkers in combinatie met geaard elektrisch gereedschap.**

Niet-aangepaste stekkers en passende contactdozen verminderen het risico van een elektrische schok.

- b. **Vermijd aanraking van het lichaam met geaarde oppervlakken, bijvoorbeeld buizen, verwarmingen, fornuizen en koelkasten.** Er bestaat een verhoogd risico van een elektrische schok als uw lichaam contact heeft met aarde.
- c. **Stel elektrisch gereedschap niet bloot aan regen en vocht.** Als er water in elektrisch gereedschap binnendringt, verhoogt dit het risico van een elektrische schok.
- d. **Behandel het snoer voorzichtig. Gebruik het snoer nooit om het elektrisch gereedschap te dragen of naar u toe te trekken, of de stekker uit het stopcontact te halen.** Houd het snoer uit de buurt van warmtebronnen, olie, scherpe randen, of bewegende onderdelen. Beschadigde snoeren of snoeren die in de war zijn geraakt, verhogen het risico van een elektrische schok.
- e. **Gebruik, wanneer u buitenshuis met elektrisch gereedschap werkt, alleen verlengsnoeren die zijn goedgekeurd voor gebruik buitenshuis.** Het gebruik van een verlengsnoer dat geschikt is voor buiten vermindert het risico van een elektrische schok.
- f. **Als u met elektrisch gereedschap werkt op een vochtige locatie, gebruik dan een aardlekschakelaar (RCD).** Het gebruik van een aardlekschakelaar vermindert het risico van een elektrische schok.

3. Persoonlijke veiligheid

- a. **Blijf alert, let goed op wat u doet en ga met verstand te werk bij het gebruik van elektrisch gereedschap. Gebruik elektrisch gereedschap niet als u vermoeid bent of onder de invloed van drugs, alcohol of medicatie bent.** Een moment van onoplettendheid tijdens het werken met elektrisch gereedschap kan leiden tot ernstig persoonlijk letsel.
- b. **Draag persoonlijke beschermende uitrusting. Draag altijd oogbescherming.** Beschermende uitrusting, zoals een stofmasker, antislip veiligheidsschoenen, een helm, of gehoorbescherming, gebruikt in de juiste omstandigheden, zal het risico op persoonlijk letsel verminderen.

- c. **Voorkom per ongeluk inschakelen. Controleer, voordat u de stekker in het stopcontact steekt en/of de accu plaatst, en voordat u het gereedschap optilt en draagt, dat de schakelaar in de uit-stand staat.** Het dragen van elektrisch gereedschap met uw vinger op de schakelaar of het aanzetten van elektrisch gereedschap waarvan de schakelaar aan staat, kan leiden tot ongelukken.
- d. **Verwijder stelsleutels of steeksleutels voordat u het elektrisch gereedschap inschakelt.** Een steeksleutel of een inbussleutel in een draaiend deel van het elektrisch gereedschap kan tot persoonlijk letsel leiden.
- e. **Reik niet buiten uw macht. Blijf altijd stevig en in balans op de grond staan.** Dit geeft u betere controle over het elektrisch gereedschap in onverwachte situaties.
- f. **Draag geschikte kleding. Draag geen loszittende kleding of sieraden. Houd uw haar, kleding en handschoenen uit de buurt van bewegende onderdelen.** Loszittende kleding, sieraden of lang haar kunnen door bewegende delen worden gegrepen.
- g. **Als voorzieningen voor stofafzuiging of een stofreservoir kunnen worden gemonteerd, controleer dan dat deze zijn aangesloten en op de juiste wijze worden gebruikt.** Het gebruik van stofafzuiging kan aan stof gerelateerde gevaren verminderen.
- h. **Word niet gemakzuchtig doordat u door veelvuldig gebruik vertrouwd bent geraakt met het gereedschap, en verlies niet de veiligheidsbeginselen uit het oog.** Een onvoorzichtige handeling kan in een fractie van een seconde ernstig letsel tot gevolg hebben.

4. Gebruik en onderhoud van elektrisch gereedschap

- a. **Overbelast het elektrisch gereedschap niet. Gebruik het juiste elektrisch gereedschap voor uw toepassing.** Met het juiste elektrisch gereedschap kunt u de werkzaamheden waarvoor het gereedschap is ontworpen, beter en veiliger uitvoeren.
- b. **Gebruik het elektrisch gereedschap niet als de schakelaar niet goed werkt.** Ieder elektrisch gereedschap dat niet met de schakelaar kan worden bediend, is gevaarlijk en moet worden gerepareerd.
- c. **Trek de stekker uit het stopcontact en/of de accu uit het elektrisch gereedschap voordat u het gereedschap instelt, accessoires wisselt of het elektrisch gereedschap opbergt.** Dergelijke preventieve veiligheidsmaatregelen verminderen het risico dat het elektrisch gereedschap per ongeluk wordt gestart.
- d. **Bewaar elektrisch gereedschap dat niet wordt gebruikt, buiten bereik van kinderen. Laat personen die er niet vertrouwd mee zijn en deze aanwijzingen niet hebben gelezen niet met het gereedschap werken.** Elektrisch gereedschap is gevaarlijk in handen van ongetrainde gebruikers.

- e. **Onderhoud elektrisch gereedschap en accessoires goed.** Controleer dat bewegende delen van het elektrisch gereedschap wel goed functioneren en niet klemmen, en dat er niet onderdelen zodanig zijn gebroken of beschadigd dat de werking van het gereedschap nadelig wordt beïnvloed. Laat het gereedschap voor gebruik repareren als het beschadigd is. Veel ongelukken worden veroorzaakt door slecht onderhouden elektrisch gereedschap.
 - f. **Houd knip- en snijgereedschap scherp en schoon.** Goed onderhouden zaaggereedschap met scherpe snijvlakken loopt minder snel vast en is gemakkelijker onder controle te houden.
 - g. **Gebruik elektrisch gereedschap, accessoires, zaagjes en boortjes, enz., volgens deze aanwijzingen. Let daarbij op de werkomstandigheden en de uit te voeren werkzaamheden.** Gebruik van het elektrisch gereedschap voor werkzaamheden die anders zijn dan bedoeld, kan leiden tot een gevaarlijke situatie.
 - h. **Houd de handgrepen droog, schoon en vrij van olie en vet.** Gladde handgrepen en greepoppervlakken maken het moeilijk het gereedschap veilig te hanteren en onder controle te houden in onverwachte situaties.
- 5. Onderhoud**
- a. **Laat het gereedschap alleen repareren door gekwalificeerd en vakkundig personeel en alleen met originele vervangingsonderdelen.** De veiligheid van het gereedschap blijft dan gewaarborgd.

Aanvullende veiligheidswaarschuwingen voor elektrisch gereedschap



Waarschuwing! Aanvullende veiligheids-waarschuwingen voor decoupeerzagen en reciprozagen

- ◆ **Houd het elektrisch gereedschap vast aan de geïsoleerde greepoppervlakken, wanneer u werkzaamheden uitvoert waarbij het zaagaccessoire in aanraking kan komen met verborgen bedrading of het eigen snoer.** Accessoires van elektrisch gereedschap die in contact komen met bedrading waar spanning op staat, kunnen metalen onderdelen van het gereedschap onder stroom zetten en de gebruiker een elektrische schok geven.
- ◆ **Zet het werkstuk met klemmen of op een andere praktische manier vast en ondersteun het werkstuk op een stabiele ondergrond.** Wanneer u het werkstuk vasthoudt met de hand of het tegen uw lichaam gedrukt houdt, is het instabiel en kunt u de controle verliezen.
- ◆ **Blijf met uw handen uit de buurt van het zaaggebied.** Steek nooit, om welke reden dan ook, een hand onder het werkstuk. Blijf met uw vingers en duim uit de buurt van het heen en weer bewegende zaagblad en de zaagbladklem.

Houd de zaag niet in evenwicht door de zool vast te houden.

- ◆ **Houd zaagbladen scherp.** Door botte of beschadigde zaagbladen kan de zaag onder druk afwijken van de zaaglijn of vastlopen. Gebruik altijd een zaagblad dat geschikt is voor het materiaal van het werkstuk en het soort zaagsnede.
- ◆ **Controleer, wanneer u een leiding of buis gaat doorzaagen dat deze geen water, elektrische bedrading, enz., bevat.**
- ◆ **Raak het werkstuk of zaagblad niet aan onmiddellijk na het werken met het gereedschap.** Ze kunnen zeer heet worden.
- ◆ **Wees bedacht op verborgen gevaren. Controleer waar zich bedrading en leidingen bevinden voordat u in muren, vloeren of plafonds zaagt.**
- ◆ **Het zaagblad blijft nog enige tijd in beweging nadat u de schakelaar hebt losgelaten.** Schakel het gereedschap altijd uit en wacht tot het zaagblad volledig tot stilstand is gekomen voordat u het gereedschap neerlegt.

Waarschuwing! Contact met of inademing van het stof dat bij het zagen vrijkomt, kan de gezondheid van de gebruiker en omstanders schaden. Draag een stofmasker dat speciaal is ontworpen ter bescherming tegen stof en dampen, en zorg ervoor dat andere personen op de werkplek ook zijn beschermd.

- ◆ Het bedoeld gebruik wordt beschreven in deze instructiehandleiding.
- ◆ Het gebruik van andere accessoires of hulpstukken of het uitvoeren van andere handelingen met dit gereedschap dan deze die in deze instructiehandleiding worden aanbevolen, kan leiden tot persoonlijk letsel en/of materiële schade.

Veiligheid van anderen

- ◆ Het is niet de bedoeling dat dit gereedschap wordt gebruikt door personen (waaronder kinderen) met verminderde fysieke, zintuiglijke of psychische vermogens, of met een gebrek aan ervaring en kennis, tenzij onder toezicht van of met aanwijzingen over het gebruik van het gereedschap door een persoon die verantwoordelijk is voor hun veiligheid.
- ◆ Houd toezicht op kinderen zodat zij niet met het apparaat kunnen spelen.

Overige risico's

Er kunnen zich bij het gebruik van dit gereedschap nog meer risico's voordoen, die mogelijk niet in de bijgesloten veiligheidswaarschuwingen worden beschreven. Deze risico's kunnen zich voordoen door onoordeelkundig gebruik, langdurig gebruik, enz.

Zelfs wanneer de veiligheidsvoorschriften in acht worden genomen en de veiligheidsvoorzieningen worden gebruikt, kunnen bepaalde risico's niet worden uitgesloten.

Dit zijn onder meer:

- ◆ Verwondingen die worden veroorzaakt door het aanraken van draaiende of bewegende onderdelen.
- ◆ Verwondingen die worden veroorzaakt bij het vervangen van onderdelen, messen of accessoires.
- ◆ Verwondingen die worden veroorzaakt door langdurig gebruik van gereedschap. Wanneer u gereedschap gedurende langere periodes gebruikt, neem dan regelmatig pauzes.
- ◆ Gehoorbeschadiging.
- ◆ Gezondheidsrisico's door het inademen van stof dat vrijkomt tijdens het gebruik van uw gereedschap (bijvoorbeeld: het werken met hout, met name eiken, beuken en MDF.)

Geluid en trilling

De in de technische gegevens en conformiteitsverklaring opgegeven waarden voor trillings- en geluidsemisatie, zijn gemeten conform een standaardtestmethode die door EN62841 wordt verstrekt en kunnen gebruikt worden voor het vergelijken van gereedschap.

De opgegeven waarde voor geluids- en trillingsemisatie kan ook worden gebruikt bij een voorlopige bepaling van blootstelling.

Waarschuwing! De waarde voor geluids- en trillingsemisatie tijdens het werkelijke gebruik van het elektrisch gereedschap kan verschillen van de aangegeven waarde, afhankelijk van de manieren waarop het gereedschap wordt gebruikt. Het trillingsniveau kan toenemen tot boven het aangegeven niveau. Tijdens het beoordelen van de blootstelling aan geluid en trillingen met het doel vast te stellen welke veiligheidsmaatregelen 2002/44/EG vereist ter bescherming van personen die tijdens hun werk regelmatig elektrisch gereedschap gebruiken, moet bij een inschatting van de blootstelling aan trillingen rekening worden gehouden met de werkelijke gebruiksomstandigheden en de manier waarop het gereedschap wordt gebruikt. Daarbij moet ook rekening worden gehouden met alle delen van de bedrijfscyclus, zoals wanneer het gereedschap wordt uitgeschakeld en wanneer het gereedschap stationair loopt en ook de aanlooptijd.

Etiketten op het gereedschap

De volgende pictogrammen worden met de datumcode op het gereedschap weergegeven:



Waarschuwing! De gebruiker moet de instructiehandleiding lezen zodat het risico van letsel wordt beperkt.



Waarschuwing! De gebruiker moet gehoorbescherming dragen, om het risico op letsel te verminderen.

Elektrische veiligheid



Dit gereedschap is dubbel geïsoleerd, daarom is een aardeaansluiting niet vereist. Controleer altijd dat de stroomvoorziening overeenkomt met de voltage op het typeplaatje.

- ◆ Als het netsnoer beschadigd is, moet het worden vervangen door de fabrikant of een geautoriseerd BLACK+DECKER-servicecentrum, om gevaarlijke situaties te voorkomen.

Kenmerken

Dit gereedschap kan enkele van de volgende functies of alle, omvatten:

1. Aan/uit-schakelaar
2. Hoofdhandgreep
3. Motorventilatieopeningen
4. Voedingskabel
5. Inbussleutelhouder
6. Stofpoort
7. Kantelende grondplaat
8. Zaagbladroller
9. Gereedschapsvrije zaagbladklem
10. Kabelbescherming

Montage

Waarschuwing! Controleer voor de montage dat het gereedschap is uitgeschakeld en de stekker niet in het stopcontact zit.

Zaagbladopties

Uw decoupeerzaag is ontworpen om gebruikt te kunnen worden met veel verschillende zaagtandconfiguraties.

Voorzichtigheid! Gebruik alleen zaagbladen met T-schacht. Gebruik GEEN U-type mesjes.

Zaagbladen installeren (Afb. A)

- ◆ Trek de stekker van uw decoupeerzaag uit het stopcontact.

Waarschuwing! De stekker van uw decoupeerzaag niet uit het stopcontact trekken, kan leiden tot het per ongeluk starten, met mogelijk ernstig letsel als gevolg.

- ◆ Draai de klemhendel (9) ~ 90°.
- ◆ Duw op het zaagblad tot dit niet meer beweegt.
- ◆ Laat de klemhendel los

Opmerking: de klemhendel (9) moet volledig terug naar de startpositie keren. Als dit niet het geval is, duw het zaagblad dan verder in de sleuf tot de hendel naar de startpositie terugkeert.

Opmerking:

- ◆ Verzeker dat het blad in de groef in de steunroller zit (8).

Voorzichtigheid! Gebruik alleen zaagbladen met T-schacht.

Om het zaagblad van de decoupeerzaag te verwijderen:

- ◆ Trek de stekker van uw decoupeerzaag uit het stopcontact.
- ◆ Draai de gereedschapsvrije zaagbladklem (9) ~ 90 graden. Het zaagblad kan omhoog springen, trek het zaagblad uit de klemleuf als dit niet het geval is.

OPGELET - zaagbladen kunnen heet zijn na gebruik.

Aan/uit-schakelaar (Afb. B)

Druk de aan/uit-schakelaar (1) in om uw decoupeerzaag IN te schakelen. Laat de aan/uit-schakelaar los om het gereedschap UIT te schakelen.

Variabele snelheidsschakelaar (alleen BES603) (Afb. C)

Alleen de BES603 is uitgerust met een variabele snelheidsschakelaar.

Draai de knop op de schakelaar naar de gewenste snelheid om de snelheid in te stellen. Druk de schakelaar in om de snelheid te bereiken.

Stofzuigerport

Tijdens normaal gebruik zonder de stofzuiger aangesloten, zal de interne motorventilator het zaagsel voortdurend van de zaagmarkering weg blazen. Duw om de stofzuigadapter aan te koppelen op de achterste poort van de decoupeerzaag en draai tot de bajonetsluiting vast zit.

Werking

Waarschuwing! Gebruik het gereedschap nooit wanneer de zoolplaat los zit of verwijderd is.

Normaal zagen

Waarschuwing! Houd handen en vingers uit de buurt van de ruimte rond de motorbehuizing en de zaagbladklem. Reik niet onder het werkstuk terwijl de zaag in werking is.

Laat de voorkant van de zoolplaat op het werkstuk rusten en lijn de zaagrand van het zaagblad uit met de zaaglijn op uw werkstuk (Afb. D). Verzekert dat het netsnoer niet hindert en zich niet in het traject dat het zaagblad zal volgen bevindt. Start uw zaag en beweeg deze naar het werkstuk. Oefen voldoende neerwaartse druk uit om de zaag stabiel te houden en net voldoende voorwaartse druk om het zaagblad vrij te laten zagen.

Waarschuwing! Forceer de zaag niet. De zaag forceren kan de motor oververhitten en zaagbladen breken.

Afschuinen

De afschuinhoeken kunnen aangepast worden van nul tot 45°, links of rechts. Om de afschuinhoek aan te passen:

- ◆ Draai beide draaischroeven van de zoolplaat (12) los tot de zoolplaat (7) gedraaid kan worden (Afb. E).

Opmerking: Gebruik de bijgeleverde 3 mm inbusleutel.

- ◆ Afschuinhoeken zijn gemarkeerd op een schaal op de zijkant van de zoolplaat.
- ◆ Schuif de zoolplaat terug. Lijn de rand van de motorbehuizing uit met de gewenste hoekmarkering op de zijkant van de zool, schuif de zoolplaat daarna vooruit met de inkepingen in de pen van de motorbehuizing, zoals wordt weergegeven op afbeelding F.

Opmerking: De hoekmarkeringen op de zijkanten van de voet van de decoupeerzaag zijn alleen ter referentie.

De gebruiker moet een gradenboog gebruiken om de hoeken te verifiëren.

- ◆ Vergrendel, zodra de gewenste afschuinhoek bereikt is, de zoolplaat door de draaischroeven van de zoolplaat vast te zetten.
- ◆ Test dit in een stuk afval en meet de afschuinhoek. Pas de afschuinhoek aan indien nodig.

Gelaagde materialen zagen

Wanneer u laminaat zaagt, kan splintervorming optreden waardoor de bovenkant beschadigd kan raken. De meest gebruikte zaagbladen zagen tijdens de slag naar boven. Als de zoolplaat op het zichtoppervlak rust, moet u daarom een zaagblad gebruiken dat naar beneden zaagt, of:

- ◆ Gebruik een fijntandig zaagblad.
- ◆ Zaag vanaf de achterzijde van het werkstuk.
- ◆ U kunt splintervorming beperken door een stuk afvalhout of harde vezelplaat tegen beide van het werkstuk te klemmen en door al deze lagen heen te zagen.

Metaal zagen

Waarschuwing! Gebruik geen stofafzuiging wanneer u metaal zaagt. De metaalspanen zijn heet en kunnen brand veroorzaken. Houd er rekening mee dat het zagen bij metaal veel meer tijd kost dan bij hout.

- ◆ Gebruik een zaagblad dat geschikt is voor het zagen van metaal.
- ◆ Klem bij het zagen van dun plaatmetaal een stuk afvalhout tegen de achterzijde van het werkstuk en zaag door deze lagen heen.
- ◆ Breng een oliefilm aan langs de gewenste zaaglijn.

Invalzagen

Waarschuwing! Wees altijd uiterst voorzichtig tijdens het maken van invalzaagsneden, om verlies van de controle, gebroken zaagbladen of beschadiging van het werkstuk te voorkomen. Invalzagen in ander materiaal dan hout wordt niet aanbevolen. Boor wanneer mogelijk een voorboorgat van 8 mm of groter in het deel dat gezaagd moet worden en begin te zagen met het zaagblad in het voorboorgat. Hierdoor zal invalzagen niet nodig zijn.

Opmerking: Gebruik alleen zaagbladen met 7 tanden per inch voor invalzagen.

- ◆ Voor het invalzagen van een binnengat, moet de zaaglijn duidelijk op het werkstuk gemarkeerd worden.
- ◆ Stel de afschuinhoek in op 0° en vergrendel daarna de zoolplaat.
- ◆ Kantel de zaag vooruit zodat deze op de voorste rand van de zoolplaat rust en in een positie staat waarin het zaagblad het werkstuk NIET raakt wanneer de schakelaar op AAN gezet wordt (Afb. G).

Opmerking: Verzeker dat het zaagblad zich binnen het gedeelte bevindt dat gezaagd moet worden.

- ◆ Start de zaag en laat het zaagblad traag op het werkstuk zakken terwijl u ervoor zorgt dat de voorkant van de zoolplaat contact met het werkstuk blijft maken. Laat het zaagblad door het hout zagen.
- ◆ Laat het zaagblad verder op het werkstuk zakken tot de zoolplaat plat op het werkstuk rust. Blijf zagen in de richting van de zaaglijn en voltooi de zaagsnede zoals vereist.

Metaal zagen

Veel metaalsoorten kunnen met uw decoupeerzaag gezaagd worden. Wees tijdens het zagen van om het even welk materiaal voorzichtig, om de zaagbladen niet de draaien of buigen. Forceer het zaagblad niet. Als het zaagblad ratelt of overmatig trilt, gebruik dan een zaagblad met fijnere tanden. Als het zaagblad te warm wordt, zaag dan minder snel. Als de tanden van het zaagblad vast komen te zitten tijdens het zagen van zachte metalen zoals aluminium, gebruik dan een grover zaagblad met minder tanden per inch. Klem alle werkstukken stevig vast en zaag zo dicht mogelijk tegen het klompunt, om mogelijk trillen van het werkstuk te elimineren.

Klem tijdens het zagen van een buis, leiding of hoekijzer het werkstuk in een bankschroef en zaag zo dicht mogelijk tegen de bankschroef. "Klem" het materiaal tussen harde vezelplaat of multiplex om dunne materialen te zagen en klem de lagen samen om trillen en scheuren van het materiaal te elimineren. Dit zal ervoor zorgen dat het materiaal soepel gezaagd wordt. Markeer uw patroon van zaaglijnen bovenop het "geklemd" materiaal.

Onderhoud

Uw BLACK+DECKER-gereedschap is ontworpen om gedurende langere periode te functioneren met een minimum aan onderhoud. Het continu naar tevredenheid functioneren hangt af van de juiste zorg voor het gereedschap en regelmatig schoonmaken.

Waarschuwing! Trek, voordat u onderhoud aan het gereedschap uitvoert, de stekker uit het stopcontact en voer dan pas schoonmaakwerkzaamheden uit.

- ◆ Maak de ventilatieopeningen van uw gereedschap regelmatig schoon met een zachte borstel of een droge doek.

- ◆ Reinig de behuizing van de motor regelmatig met een vochtige doek. Gebruik niet een schurend schoonmaakmiddel of een schoonmaakmiddel op basis van een oplosmiddel.

Netstekker vervangen (alleen VK en Ierland)

Als er een nieuwe netstekker moet worden gemonteerd:

- ◆ Gooi de oude stekker op verantwoorde wijze weg.
- ◆ Sluit de bruine draad aan op de klem onder spanning in de nieuwe stekker.
- ◆ Sluit de blauwe draad op de nulgeleiderklem.

Waarschuwing! Er moet geen verbinding tot stand worden gebracht met de aardeaansluiting.

Volg de montage-instructies die bij stekkers van goede kwaliteit worden geleverd.

Aanbevolen zekering: 5 A.

Het milieu beschermen



Gescheiden afvalinzameling. Producten en accu's waarop dit symbool is aangebracht, mogen niet bij het normale huishoudafval worden weggegooid.

Producten en accu's bevatten materialen die kunnen worden teruggewonnen of gerecycled en dat doet de vraag naar grondstoffen afnemen.

Recycle elektrische producten en accu's volgens de ter plaatse geldende bepalingen. Nadere informatie is beschikbaar op www.2helpU.com

Technische gegevens

		BES602	BES603
Ingangsspanning	V _{AC}	220 - 240V	220 - 240V
Opgenomen vermogen	W	400	400
Snelheid onbelast	min ⁻¹	3000	0 - 3000
Max. zaagdiepte			
Hout	mm	65	65
Staal	mm	6	6
Aluminium	mm	10	10
Gewicht	kg	1,6	1,6

Geluidsrukniveau, volgens EN 62841:

Geluidsdruk (L_{pa}) 90 dB(A), meetonzekerheid (K) 5 dB(A)

Geluidsvermogen (L_{WA}) 98 dB(A), meetonzekerheid (K) 5 dB(A)

Totale trillingswaarden (som triaxvector) volgens EN 62841:

Planken zagen (a_{h,s}) 7,8 m/s², onzekerheid (K) 1,5 m/s²

Plaatmetaal zagen (a_{h,w}) 7,0 m/s², onzekerheid (K) 1,5 m/s²

EG-conformiteitsverklaring

RICHTLIJN VOOR MACHINES



BES602, BES603 decoupeerzaag

Black & Decker verklaart hierbij dat de producten die worden beschreven onder "technische gegevens" voldoen aan: 2006/42/EC, EN 62841-1:2015 + AC:2015 +A11:2022, EN 62841-2-11:2016 + A1:2020.

Deze producten voldoen ook aan richtlijn 2014/30/EU en 2011/65/EU. Neem voor meer informatie contact op met Black & Decker op het volgende adres of raadpleeg de achterkant van de handleiding.

Ondergetekende is verantwoordelijk voor de samenstelling van het technische bestand en legt deze verklaring af namens Black & Decker.

Patrick Diepenbach

Patrick Diepenbach
General Manager, Benelux
Black and Decker,
Egide Walschaertsstraat 14-18
2800 Mechelen, België
31/03/2023

Garantie

Black & Decker heeft vertrouwen in zijn producten en biedt consumenten een garantie van 24 maanden vanaf de aankoopdatum. Deze garantie vormt een aanvulling op uw wettelijke rechten en beperkt deze niet. De garantie is geldig op het grondgebied van de Lidstaten van de Europese Unie en de Europese Vrijhandelszone en het Verenigd Koninkrijk. Voor een garantie-aanspraak moet uw aanspraak in overeenstemming zijn met de Voorwaarden en Condities van Black & Decker en moet u een bewijs van aankoop overleggen aan de verkoper of aan een geautoriseerde reparatiemonteur. Voorwaarden en condities van de 2-jarige garantie van Black & Decker en het adres van de vestiging van het geautoriseerde reparatiecentrum bij u in de buurt, kunt u vinden op internet op www.2helpU.com, of door contact op te nemen met het Black & Decker-kantoor ter plaatse, op het adres dat in deze handleiding wordt vermeld. Bezoek onze website www.blackanddecker.nl, waar u uw nieuwe Black & Decker-product kunt registreren en het laatste nieuws vindt over nieuwe producten en speciale aanbiedingen.

Uso previsto

Las sierras de vaivén BES602/BES603 de BLACK+DECKER™ han sido diseñadas para serrar madera, plástico y planchas de metal. Estas herramientas han sido concebidas únicamente para uso doméstico.

Instrucciones de seguridad

Advertencias de seguridad para herramientas eléctricas en general



¡Advertencia! Lea todas las advertencias de seguridad, instrucciones, ilustraciones y especificaciones suministradas con esta herramienta eléctrica. El incumplimiento de las instrucciones que se indican a continuación puede causar descargas eléctricas, incendios y/o lesiones graves.

Guarde todas las advertencias e instrucciones para futuras consultas. El término "herramienta eléctrica" que aparece en las advertencias se refiere a la herramienta eléctrica que funciona a través de la red eléctrica (con cable) o a la herramienta eléctrica que funciona con batería (sin cable).

1. Seguridad del área de trabajo

- a. **Mantenga limpia y bien iluminada el área de trabajo.** Las áreas en desorden u oscuras pueden provocar accidentes.
- b. **No utilice herramientas eléctricas en entornos con peligro de explosión, como aquellos en los que haya líquidos, gases o polvos inflamables.** Las herramientas eléctricas originan chispas que pueden inflamar el polvo o los gases.
- c. **Mantenga alejados del área de trabajo a los niños y a otras personas cuando emplee la herramienta eléctrica.** Las distracciones pueden causar la pérdida del control de la herramienta.

2. Seguridad eléctrica

- a. **El enchufe de la herramienta eléctrica debe corresponder a la toma de corriente. No modifique nunca el enchufe de ninguna forma. No utilice ningún enchufe adaptador con las herramientas eléctricas conectadas a tierra (puestas a masa).** Los enchufes no modificados y las tomas de corriente compatibles reducen el riesgo de descarga eléctrica.
- b. **Evite que su cuerpo toque partes conectadas o puestas a tierra tales como tuberías, radiadores, cocinas y refrigeradores.** Existe un mayor riesgo de descarga eléctrica si su propio cuerpo está conectado a tierra.
- c. **No exponga las herramientas eléctricas a la lluvia y a la humedad.**

Si entra agua en una herramienta eléctrica, aumenta el riesgo de descarga eléctrica.

- d. **Cuide el cable de alimentación. No use nunca el cable para transportar, tirar de la herramienta eléctrica o desenchufarla. Mantenga el cable alejado del calor, aceite, cantos afilados y piezas en movimiento.** Los cables dañados o enredados aumentan el riesgo de descarga eléctrica.
- e. **Al trabajar con la herramienta eléctrica en la intemperie utilice solamente cables de prolongación homologados para su uso en exteriores.** La utilización de un cable adecuado para el uso en exteriores reduce el riesgo de descarga eléctrica.
- f. **Si la utilización de una herramienta eléctrica en un lugar húmedo es inevitable, utilice una fuente protegida con un dispositivo diferencial residual (DDR).** El uso de un DDR reduce el riesgo de descarga eléctrica.

3. Seguridad personal

- a. **Esté atento a lo que hace y emplee la herramienta eléctrica con prudencia. No maneje una herramienta eléctrica cuando esté cansado o bajo los efectos de drogas, medicamentos o alcohol.** Un momento de falta de atención cuando se manejan las herramientas eléctricas puede ocasionar lesiones personales graves.
- b. **Utilice un equipo de protección personal. Utilice siempre protección ocular.** El uso de equipo de protección, como mascarillas antipolvo, calzado antideslizante, casco o protectores auditivos para las condiciones apropiadas reduce la posibilidad de sufrir lesiones corporales.
- c. **Impida que la herramienta se ponga en marcha involuntariamente. Asegúrese de que el interruptor se encuentre en la posición de apagado antes de conectar la herramienta a la fuente de alimentación o a la batería, o de coger o transportar la herramienta.** Transportar herramientas eléctricas con el dedo puesto en el interruptor o herramientas eléctricas activadoras que tengan el interruptor encendido puede provocar accidentes.
- d. **Retire las herramientas de ajuste o llaves fijas antes de encender la herramienta eléctrica.** Dejar una llave inglesa u otra llave puesta en una pieza en movimiento de la herramienta eléctrica puede ocasionar lesiones personales.
- e. **Sea precavido. Mantenga un equilibrio adecuado y la estabilidad constantemente.** Esto permite un mejor control de la herramienta eléctrica en situaciones inesperadas.
- f. **Lleve puesta una vestimenta de trabajo adecuada. No se ponga ropa suelta o joyas.**

Mantenga el cabello, la ropa y los guantes alejados de las piezas en movimiento. La ropa suelta, las joyas y el pelo largo pueden quedar atrapados en las piezas en movimiento.

- g. **Siempre que sea posible utilizar unos equipos de aspiración o captación de polvo, asegúrese de que estén montados y de se utilicen correctamente.** El uso de equipo de recogida de polvo puede reducir los riesgos relacionados con el polvo.
- h. **Evite que la familiaridad adquirida con el uso frecuente de las herramientas le haga confiarse demasiado e ignorar las normas de seguridad de las herramientas.** Una utilización descuidada puede provocar lesiones graves en cuestión de segundos.

4. Uso y cuidado de herramientas eléctricas

- a. **No sobrecargue la herramienta eléctrica. Use la herramienta eléctrica correcta para su trabajo.** La herramienta eléctrica correcta funcionará mejor y con mayor seguridad si se utiliza de acuerdo con sus características técnicas.
- b. **No utilice la herramienta eléctrica si no se puede encender y apagar con el interruptor.** Toda herramienta eléctrica que no pueda controlarse con el interruptor es peligrosa y debe ser reparada.
- c. **Desconecte el enchufe de la herramienta eléctrica de la fuente de alimentación y/o la batería antes de realizar cualquier ajuste, cambiar accesorios o guardar la herramienta.** Dichas medidas de seguridad preventivas reducen el riesgo de poner en marcha accidentalmente la herramienta eléctrica.
- d. **Guarde las herramientas eléctricas fuera del alcance de los niños y no permita que las utilicen las personas no familiarizadas con su uso o con estas instrucciones.** Las herramientas eléctricas son peligrosas en manos de personas no capacitadas.
- e. **Realice el mantenimiento de sus herramientas eléctricas y accesorios. Compruebe que las piezas móviles no estén desalineadas ni atascadas, que no haya piezas rotas y cualquier otra condición que pudiera afectar al funcionamiento de la herramienta eléctrica. Si la herramienta eléctrica está dañada, llévela para que sea reparada antes de utilizarla.** Se ocasionan muchos accidentes por el mal mantenimiento de las herramientas eléctricas.
- f. **Mantenga las herramientas de corte limpias y afiladas.** Hay menos probabilidad de que las herramientas de cortar con bordes afilados se bloqueen, y son más fáciles de controlar.
- g. **Utilice la herramienta eléctrica, los accesorios, los útiles de la herramienta, etc. de acuerdo con estas instrucciones, y tenga en cuenta las condiciones de trabajo y la tarea que va a realizar.**

El uso de la herramienta eléctrica para operaciones que no sean las previstas puede ocasionar una situación peligrosa.

- h. **Mantenga las empuñaduras y superficies de agarre secas, limpias y libres de aceite y grasa.** Las empuñaduras resbaladizas y las superficies engrasadas impiden aferrar y controlar la herramienta en situaciones imprevistas.

5. Reparaciones

- a. **Haga reparar esta herramienta eléctrica solo por personal técnico autorizado que emplee exclusivamente piezas de repuesto originales.** Así se asegurará que se mantenga la seguridad de la herramienta eléctrica.

Advertencias de seguridad adicionales para herramientas eléctricas



¡Advertencia! Advertencias de seguridad adicionales para sierras de vaivén y sierras alternativas

- ◆ **Sujete la herramienta eléctrica por la superficie de agarre aislada cuando realice una operación en que el accesorio de corte pueda entrar en contacto con un cableado oculto o con el cable de la herramienta.** El contacto de los accesorios de corte con un cable cargado, puede cargar las partes metálicas expuestas de la herramienta eléctrica y producir una descarga eléctrica al operador.
- ◆ **Utilice fijaciones o cualquier otro método para fijar y apoyar la pieza de trabajo en una plataforma estable.** Si sostiene la pieza de trabajo con las manos o con su cuerpo, esta estará inestable y podrá hacer que usted pierda el control.
- ◆ **Mantenga las manos alejadas de la zona de corte.** No ponga nunca la mano debajo de la pieza de trabajo por ningún motivo. No ponga el pulgar ni los otros dedos cerca de la hoja de la sierra alternativa ni cerca de la sujeción de la hoja. No establezca la sierra agarrando la base.
- ◆ **Mantenga las hojas afiladas.** Las hojas flojas o dañadas pueden provocar que la sierra dé un viraje brusco o se paralice al ejercer la presión para el corte. Utilice siempre el tipo de hoja de sierra apropiado para cada material de trabajo y tipo de corte.
- ◆ **Si corta tubos o conductos, compruebe que no contengan restos de agua, cables eléctricos, etc.**
- ◆ **No toque la pieza de trabajo ni la hoja apenas acabe de utilizar la herramienta.** Pueden alcanzar temperaturas muy elevadas.

- ◆ **Antes de serrar paredes, suelos o techos, tenga en cuenta los peligros ocultos, compruebe la ubicación de los cables y de los tubos.**
- ◆ **La hoja seguirá moviéndose después de soltar el interruptor.** Apague la herramienta y espere siempre a que la hoja se detenga completamente antes de dejar la herramienta.

¡Advertencia! El contacto o la inhalación del polvo procedente de las aplicaciones de corte de la sierra puede poner en peligro la salud del usuario y de cualquier otra persona que se encuentre alrededor. Utilice una mascarilla antipolvo diseñada específicamente para la protección contra el polvo y los vapores y asegúrese de que las demás personas que se encuentren dentro del área de trabajo o que vayan a entrar en ella también estén protegidas.

- ◆ En este manual de instrucciones se describe el uso previsto.
- ◆ La utilización de accesorios o dispositivos auxiliares o la realización de operaciones distintas a las recomendadas en este manual de instrucciones con esta herramienta pueden causar lesiones personales y/o daños materiales.

Seguridad de otras personas

- ◆ Este aparato no está destinado para su uso por parte de personas (incluyendo los niños) con capacidades físicas, sensoriales o mentales reducidas, o que carezcan de la experiencia o el conocimiento necesario, a menos que estén supervisadas o reciban las instrucciones relativas al uso del aparato por una persona encargada de su seguridad.
- ◆ Los niños deben estar siempre vigilados para asegurarse de que no juegan con el aparato.

Riesgos residuales

El uso de esta herramienta puede producir riesgos residuales adicionales no incluidos en las advertencias de seguridad adjuntas. Estos riesgos se pueden generar por un uso incorrecto, demasiado prolongado, etc.

El cumplimiento de las normas de seguridad correspondientes y el uso de dispositivos de seguridad no evitan ciertos riesgos residuales. Dichos riesgos incluyen:

- ◆ Lesiones producidas por el contacto con piezas móviles o giratorias.
- ◆ Lesiones causadas al cambiar piezas, hojas o accesorios.
- ◆ Lesiones causadas por el uso prolongado de una herramienta. Si utiliza una herramienta durante períodos de tiempo demasiado prolongados, asegúrese de realizar pausas con frecuencia.
- ◆ Deterioro auditivo.
- ◆ Riesgos para la salud causados por la respiración del polvo generado por el uso de la herramienta (por ejemplo, al trabajar con madera, especialmente roble, haya, tablero semiduro de fibras).

Ruido y vibración

Los valores de emisión de vibraciones declarados en el apartado de características técnicas y en la declaración de conformidad se han calculado según un método de prueba estándar proporcionado por la norma EN62841 y pueden utilizarse para comparar una herramienta con otra.

El valor de emisión de vibraciones y ruido declarado también puede utilizarse para una evaluación previa de la exposición.

¡Advertencia! El valor de emisión de vibraciones y ruido durante el uso real de la herramienta eléctrica puede diferir del valor declarado en función de cómo se utilice la herramienta. El nivel de las vibraciones puede aumentar por encima del nivel declarado.

Al evaluar la exposición a las vibraciones y al ruido con el fin de determinar las medidas de seguridad que exige la directiva 2002/44/CE para proteger a las personas que utilizan periódicamente herramientas eléctricas en el entorno laboral, deberá tenerse en cuenta una estimación de la exposición a las vibraciones, las condiciones de uso reales y el modo de empleo de la herramienta, así como los pasos del ciclo operativo como, por ejemplo, el número de veces que la herramienta se apaga, el tiempo que está parada y el tiempo de disparo.

Etiquetas en la herramienta

Los siguientes pictogramas están colocados, junto al código, en la herramienta:



¡Advertencia! Para reducir el riesgo de lesiones, el usuario debe leer el manual de instrucciones.



¡Advertencia! Para reducir el riesgo de lesiones, el usuario debe usar protección auditiva.

Seguridad eléctrica



Esta herramienta lleva un doble aislamiento; por lo tanto, no requiere una toma de tierra. Compruebe siempre que el voltaje suministrado corresponda al indicado en la placa de características.

- ◆ Si el cable de alimentación se daña, debe ser sustituido por el fabricante o por un centro de servicio técnico autorizado de BLACK+DECKER, para evitar riesgos.

Características

Esta herramienta tiene una o más de las siguientes características:

1. Interruptor de encendido/apagado
2. Empuñadura principal
3. Ventilaciones del motor
4. Cable de alimentación
5. Porta llave hexagonal
6. Boca de salida de polvo

7. Bancada basculante
8. Cilindro de la hoja
9. Sujeción de la hoja sin herramienta
10. Protector de alambre

Montaje

¡Advertencia! Antes del montaje, asegúrese de que la herramienta esté apagada y desconectada.

Opciones de hojas

Su sierra de vaivén ha sido diseñada para permitir el uso de hojas con diferentes tipos de dientes.

CUIDADO: Utilice únicamente hojas con vástago en T. NO use cuchillas tipo U.

Colocación de las hojas (Fig. A)

- ◆ Desenchufe la sierra de vaivén de la fuente de alimentación.

¡Advertencia! Si no desenchufa la sierra de vaivén de la fuente de alimentación, podría producirse un arranque accidental que causaría lesiones graves.

- ◆ Gire la palanca de sujeción (9) ~90°.
- ◆ Empuje la hoja hasta que deje de moverse.
- ◆ Suelte la palanca de sujeción.

Nota: la palanca de sujeción (9) debe volver completamente a la posición inicial. Si esto no sucede, empuje aún más la hoja en la ranura hasta que la palanca vuelva a la posición inicial.

Nota:

- ◆ Asegúrese de que la hoja quede encajada en la ranura del cilindro de soporte (8).

CUIDADO: Utilice únicamente hojas con vástago en T.

Para extraer la hoja:

- ◆ Desenchufe la sierra de vaivén.
- ◆ Gire la sujeción de la hoja sin herramienta (9) ~90 grados. La hoja puede empezar a levantarse, pero si no lo hace, retírela suavemente de la ranura de sujeción.

CUIDADO: las hojas pueden estar calientes después del uso.

Interruptor de encendido/apagado (Fig. B)

Para encender la sierra de vaivén, pulse el gatillo (1). Para apagar la sierra, suelte el gatillo.

Gatillo de velocidad variable (solo con la unidad BES603) (Fig. C)

Solo la sierra BES603 tiene gatillo de velocidad variable. Para ajustar la velocidad, gire el dial del interruptor hasta la velocidad deseada. Pulse el gatillo para alcanzar la velocidad.

Boca de salida de polvo para aspiradora

Durante el uso normal sin una aspiradora conectada, el ventilador interno del motor sopla continuamente el aserrín hacia fuera de la marca de corte.

Para conectar el adaptador de la aspiradora, introdúzcalo en la boca trasera de la sierra de vaivén y gírelo hasta que el ajuste de bayoneta quede fijo.

Funcionamiento

¡Advertencia! Nunca utilice la herramienta si la bancada de la sierra está floja o no está montada.

Cortes en general

¡Advertencia! Mantenga las manos y los dedos alejados del espacio entre la carcasa del motor y la sujeción de la hoja. Nunca ponga las manos debajo de la pieza de trabajo mientras la sierra esté en marcha.

Apoye la parte delantera de la bancada en la pieza de trabajo y alinee el borde de corte de la hoja con la línea de corte en su pieza de trabajo (Fig. D). Asegúrese de que el cable de alimentación esté fuera de la ruta que seguirá la hoja. Encienda la sierra y muévala hacia la pieza de trabajo. Aplique una presión suficiente hacia abajo como para mantener la sierra estable, y solo una presión suficiente hacia adelante para que la hoja siga cortando libremente.

¡Advertencia! No fuerce la sierra. Si se fuerza la sierra, puede sobrecalentarse el motor y pueden romperse las hojas de la sierra.

Corte biselado

Los ángulos de corte de bisel pueden ajustarse de cero a 45°, a la izquierda o a la derecha. Para ajustar el ángulo de bisel:

- ◆ Afloje ambos tornillos eje de la bancada (12) hasta que la bancada (7) pueda girarse (Fig. E).

Nota: Utilice la llave hexagonal de 3 mm suministrada.

- ◆ Los ángulos de bisel están marcados en una escala situada al costado de la bancada.
- ◆ Deslice la bancada hacia atrás. Alinee el borde de la carcasa del motor con la marca de ángulo deseada del costado de la base, después deslice la bancada hacia adelante haciendo encajar las muescas en el pasador de la carcasa del motor, como se muestra en la figura F.

Nota: Las marcas de ángulo al costado de la base de la sierra de vaivén son solo de referencia.

El operador debe usar un transportador para verificar los ángulos.

- ◆ Una vez que obtenga el ángulo de bisel deseado, bloquee la bancada apretando los tornillos eje de la bancada.
- ◆ Haga un corte de prueba en una pieza de material de desecho y mida el ángulo de bisel. Ajuste el ángulo de bisel si es necesario.

Serrado de material laminado

Al realizar el corte, es posible que se astille el laminado y, por consiguiente, que se dañe la superficie de presentación.

La mayoría de hojas de sierra cortan con movimiento hacia arriba, por lo tanto, si la base está apoyada en la superficie de presentación, utilice una hoja de sierra que corte hacia abajo o:

- ◆ Utilice una hoja de sierra con dientes finos.
- ◆ Corte desde la superficie trasera de la pieza de trabajo.
- ◆ Para minimizar el astillado de la superficie, sujete una placa de madera desechable o de conglomerado a ambos lados de la pieza de trabajo y sierre el conjunto.

Serrado de metal

¡Advertencia! Cuando corte metal, no utilice aspiradora. Las limaduras de metales estarán calientes y podrían causar un incendio. Tenga en cuenta que serrar metal lleva mucho más tiempo que serrar madera.

- ◆ Utilice una hoja apropiada para serrar metal.
- ◆ Cuando corte una plancha de metal delgada, sujete un tablero o trozo de madera en la parte trasera de la pieza de trabajo y corte el conjunto.
- ◆ Extienda una película de aceite a lo largo de la línea de corte.

Corte de inmersión

¡Advertencia! Para evitar la pérdida de control, la rotura de las hojas o daños en la pieza de trabajo, siempre tenga mucho cuidado al hacer cortes de inmersión. No se recomiendan los cortes de inmersión en ningún otro material que no sea madera. Siempre que sea posible, taladre un orificio piloto de 8 mm o más en la zona de corte y empiece a cortar con la hoja en el orificio piloto. Esto evitará la necesidad de hacer cortes de inmersión.

Nota: Para los cortes de inmersión, use solamente hojas de 7 dientes por pulgada.

- ◆ Para cortar un orificio interior, marque claramente la línea de corte en la pieza de trabajo.
- ◆ Ajuste el ángulo de bisel en 0° y después bloquee la bancada.
- ◆ Incline la sierra hacia adelante para que apoye en el borde frontal de la bancada y en una posición en que la hoja NO toque la pieza de trabajo cuando el interruptor esté encendido (Fig. G).

Nota: Asegúrese de que la hoja de la sierra esté dentro del área a cortar.

- ◆ Arranque la sierra y baje lentamente la hoja hacia la pieza de trabajo comprobando que la parte delantera de la bancada esté en contacto con la pieza de trabajo. Deje que la hoja corte libremente.
- ◆ Siga bajando la hoja hacia la pieza de trabajo hasta que la bancada quede sobre la pieza de trabajo. Continúe aserrando por la línea de corte y complete el corte según sea necesario.

Corte de metales

Con la sierra de vaivén pueden cortarse muchos tipos de metales. Cuando corte cualquier tipo de material, tenga cuidado de no retorcer ni doblar las hojas.

No fuerce la hoja. Si la hoja tintinea o vibra excesivamente, use una hoja de dientes más finos.

Si la hoja se calienta excesivamente, reduzca la velocidad de corte. Si los dientes de la hoja se atascan al cortar metales blandos como el aluminio, use una hoja más gruesa y con menos dientes por pulgada. Fije firmemente la pieza de trabajo y sierre lo más cerca posible del punto de fijación para evitar la vibración de la pieza de trabajo que está cortando. Cuando corte conductos, tubos o hierro angular, fije el trabajo en un tornillo de banco si es posible y sierre cerca del tornillo de banco. Para cortar materiales de lámina delgada, "emparede" el material entre un tablero duro o una madera contrachapada y sujete las capas para evitar la vibración y el desgarramiento del material. Si lo hace, el material se cortará en modo uniforme. Coloque su patrón o líneas de corte en la parte superior del "sándwich".

Mantenimiento

Su herramienta BLACK+DECKER ha sido diseñada para funcionar durante un largo período de tiempo con un mantenimiento mínimo. El funcionamiento satisfactorio y continuo depende del buen cuidado de la herramienta y de una limpieza frecuente.

¡Advertencia! Antes de realizar el mantenimiento a la herramienta, desenchúfela.

- ◆ Limpie periódicamente las ranuras de ventilación de la herramienta con un cepillo suave o un paño seco.
- ◆ Limpie periódicamente la carcasa del motor con un paño húmedo. No utilice limpiadores abrasivos o a base de disolventes.

Sustitución del enchufe de red (solo para Reino Unido e Irlanda)

Si debe colocar un nuevo enchufe de red:

- ◆ Deseche el enchufe viejo según las normas de seguridad.
- ◆ Conecte el cable marrón al terminal conductor del nuevo enchufe.
- ◆ Conecte el cable azul al terminal neutro.

¡Advertencia! No deberá realizar ninguna conexión al terminal de tierra.

Siga las instrucciones de colocación suministradas con los enchufes de buena calidad.

Fusible recomendado: 5 A.

Protección del medioambiente



Recogida selectiva. Los productos y las baterías marcadas con este símbolo no se deben eliminar con los residuos domésticos normales.

Los productos y las baterías que contienen materiales que se puedan recuperar o reciclar reducen la demanda de materias primas.

Recicle los productos eléctricos y las baterías de conformidad con las normas locales.

Puede obtener más información en www.2helpU.com

Datos técnicos

		BES602	BES603
Voltaje de entrada	V_{CA}	220 - 240 V	220 - 240 V
Potencia de entrada	W	400	400
Velocidad en vacío	min^{-1}	3000	0 - 3000
Profundidad máxima de corte			
Madera	mm	65	65
Acero	mm	6	6
Aluminio	mm	10	10
Peso	kg	1,6	1,6

Nivel de presión acústica de acuerdo con la norma EN 62841:

Presión acústica (L_{pA}) 90 dB(A), incertidumbre (K) 5 dB(A)
Potencia acústica (L_{wA}) 98 dB(A), incertidumbre (K) 5 dB(A)

Valores totales de vibración (suma vectorial triaxial) de acuerdo con la directiva EN 62841:

Corte de tableros (a_{hB}) 7,8 m/s^2 , incertidumbre (K) 1,5 m/s^2
Corte de planchas de metal (a_{hM}) 7,0 m/s^2 , incertidumbre (K) 1,5 m/s^2

Declaración de conformidad CE

DIRECTIVA DE MÁQUINAS



Sierra de vaivén BES602, BES603

Black & Decker declara que los productos descritos en «Datos técnicos» cumplen las Directivas 2014/30/UE y 2011/65/UE. Para más información, póngase en contacto con Black & Decker en la siguiente dirección o consulte la parte posterior del manual.

2006/42/CE, EN 62841-1:2015 + AC:2015 + A11:2022, EN 62841-2-11:2016 + A1:2020.

Estos productos también cumplen las Directivas 2014/30/UE y 2011/65/UE. Para más información, póngase en contacto con Black & Decker en la siguiente dirección o consulte la parte posterior del manual.

La persona que firma a continuación es responsable de la elaboración del archivo técnico y realiza esta declaración en nombre de Black & Decker.

Patrick Diepenbach

Patrick Diepenbach
Director General, Benelux

Black & Decker,
Egide Walschaertsstraat 14-18

2800 Mechelen, Bélgica

31/03/2023

Garantía

Black & Decker confía en la calidad de sus productos y ofrece a los consumidores una garantía de 24 meses a partir de la fecha de compra. Esta garantía es adicional a sus derechos legales y no los menoscaba en modo alguno. La garantía es válida en los territorios de los Estados Miembros de la Unión Europea, el Área de Libre Comercio Europea y Reino Unido. Para reclamar la garantía, deberá formular la reclamación de conformidad con las condiciones de Black & Decker, presentando el comprobante de compra al vendedor o al agente técnico autorizado.

Puede obtener las condiciones de la garantía de 2 años de Black & Decker y la ubicación de su agente técnico autorizado más cercano en el sitio web www.2helpU.com o poniéndose en contacto con su oficina local de Black & Decker en la dirección que se indica en este manual.

Visite nuestro sitio web www.blackanddecker.co.uk para registrar su nuevo producto Black & Decker y recibir noticias sobre nuevos productos y ofertas especiales.

PORTUGUÊS

(Tradução das instruções originais)

Utilização pretendida

As serras de vaivém BES602/BES603 da BLACK+DECKER™ foram concebidas para serrar madeira, plásticos e chapas metálicas. Estas ferramentas destinam-se apenas para utilização doméstica.

Instruções de segurança

Avisos de segurança gerais sobre ferramentas eléctricas



Atenção! Leia todos os avisos de segurança, instruções, ilustrações e especificações fornecidos com esta ferramenta eléctrica. O não cumprimento de todas as instruções indicadas abaixo pode resultar em choque eléctrico, incêndio e/ou ferimentos graves.

Guarde todos os avisos e instruções para futura referência. A expressão "ferramenta eléctrica" utilizada nos avisos refere-se à sua ferramenta eléctrica com ligação à corrente eléctrica (com cabo) ou com bateria (sem fio).

1. Segurança na área de trabalho

- a. **Mantenha a área de trabalho limpa e bem iluminada.** As áreas desorganizadas ou escuras são propensas a acidentes.
- b. **Não trabalhe com ferramentas eléctricas em áreas com risco de explosão, nas quais se encontrem líquidos, gases ou poeiras inflamáveis.**

As ferramentas eléctricas criam faíscas que podem inflamar estas poeiras ou vapores.

- c. **Mantenha as crianças e outras pessoas afastadas durante a utilização da ferramenta eléctrica.** As distrações podem levar à perda de controlo da ferramenta.

2. Segurança eléctrica

- a. **As fichas da ferramenta eléctrica devem encaixar na tomada. Nunca modifique a ficha de forma alguma. Não utilize fichas adaptadoras com ferramentas eléctricas ligadas à terra.** As fichas não modificadas e as tomadas compatíveis reduzem o risco de choque eléctrico.
- b. **Evite que o corpo entre em contacto com superfícies ligadas à terra, como tubos, radiadores, fogões e frigoríficos.** Se o seu corpo estiver "ligado" à terra, o risco de choque eléctrico é maior.
- c. **As ferramentas eléctricas não podem ser expostas a chuva ou a humidade.** A entrada de água numa ferramenta eléctrica aumenta o risco de choque eléctrico.
- d. **Manuseie o cabo com cuidado. Nunca o utilize para transportar, puxar ou desligar a ferramenta eléctrica. Mantenha o cabo afastado de fontes de calor, substâncias oleosas, arestas afiadas ou peças móveis.** Os cabos danificados ou emaranhados aumentam o risco de choque eléctrico.
- e. **Quando trabalhar com uma ferramenta eléctrica ao ar livre, utilize uma extensão adequada para esse fim.** A utilização de um cabo adequado para uso ao ar livre reduz o risco de choque eléctrico.
- f. **Se for inevitável trabalhar com uma ferramenta eléctrica num local húmido, utilize um dispositivo diferencial residual (DDR).** A utilização de um DCR reduz o risco de choque eléctrico.

3. Segurança pessoal

- a. **Esteja atento, preste atenção ao que está a fazer e seja prudente quando trabalhar com uma ferramenta eléctrica.** Não utilize uma ferramenta eléctrica se estiver cansado ou sob o efeito de drogas, álcool ou medicamentos. Um momento de distração durante a utilização de ferramentas eléctricas pode resultar em ferimentos graves.
- b. **Utilize equipamento de protecção individual. Use sempre protecção ocular.** O equipamento de protecção, como, por exemplo, uma máscara contra o pó, sapatos de segurança antiderrapantes, um capacete de segurança ou uma protecção auditiva, utilizado nas condições adequadas, reduz o risco de ferimentos.

- c. **Evite arranques involuntários. Assegure-se de que o gatilho está desligado antes de ligar a ferramenta à corrente eléctrica e/ou as baterias e antes de levantar ou transportar a ferramenta.** Se mantiver o dedo carregado no gatilho quando transportar ferramentas eléctricas ou se ligá-las à fonte de alimentação com o gatilho ligado, isso pode dar origem a acidentes.
 - d. **Retire eventuais chaves de ajuste ou chaves de fendas antes de ligar a ferramenta eléctrica.** Uma chave de fendas ou de ajuste montada numa peça rotativa da ferramenta eléctrica pode causar ferimentos.
 - e. **Não tente chegar a pontos fora do alcance. Mantenha sempre os pés bem apoiados e um equilíbrio adequado.** Desta forma, é mais fácil controlar a ferramenta eléctrica em situações inesperadas.
 - f. **Use vestuário adequado. Não use roupa larga ou jóias. Mantenha o cabelo, a roupa e as luvas afastados das peças móveis.** As roupas largas, as jóias ou o cabelo comprido podem ficar presos nestas peças.
 - g. **Se for prevista a montagem de dispositivos de extracção e recolha de poeiras, assegure-se de que estão ligados e que são utilizados de forma correcta.** A utilização de dispositivos de recolha de pó pode reduzir os riscos inerentes.
 - h. **Não permita que o facto de estar familiarizado com a utilização frequente das ferramentas o torne complacente e ignore os princípios de segurança da ferramenta.** Uma acção irreflectida pode causar ferimentos graves numa fracção de segundos.
4. **Utilização e manutenção da ferramenta eléctrica**
- a. **Não sobrecarregue a ferramenta eléctrica. Utilize a ferramenta eléctrica correcta para o seu trabalho.** A ferramenta eléctrica adequada efectua o trabalho de maneira mais eficiente e segura se for utilizada de acordo com a capacidade para a qual foi concebida.
 - b. **Não utilize a ferramenta eléctrica se não conseguir ligar ou desligar o gatilho.** Qualquer ferramenta eléctrica que não possa ser controlada através do gatilho é perigosa e tem de ser reparada.
 - c. **Desligue a ficha da tomada e/ou a bateria da ferramenta eléctrica antes de proceder a ajustes, substituir acessórios ou guardar ferramentas eléctricas.** Estas medidas de segurança preventivas reduzem o risco de ligar a ferramenta eléctrica acidentalmente.
 - d. **Mantenha as ferramentas eléctricas que não estiverem a ser utilizadas fora do alcance das crianças. Não permita que a ferramenta eléctrica seja utilizada por pessoas não familiarizadas com a mesma ou que não tenham lido estas instruções.**

As ferramentas eléctricas são perigosas nas mãos de pessoas que não possuam as qualificações necessárias para manuseá-las.

- e. **Proceda à manutenção das ferramentas eléctricas. Verifique se as partes móveis estão desalinhasadas ou bloqueadas, se existem peças partidas ou qualquer outra situação que possa afectar o funcionamento das ferramentas eléctricas. Se a ferramenta eléctrica estiver danificada, esta não deve ser utilizada até que seja reparada.** Muitos acidentes têm como principal causa ferramentas eléctricas com uma manutenção insuficiente.
 - f. **Mantenha as ferramentas de corte afiadas e limpas.** As ferramentas de corte sujeitas a uma manutenção adequada, com arestas de corte afiadas, bloqueiam com menos frequência e controlam-se com maior facilidade.
 - g. **Utilize a ferramenta eléctrica, os acessórios e as peças de ferramenta, etc., de acordo com estas instruções, considerando as condições de trabalho e a tarefa a ser executada.** A utilização da ferramenta eléctrica para fins diferentes dos previstos pode resultar em situações perigosas.
 - h. **Mantenha os punhos e as superfícies de fixação secos, limpos e sem qualquer óleo ou gordura.** Se o punho estiver escorregadio e as superfícies de fixação tiverem gordura, isso não permite um manuseamento e controlo seguros da ferramenta em situações inesperadas.
5. **Assistência**
- a. **A ferramenta eléctrica deve ser reparada por pessoal qualificado e só devem ser colocadas peças sobresselentes idênticas.** Desta forma, é garantida a segurança da ferramenta eléctrica.

Avisos de segurança adicionais para ferramentas eléctricas



Atenção! Avisos de segurança adicionais para serras eléctricas e serras de movimento recíproco

- ◆ **Segure a ferramenta eléctrica pelas superfícies de fixação isoladas quando efectuar uma operação em que o acessório de corte possa entrar em contacto com cablagem escondida ou o próprio cabo.** O acessório de corte que entre em contacto com um fio com tensão eléctrica pode fazer com que as peças de metal expostas da ferramenta conduzam electricidade e electrocutem o utilizador.
- ◆ **Utilize grampos ou outro sistema prático para apoiar e fixar a peça de trabalho numa plataforma estável.** Segurar a peça com a mão ou contra o corpo pode causar instabilidade e perda de controlo.

- ◆ **Mantenha as mãos afastadas da área de corte.** Nunca manuseie a parte inferior da peça de trabalho em circunstância alguma. Não aproxime os dedos da lâmina de movimento recíproco e do sistema de fixação da lâmina. Não estabilize a serra, agarrando a base.
- ◆ **Mantenha as lâminas afiadas.** Lâminas embotadas ou danificadas podem desviar ou encravar a serra sob pressão. Utilize sempre o tipo adequado de lâmina de serra para o material e tipo de corte.
- ◆ **Quando cortar tubos ou condutas, certifique-se de que estes não têm água, cablagem eléctrica, etc.**
- ◆ **Não toque na peça ou na lâmina logo após a utilização da ferramenta.** Podem ficar muito quentes.
- ◆ **Tenha cuidado com os perigos escondidos, antes de cortar em paredes, tectos ou chãos devido à localização de fios e tubos.**
- ◆ **A lâmina irá continuar a mover-se depois de libertar o gatilho.** Desligue sempre a ferramenta e aguarde até que a lâmina de serra pare completamente antes de pousar a ferramenta.

Atenção! O contacto ou a inalação de poeiras originadas pelas aplicações de corte pode colocar em perigo a saúde do operador ou das pessoas presentes. Utilize uma máscara especificamente concebida para protecção contra poeiras e vapores e certifique-se de que as pessoas perto da área de trabalho também estão protegidas.

- ◆ A utilização pretendida está descrita neste manual de instruções.
- ◆ A utilização de qualquer acessório ou dispositivo adicional ou a execução de qualquer operação com esta ferramenta que não esteja incluída no presente manual de instruções pode representar um risco de ferimentos e/ou danos materiais.

Segurança de terceiros

- ◆ Esta ferramenta não deve ser utilizada por pessoas (incluindo crianças) com capacidades físicas, sensoriais ou mentais reduzidas ou com falta de experiência e conhecimentos, a menos que sejam acompanhadas ou tenham recebido formação ou instruções sobre a utilização deste equipamento por uma pessoa responsável pela respectiva segurança.
- ◆ As crianças devem ser vigiadas para garantir que não mexem no equipamento.

Riscos residuais

Podem surgir riscos residuais adicionais durante a utilização da ferramenta, que podem não constar nos avisos de segurança incluídos. Estes riscos podem resultar de má utilização, utilização prolongada, etc.

Mesmo que as regulamentações de segurança relevantes sejam cumpridas e os dispositivos de segurança sejam implementados, alguns riscos residuais não podem ser evitados.

Estes incluem:

- ◆ Ferimentos causados pelo contacto com peças em rotação/movimento.
- ◆ Ferimentos causados durante a substituição de peças, lâminas ou acessórios.
- ◆ Ferimentos causados pela utilização prolongada de uma ferramenta. Se utilizar uma ferramenta durante períodos prolongados, certifique-se de que faz pausas regularmente.
- ◆ Danos auditivos.
- ◆ Problemas de saúde causados pela inalação de poeiras resultantes da utilização da ferramenta (exemplo: trabalhos em madeira, especialmente carvalho, faia e MDF).

Informações sobre ruído e vibração

Os valores da emissão de ruído e vibração declarados na secção de dados técnicos e na declaração de conformidade foram medidos de acordo com o método de teste padrão fornecido pela norma EN62841 e podem ser utilizados para comparar ferramentas.

O valor de emissão de ruído e vibrações declarado pode ser também utilizado numa avaliação preliminar de exposição.

Atenção! O valor da emissão de ruído e vibração durante a utilização efectiva da ferramenta eléctrica pode ser diferente do valor declarado, dependendo da forma como a ferramenta é utilizada. O nível de vibração pode aumentar acima do nível indicado.

Quando avaliar a exposição a ruído e vibração para determinar as medidas de segurança exigidas pela Directiva 2002/44/CE para proteger pessoas que utilizem com frequência ferramentas eléctricas na sua actividade profissional, deve ser considerada uma estimativa da exposição à vibração, as condições reais de utilização e o modo de utilização da ferramenta, incluindo ainda todas as partes do ciclo de funcionamento, como os períodos de inactividade e espera da ferramenta, além do tempo de funcionamento.

Etiquetas colocadas na ferramenta

Os seguintes pictogramas, assim como o código de data, estão indicados na ferramenta:



Atenção! Para reduzir o risco de ferimentos, o utilizador deve ler o manual de instruções.



Atenção! Para reduzir o risco de ferimentos, o utilizador deve usar protecção auditiva.

Segurança eléctrica



Esta ferramenta tem isolamento duplo. Por esse motivo, não necessita de ligação à terra. Verifique sempre se a tensão da tomada de electricidade corresponde à tensão indicada na placa com os requisitos de alimentação da ferramenta.

- ◆ Se o cabo de alimentação estiver danificado, deve ser substituído pelo fabricante ou por um centro de assistência autorizada da BLACK+DECKER, de modo a evitar situações de perigo.

Acessórios

Esta ferramenta inclui alguns ou todos os seguintes acessórios:

1. Interruptor para ligar/desligar
2. Punho principal
3. Aberturas de ventilação do motor
4. Cabo de alimentação
5. Suporte da chave sextavada
6. Porta de recolha de poeira
7. Placa de apoio basculante
8. Rolo da lâmina
9. Fixação da lâmina sem ferramenta
10. Rede de protecção

Montagem

Atenção! Antes da montagem, certifique-se de que a ferramenta está desligada e que não está ligada à corrente eléctrica.

Lâminas opcionais

A serra de vaivém é concebida para permitir a utilização de vários tipos de dentes de serras.

Cuidado! Use apenas lâminas T-Shank. NÃO use lâminas tipo U.

Instalar as lâminas (Fig. A)

- ◆ Desligue a serra de vaivém da fonte de alimentação.

Atenção! Se não desligar a serra de vaivém da fonte de alimentação, pode ocorrer arranque acidental e causar ferimentos graves.

- ◆ Rode a alavanca de fixação (9) ~90°.
- ◆ Empurre a lâmina até não ser possível movê-la.
- ◆ Liberte a alavanca de fixação

Nota: a alavanca de fixação (9) deve voltar por completo para a posição inicial. Se isto não ocorrer, empurre a lâmina para a ranhura até a alavanca voltar para a posição inicial.

Nota:

- ◆ Certifique-se de que a lâmina está encaixada na ranhura no rolo de suporte (8).

Cuidado! Use apenas lâminas T-Shank.

Para retirar a lâmina da serra de vaivém:

- ◆ Desligue a serra de vaivém.
- ◆ Rode o grampo da lâmina sem ferramenta (9) cerca de 90 graus. A lâmina pode começar a surgir. Se não for o caso, afaste-a com cuidado da ranhura de fixação.

ATENÇÃO: as lâminas podem ficar quentes depois da utilização.

Gatilho para ligar/desligar (Fig. B)

Para ligar a serra de vaivém, carregue no gatilho (1).

Para desligar a serra de vaivém, liberte o gatilho.

Gatilho de velocidade variável (apenas na unidade BES603) (Fig. C)

Apenas o modelo BES603 está equipado com um gatilho de velocidade variável.

Para regular a velocidade, rode o botão no gatilho para a velocidade pretendida. Carregue no gatilho para atingir a velocidade pretendida.

Entrada de vácuo

Durante a utilização normal sem o vácuo ligado, a ventoinha interna do motor continua a soprar serradura da marca de corte. Para ligar o adaptador de vácuo, empurre para a entrada traseira da serra de vaivém e rode até o encaixe em baioneta ficar preso.

Funcionamento

Atenção! Nunca utilize a ferramenta se a placa de apoio da serra estiver solta ou removida.

Cortes gerais

Atenção! Mantenha as mãos e os dedos afastados do espaço entre o compartimento do motor e o grampo da lâmina. Não toque na parte inferior da peça de trabalho quando a serra estiver em funcionamento.

Apoie a parte da frente na peça de trabalho e alinhe a extremidade de corte da lâmina com a linha de corte na sua peça de trabalho (Fig. D). Certifique-se de que o cabo de alimentação está afastado de si e do curso da lâmina. Ligue a serra e aproxime-a da peça de trabalho. Aplique pressão descendente suficiente para manter a serra estável e apenas a pressão de avanço suficiente para manter a lâmina a corte de maneira livre.

Atenção! Não force a serra. Se forçar a serra, o motor pode ficar sobreaquecido e partir das lâminas da serra.

Corte em bisel

Os ângulos de corte em bisel podem ser ajustados de zero para 45°, para a esquerda ou para a direita. Para ajustar o ângulo do bisel:

- ◆ Afrouxe os dois parafusos articulados da placa de apoio (12) até conseguir rodar a placa de apoio (7) (Fig. E).

Nota: Utilize a chave sextavada de 3 mm fornecida.

- ◆ Os ângulos de bisel estão marcados numa escala situada na parte lateral da placa de apoio.
- ◆ Deslize a placa de apoio para trás. Alinhe a extremidade do compartimento do motor com a marca do ângulo pretendida na parte lateral da base e, em seguida, deslize a placa de apoio para a frente para encaixar as ranhuras no pino do compartimento do motor, como indicado na Figura F.

Nota: As marcas de ângulo nas partes laterais da base da serra de vaivém servem apenas de referência.

O operador deve utilizar um transferidor para verificar os ângulos.

- ◆ Quando for obtido o ângulo do bisel pretendido, bloqueie a placa de apoio, apertando os parafusos articulados da placa de apoio.
- ◆ Faça um corte de teste num pedaço de material e meça o ângulo do bisel. Ajuste o ângulo do bisel se for necessário.

Serrar laminados

Quando cortar laminados, podem formar-se lascas que podem danificar a superfície de apresentação. As lâminas de serra mais comuns cortam em sentido ascendente; assim, se o arrasto estiver assente na superfície de apresentação, utilize uma lâmina de serra que corte em sentido descendente ou:

- ◆ Utilize uma lâmina de serra com dentes finos.
- ◆ Serre a partir da superfície de fundo da peça de trabalho.
- ◆ Para minimizar a ocorrência de lascas, coloque fragmentos de madeira ou painel duro em ambos os lados da peça e serre no meio deste painel composto.

Serrar metal

Atenção! Não utilize um aspirador quando cortar metais. As limalhas de metal estão quentes e podem causar um incêndio. Tenha em atenção que a serração de metal demora muito mais tempo do que a serração de madeira.

- ◆ Utilize uma lâmina de serra adequada para a serração de metal.
- ◆ Quando cortar chapas de metal finas, coloque fragmentos de madeira na superfície de fundo da peça de trabalho e corte no meio deste painel composto.
- ◆ Espalhe uma camada fina de óleo ao longo da linha de corte pretendida.

Corte de perfuração

Atenção! Para evitar a perda de controlo, lâminas partidas ou danos na peça de trabalho, tenha sempre muito cuidado quando fizer cortes de perfuração. Não é recomendável fazer cortes de perfuração em materiais que não sejam de madeira. Sempre que possível, faça um furo de guiamento de 8 mm ou maior na área que pretende cortar e inicie o corte com a lâmina no furo de guiamento. Isto evita a necessidade de um corte de perfuração.

Nota: Para os cortes de perfuração, utilize apenas lâminas com 7 dentes por centímetro.

- ◆ Para fazer um corte de perfuração num furo interior, identifique claramente a linha de corte na peça de trabalho.
- ◆ Regule o ângulo do bisel para 0° e depois bloqueie a placa de apoio.

- ◆ Incline a serra para a frente para que fique assente na extremidade dianteira da placa de apoio e numa determinada posição para que a lâmina NÃO toque na peça de trabalho quando o gatilho estiver ligado (Fig. G).

Nota: Certifique-se de que a lâmina da serra está dentro da área que pretende cortar.

- ◆ Ligue a serra e baixe a lâmina lentamente na direcção da peça de trabalho, certificando-se de que a parte da frente da placa de apoio permanece em contacto com a peça de trabalho. Deixe a lâmina fazer o corte livremente na madeira.
- ◆ Continue a baixar a lâmina na direcção da peça de trabalho até a placa de apoio assentar na peça de trabalho. Continue a serra na direcção da linha de corte e termine o corte conforme necessário.

Corte de metal

Podem ser cortados vários tipos de metal com a serra de vaivém. Quando cortar qualquer tipo de material, tenha cuidado para não torcer ou dobrar as lâminas.

Não force a lâmina. Se a lâmina trepidar ou vibrar em excesso, utilize uma lâmina de dentes mais finos. Se a lâmina aquecer demasiado, reduza a velocidade de corte. Se os dentes da lâmina ficarem presos quando cortar metais leves, como alumínio, utilize uma lâmina mais grossa com menos dentes por centímetro. Fixe todas as peças de trabalho com firmeza e serre o mais próximo possível do ponto de fixação para eliminar qualquer vibração da peça de trabalho que estiver a ser cortada.

Quando cortar condutas, tubos ou cantoneiras de ferro, fixe a peça de trabalho num torno, se possível, e serre perto do torno. Para cortar chapas metálicas finas, coloque o material entre a tábua dura ou o contraplacado e fixe as camadas para eliminar a vibração e ruptura do material. Ao fazê-lo, o material é cortado sem dificuldades. Coloque as linhas de padrão ou corte na parte superior do "painel composto".

Manutenção

A ferramenta BLACK+DECKER foi concebida para funcionar durante muito tempo com um mínimo de manutenção. Uma utilização continuamente satisfatória depende de uma manutenção adequada da ferramenta e de uma limpeza frequente.

Atenção! Antes de executar qualquer manutenção na ferramenta, desligue a ferramenta antes de a limpar.

- ◆ Limpe regularmente as saídas de ventilação da ferramenta com uma escova suave ou um pano seco.
- ◆ Limpe regularmente o compartimento do motor com um pano húmido. Não utilize produtos de limpeza abrasivos ou à base de dissolventes.

Substituição da ficha de alimentação (apenas Reino Unido e Irlanda)

Se for necessário instalar uma nova ficha de alimentação:

- ◆ Elimine com segurança a ficha antiga.
- ◆ Ligue o cabo castanho ao terminal activo da nova ficha.
- ◆ Ligue o cabo azul ao terminal neutro.

Atenção! Não deve ser efectuada qualquer ligação ao terminal de terra.

Siga as instruções de instalação fornecidas com fichas de boa qualidade.

Fusível recomendado: 5A.

Protecção do ambiente



Faça uma recolha de lixo selectiva. Os produtos e as baterias assinalados com este símbolo não devem ser eliminados juntamente com o lixo doméstico normal.

Os produtos e as baterias contêm materiais que podem ser recuperados ou reciclados, reduzindo assim a necessidade de matérias-primas.

Recicle os produtos eléctricos e as baterias de acordo com as disposições locais. Estão disponíveis mais informações em www.2helpU.com

Dados técnicos

		BES602	BES603
Tensão de entrada	V_{CA}	220 - 240 V	220 - 240 V
Alimentação	A	400	400
Velocidade sem carga	min^{-1}	3000	0 - 3000
Profundidade máxima de corte			
Madeira	mm	65	65
Aço	mm	6	6
Alumínio	mm	10	10
Peso	kg	1,6	1,6

Nível de pressão sonora de acordo com a norma EN 62841:

Pressão acústica (L_{pA}): 90 dB(A), variabilidade (K): 5 dB(A)

Potência sonora (L_{WA}): 98 dB(A), variabilidade (K): 5 dB(A)

Valores totais de vibração (valores totais de vibração) de acordo com a norma EN 62841:

Cortar tábuas (a_{hB}): 7,8 m/s^2 , variabilidade (K): 1,5 m/s^2

Cortar chapas metálicas (a_{hV}): 7,0 m/s^2 , variabilidade (K): 1,5 m/s^2

Declaração de conformidade CE

DIRECTIVA "MÁQUINAS"



BES602, BES603 Serra de vaivém

A Black & Decker declara que os produtos descritos em "dados técnicos" estão em conformidade com: 2006/42/CE, EN 62841-1:2015 + AC:2015 + A11:2022, EN 62841-2-11:2016 + A1:2020.

Estes produtos estão também em conformidade com as Directivas 2014/30/UE e 2011/65/UE. Para obter mais informações, contacte a Black & Decker através do endereço seguinte ou consulte o verso do manual.

O signatário é responsável pela compilação do ficheiro técnico e efectua esta declaração em nome da Black & Decker.

Patrick Diepenbach

Patrick Diepenbach
 Director-Geral, Benelux
 Black and Decker,
 Egide Walschaertsstraat 14-18
 2800 Mechelen, Bélgica
 31/03/2023

Garantia

A Black & Decker confia na qualidade dos seus produtos e oferece aos clientes uma garantia de 24 meses a partir da data de compra. Esta garantia é um complemento dos seus direitos estabelecidos por lei, não os prejudicando de forma alguma. A garantia é válida nos territórios dos Estados-membros da União Europeia, da Zona Europeia de Comércio Livre e no Reino Unido.

Para accionar a garantia, esta deve estar em conformidade com os termos e condições da Black & Decker e terá de apresentar comprovativos de compra ao vendedor ou a um técnico de reparação autorizado.

Os termos e condições da garantia de 2 anos da Black & Decker e a localização do agente de reparação autorizado mais próximo podem ser obtidos na Internet em www.2helpU.com ou contactando uma filial da Black & Decker, cuja morada está indicada neste manual.

Visite o nosso Website www.blackanddecker.co.uk para registar o novo produto Black & Decker e manter-se actualizado relativamente a novos produtos e ofertas especiais.

Avsedd användning

Din BLACK+DECKER™ BES602/BES603 sticksåg är avsedd för sågning av trä, plast och tunn plåt. Dessa verktyg är endast avsedda för konsumentbruk.

Säkerhetsinstruktioner

Allmänna säkerhetsanvisningar för elverktyg



Varning! Läs alla säkerhetsvarningar, instruktioner, illustrationer och specifikationer som levereras med detta elverktyg. Underlåtenhet att läsa alla instruktioner som listas här nedan kan resultera i elektrisk stöt, eldsvåda och/eller allvarlig personskada.

Spara alla säkerhetsföreskrifter och anvisningar för framtida bruk. Termen "elverktyg" i varningarna syftar på ditt nätanlutna (med kabel) elverktyg eller batteridrivna (sladdlösa) elverktyg.

1. Säkerhet på arbetsplatsen

- Se till att arbetsområdet är rent och väl belyst.** Belamrade och mörka områden inbjuder till olyckor.
- Använd inte elverktyget i explosionsfarlig omgivning, t.ex. i närheten av brännbara vätskor, gaser eller damm.** Elverktyg skapar gnistor som kan antända damm eller ångor.
- Håll barn och åskådare på avstånd vid arbete med elverktyget.** Distractioner kan göra att du förlorar kontrollen.

2. Elsäkerhet

- Elverktygets stickkontakt måste passa i eluttaget. Modifiera aldrig kontakten på något sätt. Använd inga adapterkontakter tillsammans med jordade elverktyg.** Icke modifierade kontakter och passande uttag minskar risken för elektrisk stöt.
- Undvik kroppskontakt med jordade ytor, t.ex. rör, värmelement, spisar och kylskåp.** Det finns en ökad risk för elektrisk stöt om din kropp är jordansluten eller jordad.
- Utsätt inte elverktyget för regn eller våta omgivelningar.** Vatten som kommer in i ett elverktyg ökar risken för elektrisk stöt.
- Misshandla inte nätsladden. Använd aldrig sladden för att bära, dra eller koppla bort elverktyget från uttaget. Håll sladden borta från värme, olja, vassa kanter eller rörliga delar.** Skadade eller tilltrasslade sladdar ökar risken för elektrisk stöt.
- Använd en förlängningssladd som lämpar sig för utomhusbruk när du arbetar med elverktyg utomhus.** Användning av en sladd som är lämplig för utomhusbruk minskar risken för elektriska stötar.

- Om du måste använda ett elverktyg på en fuktig plats, bör du använda en strömförsörjning med jordfelsbrytare.** Användning av en jordfelsbrytare minskar risken för elektrisk stöt.

3. Personlig säkerhet

- Var uppmärksam, se på vad du gör och använd sunt omdöme när du använder elverktyget. Använd inte ett elverktyg när du är trött eller påverkad av droger, alkohol eller mediciner.** Ett ögonblicks ouppmärksamhet när du arbetar med elektriska verktyg kan leda till allvarliga personskador.
- Använd personlig skyddsutrustning. Använd alltid skyddsglasögon.** Skyddsutrustning såsom dammfilterskydd, halksäkra säkerhets skor, skyddshjälm eller hörselskydd som används för lämpliga förhållanden minskar personskador.
- Förhindra oavsiktlig start. Kontrollera att strömbrytaren står i avstängt läge innan du ansluter verktyget till elnätet eller sätter i batteriet, samt innan du tar upp eller bär verktyget.** Att bära elektriska verktyg med fingret på strömbrytaren eller att koppla strömmen till elektriska verktyg när strömbrytaren är på leder till olyckor.
- Ta bort alla inställningsverktyg och skruvnycklar innan du startar elverktyget.** Ett verktyg eller en nyckel som har lämnats kvar på en roterande del av det elektriska verktyget kan orsaka kroppsskador.
- Sträck dig inte för mycket. Ha ordentligt föfäste och balans hela tiden.** Detta möjliggör bättre kontroll av elverktyget i oväntade situationer.
- Bär lämpliga kläder. Bär inte lösa kläder eller smycken. Håll hår, beklädnad och handskar borta från delar i rörelse.** Lösa kläder, smycken eller långt hår kan fastna i rörliga delar.
- Om enheten har dammsugnings- och uppsamlingsutrustning, se till att den är ansluten och används på korrekt sätt.** Användning av dammuppsamling kan minska dammrelaterade risker.
- Låt inte förtrogenheten som uppstått genom regelbunden användning av verktyg låta dig bli självsäker och ignorera verktygets säkerhetsprinciper.** En oförsiktig handling kan orsaka allvarliga skador under bräkdelen av en sekund.

4. Användning och skötsel av elverktyg

- Överbelasta inte elverktyget. Använd rätt elverktyg för ditt arbete.** Det korrekta elverktyget gör arbetet bättre och säkrare vid den hastighet för vilket det konstruerades.
- Använd inte elverktyget om det inte kan startas och stängas av med strömbrytaren.** Ett elverktyg som inte kan kontrolleras med strömbrytaren är farligt och måste repareras.

- c. **Dra stickproppen ur vägguttaget och/eller ta ut batteriet ur elverktyget innan inställningar görs, tillbehör byts ut eller elverktyget ställs undan.** Sådana förebyggande säkerhetsåtgärder minskar risken att oavsiktligt starta elverktyget.
- d. **Förvara elverktyg utom räckhåll för barn och låt inte personer som är ovana vid elverktyget eller som inte läst denna bruksanvisning använda det.** Elverktyg är farliga i händerna på ovana användare.
- e. **Underhålla elverktyg och tillbehör. Kontrollera att rörliga komponenter fungerar felritt och inte kärvar, att komponenter inte gått sönder eller skadats och inget annat föreligger som kan påverka elverktygets funktion. Om det är skadat, se till att elverktyget blir reparerat före användning.** Många olyckor orsakas av dåligt underhållna elektriska verktyg.
- f. **Håll skärande verktyg vassa och rena.** Korrekt underhållna kapverktyg med vassa skär är mindre troliga att de fastnar och är lättare att kontrollera.
- g. **Använd elverktyg, tillbehör, bits m.m. enligt dessa anvisningar, samtidigt som arbetsförhållandena och det arbete som ska utföras beaktas.** Användning av elverktyget för andra uppgifter än vad som avsetts kan resultera i farliga situationer.
- h. **Håll handtagen och greppytorna torra, rena och fria från olja och fett.** Håll handtag och greppytorna förhindrar säker hantering och kontroll av verktyget i oväntade situationer.
5. **Service**
- a. **Låt en kvalificerad reparatör som bara använder identiska reservdelar utföra service på elverktyget.** Detta säkerställer att elverktygets säkerhet bibehålls.

Ytterligare säkerhetsanvisningar för elverktyg



Varning! Ytterligare säkerhetsanvisningar för sticksågar och pendelsågar

- ◆ **Håll verktyget i de isolerade greppytorna vid arbete där sågtillbehöret riskerar att komma i kontakt med dolda elledningar eller med sin egen nätsladd.** Kaptilbehör som kommer i kontakt med en strömförande ledning kan göra att exponerade metalldelar hos elverktyget blir strömförande och kan ge användaren en elektrisk stöt.
- ◆ **Använd klämmor eller något annat praktiskt sätt att stödja arbetsstycket mot ett stabilt underlag.** Att hålla arbetsstycket för hand eller mot kroppen är instabilt och kan göra att du förlorar kontrollen.
- ◆ **Håll händerna borta från kapområdet.** Sträck aldrig in händerna under arbetsstycket. Undvik att ha fingrarna i närheten av det pendlande sågbladet och bladklämman. Undvik att stabilisera sågen genom att hålla i skon.
- ◆ **Håll bladen vassa.**

Slöa eller skadade blad kan göra att sågen vrider sig eller stannar helt när den belastas. Använd alltid korrekt typ av sågblad för arbetsmaterialet och sågningsmetoden.

- ◆ **Vid sågning i rör och liknande ska du se till att de inte innehåller vatten, elledning etc.**
- ◆ **Undvik att vidröra arbetsstycket eller sågbladet direkt efter sågning.** De kan bli mycket heta.
- ◆ **Var uppmärksam på dolda faror innan du sågar i väggar, golv eller tak.** Kontrollera om det finns rör eller elledningar.
- ◆ **Sågbladet fortsätter att röra sig en kort stund efter att du har släppt strömbrytaren.** Stäng alltid av verktyget och vänta tills sågbladet har stannat helt innan du lägger ifrån dig det.

Varning! Sågning ger upphov till damm som kan skada den som använder verktyget och andra i närheten vid kontakt eller inandning. Använd en specialkonstruerad ansiktsmask som skyddar mot damm och ångor och se till att personer som vistas inom eller i närheten av arbetsområdet också är skyddade.

- ◆ Avsedd användning beskrivs i denna bruksanvisning.
- ◆ Användning av andra tillbehör eller tillsatser, eller om någon annan åtgärd än de som rekommenderas i den här bruksanvisningen kan medföra risk för personskada och/eller skada på egendom.

Säkerhet för andra

- ◆ Detta verktyg är inte avsett att användas av personer (inklusive barn) med reducerad fysisk, sensorisk eller mental förmåga eller med begränsad erfarenhet eller kunskap såvida inte de är under uppsikt eller fått instruktioner om användning av apparaten av en person som är ansvarig för deras säkerhet.
- ◆ Barn ska hållas under uppsikt så att de inte leker med verktyget.

Återstående risker

Ytterligare risker som inte finns med i de bifogade säkerhetsanvisningarna kan uppstå när verktyget används. Dessa risker kan uppstå vid felaktig eller långvarig användning, etc. Även om alla relevanta säkerhetsanvisningar följs och säkerhetsanordningar används kan vissa ytterligare risker inte undvikas. Dessa omfattar:

- ◆ Skador orsakade av att roterande/rörliga delar vidrörs.
- ◆ Skador som uppstår vid byte av delar, klinga eller tillbehör.
- ◆ Skador som orsakas av en långvarig användning av ett verktyg. Se till att regelbundet ta vilopausar när du använder ett verktyg under en längre period.
- ◆ Hörselnedsättning.
- ◆ Hälsorisker orsakade av inandning av damm när redskapet används (exempel: arbete med trä, särskilt ek, bok och MDF.)

Buller och vibrationer

De buller- och vibrationsvärden som anges i avsnitten Tekniska data och deklarationen om överensstämmelse har uppmätts i enlighet med en standardtestmetod föreskriven i EN62841 och kan användas för jämförelse med andra verktyg.

De angivna vibrations- och bullervärdena kan även användas för en preliminär bedömning av exponeringen.

Varning! Vibrationsvärdetoch bullervärdet under faktisk användning av elverktyget kan skilja sig från det uppgivna värdet beroende på hur verktyget används. Vibrationsnivån kan överstiga den uppgivna nivån.

Vid uppskattningar av exponering för buller och vibrationer i syfte att bedöma vilka säkerhetsåtgärder som är nödvändiga enligt 2002/44/EG för att skydda personer som regelbundet använder elverktyg i arbetet ska man utgå från de faktiska omständigheter under vilka elverktyget används och sättet på vilket det används. Bedömningen ska även ta hänsyn till alla moment i arbetscykeln, t.ex. när verktyget är avstängt och när det går på tomgång såväl som när det faktiskt används.

Etiketter på verktyget

Följande symboler tillsammans med datumkoden är synliga på verktyget:



Varning! Läs bruksanvisningen före användning för att minska risken för personskador.



Varning! Användaren måste använda hörselkydd för att minska risken för personskador.

Elsäkerhet



Eftersom verktyget är dubbelisolerat behövs ingen jordledare. Kontrollera alltid så att spänningen på nätet motsvarar den spänning som finns angiven på märkplåten.

- ◆ Om nätsladden är skadad så måste den bytas ut av tillverkaren eller ett auktoriserat BLACK+DECKER servicecenter för att undvika risker.

Egenskaper

Detta verktyg har några eller samtliga av följande funktioner:

1. Strömbrytare
2. Huvudhandtag
3. Motorventiler
4. Strömkabel
5. Insexnyckelhållare
6. Dammsugaröppning
7. Lutningsbar sulplatta
8. Bladrulle
9. Verktygsfri bladklämma
10. Trådskydd

Montering

Varning! Innan montering, se till att verktyget är avstängt och urkopplat.

Bladalternativ

Din sticksåg är designad för att tillåta användning av många olika sågtandskonfigurationer.

Försiktighet! Använd endast T-Shank-blad. ANVÄND INTE U-typ blad.

Montera blad (fig. A)

- ◆ Koppla bort din sticksåg från strömkällan.

Varning! Om sticksågen inte kopplas bort från strömkällan kan det resultera i oavsiktlig start och orsaka allvarlig skada.

- ◆ Vrid klämspaken (9) ~90°.
- ◆ Skjut in bladet tills ingen ytterligare rörelse sker.
- ◆ Släpp klämspaken

Notera: klämspaken (9) ska återgå helt till utgångsläget. Om detta inte händer, tryck in bladet längre in i spåret tills spaken återgår till utgångsläget.

Notera:

- ◆ Se till att bladet är inkapslat i spåret i stödrollen (8).

Försiktighet! Använd endast T-Shank-blad.

Så här tar du bort sticksågsbladet:

- ◆ Koppla ur sticksågen.
- ◆ Vrid verktygsfri klämma (9) ~90 grader. Bladet kan börja fjädra upp men om inte, dra försiktigt bort från klämspåret.

FÖRSIKTIGHET - bladen kan vara varma efter användning.

Strömbrytare (fig. B)

För att slå på sticksågen, tryck på strömbrytaren (1). För att stänga av sticksågen, släpp strömbrytaren.

Variabel hastighetsutlösare (endast BES603-enhet) (fig. C)

Endast BES603 är utrustad med en avtryckare med variabel hastighet.

För att ställa in hastigheten, vrid ratten på avtryckaren till önskad hastighet. Tryck ned avtryckaren för att nå hastighet.

Utsugsuttag

Under normal användning utan utsug ansluten kommer den interna motorfläkten kontinuerligt att blåsa bort sågspånet från skärmärket. För att ansluta utsugsuttaget, tryck in den bakre porten på sticksågen och vrid tills bajonettpassningen sitter fast.

Drift

Varning! Använd aldrig verktyget om sulplattan är lös eller saknas.

Allmän sågning

Varning! Håll händer och fingrar borta från utrymmet mellan motorhuset och bladklämman.

Sträck dig inte under arbetsstycket när sågen är igång.

Låt sulans framsida vila på arbetsstycket och rikta in skäreagen på bladet med skärinjen på ditt arbetsstycke (fig. D). Se till att nåtsladden är ur vägen och inte i den väg som bladet kommer att följa. Starta sågen och flytta den mot arbetsstycket. Applicera tillräckligt tryck nedåt för att hålla sågen stadigt och bara tillräckligt framåtriktat för att hålla bladet skärande fritt.

Varning! Tvinga inte sågen. Att tvinga sågen kan överhotta motorn och bryta sågbladen.

Fassågning

Fasade skärvinklar kan justeras från noll till 45°, antingen vänster eller höger. Inställning av fäsvinkeln:

- ◆ Lossa båda sulplattans vridskruvar (12) tills sulplattan (7) kan vridas (fig. E).

Notera: Använd den medföljande 3 mm insexnyckeln.

- ◆ Avfasningsvinklar är markerade på en skala på sidan av sulplattan.
- ◆ Skjut tillbaka sulplattan. Rikta in kanten på motorhuset med den önskade vinkelmarkeringen på sidan av basen och skjut sedan sulan framåt för att haka i urtagen i motorhusets stift som visas i figur F.

Notera: Vinkelmarken på sidorna av sticksågsbasen är endast för referens.

Operatören bör använda en gradskiva för att kontrollera vinklarna.

- ◆ När den önskade avfasningsvinkeln har uppnåtts, läs sulplattan genom att dra åt sulplattans vridskruvar.
- ◆ Gör ett provsnitt i en bit av material och mät avfasningsvinkeln. Justera avfasningsvinkeln vid behov.

Såga i laminat

Vid sågning i laminat kan arbetsstycket flisa sig, vilket kan skada snittytan. De vanligaste sågbladen sågar i den uppåtgående rörelsen, så om sågnoten vilar mot arbetsstycket bör du använda ett sågblad som sågar i den nedåtgående rörelsen eller:

- ◆ Använd ett fintandat sågblad.
- ◆ Vänd arbetsmaterialets undersida uppåt när du sågar.
- ◆ Minska risken för flisor genom att tvinga fast en överbliven träbit eller hård träfiberskiva på båda sidor av arbetsmaterialet och såga igenom denna sandwich.

Såga i metall

Varning! Använd inte dammsugare när du sågar i metall.

Metallspånen är heta och kan orsaka brand. Tänk på att det tar mycket längre tid att såga i metall än i trä.

- ◆ Välj ett sågblad som lämpar sig för metallsågning.

- ◆ Vid sågning av tunn metallplåt tvingar du fast en överbliven träbit på arbetsmaterialets undersida och sågar genom båda lagren som en sandwich.
- ◆ Smörj såglinjen med olja innan du sågar.

Instickssågning

Varning! För att undvika förlust av kontroll, trasiga knivar eller skador på arbetsstycket, var alltid extrem försiktig vid instickssågning. Det rekommenderas inte att instickssåga något annat material än trä. Om det är möjligt, borra ett 8 mm eller större testhål i området som ska skäras ut och börja skära med bladet i testhålet. Detta kommer att minska behovet av instickssågning.

Notera: Använd endast knivar med 7 tänder per tum för instickssågning.

- ◆ För instickssågning inuti ett hål, markera såglinjen tydligt på arbetsstycket.
- ◆ Ställ in fasningsvinkeln på 0° lås sedan sulplattan.
- ◆ Luta sågen framåt så att den vilar på framkanten av sulan och i ett läge så att bladet INTE kommer att vidröra arbetsstycket när strömbrytaren slås på (fig. G).

Notera: Se till att sågbladet är inom området som ska sågas.

- ◆ Starta sågen och sänk sakta ned bladet på arbetsstycket samtidigt som du ser till att framsidan av sulplattan förblir i kontakt med arbetsstycket. Låt bladet såga genom träet.
- ◆ Fortsätt att sänka bladet i arbetsstycket tills sulplattan vilar plant på arbetsstycket. Fortsätt såga mot såglinjen och slutför sågningen efter behov.

Metallsågning

Många typer av metall kan skäras med din sticksåg. Var noga med att inte vrida eller böja bladen när du sågar någon form av material.

Tvinga inte bladen. Om bladet skakar eller vibrerar för mycket, använd ett finare tandblad. Om bladet värms för mycket, minska såghastigheten. Om bladets tänder blir igensatta när du skär mjuka metaller som aluminium, använd ett grövre blad med färre tänder per tum. Spänn fast allt arbete ordentligt och såga så nära spännpunkten som möjligt för att eliminera eventuella vibrationer från det arbete som sågas.

Vid kapning av rör, ledningar eller vinkeljärn, kläm fast arbetet i ett skruvstöd om möjligt och såga nära skruvstödet. För att skära tunna plåtmaterial, "gör en sandwich" av materialet mellan hårdskiva eller plywood och kläm fast lagren för att eliminera materialvibrationer och hack. Genom att göra detta kommer materialet att sågas smidigt. Lägg ut ditt mönster eller skärinjer ovanpå "smörgåsen".

Underhåll

Detta BLACK+DECKER-verktyg har konstruerats för att fungera under lång tid med ett minimum av underhåll. Kontinuerlig tillfredsställande drift är beroende av ordentlig verktygsvård och regelbunden rengöring.

Varning! Innan du utför något underhåll på verktyget, koppla ifrån verktyget innan det rengörs.

- ◆ Rengör regelbundet apparatens luftintag med en mjuk borste eller torr trasa.
- ◆ Rengör motorkåpan regelbundet med en fuktig trasa. Använd aldrig något slipande eller lösningsmedelsbaserat rengöringsmedel.

Byte av elkontakten (endast Storbritannien och Irland)

Om en ny elkontakt måste monteras:

- ◆ Gör dig av med den gamla kontakten på lämpligt sätt.
- ◆ Anslut den bruna ledningen till den strömförande anslutningen i den nya kontakten.
- ◆ Anslut den blå ledningen till den icke strömförande anslutningen.

Varning! Ingenting bör kopplas till jordanslutningen.

Följ de monteringsanvisningar som följer med kontakter av god kvalitet.

Rekommenderad säkring: 5 A.

Skydda miljön



Separat insamling. Produkter och batterier som är markerade med denna symbol får inte kastas i de vanliga hushållssoporna.

Produkter och batterier innehåller material som kan återanvändas eller återvinnas för att minska behovet av råmaterial. Återvinn elektriska produkter och batterier enligt lokala föreskrifter. Närmare information finns tillgänglig på www.2helpU.com

Tekniska data

		BES602	BES603
Inspänning	V_{AC}	220 - 240V	220 - 240V
Ineffekt	W	400	400
Varvtal obelastad	min ⁻¹	3000	0 - 3000
Maximalt sågning-djup			
Trä	mm	65	65
Stål	mm	6	6
Aluminium	mm	10	10
Vikt	kg	1,6	1,6

Ljudtrycksnivå enligt EN 62841:

Ljudtryck (L_{pA}) 90 dB(A), osäkerhet (K) 5 dB(A)

Ljudtryck (L_{pW}) 98 dB(A), osäkerhet (K) 5 dB(A)

Totala vibrationsvärden (vektorsumman av tre axlar) enligt EN 62841:

Sågning av skivor ($a_{h,v}$) 7,8 m/s², osäkerhet (K) 1,5 m/s²

Sågning av plåt ($a_{p,v}$) 7,0 m/s², osäkerhet (K) 1,5 m/s²

EG-försäkran om överensstämmelse

MASKINDIREKTIVET



BES602, BES603 Sticksåg

Black & Decker garanterar att produkterna som beskrivs under "Tekniska data" uppfyller: 2006/42/EG, EN 62841-1:2015 + AC:2015 + A11:2022, EN 62841-2-11:2016 + A1:2020.

Dessa produkter överensstämmer även med direktiven 2014/30/EU och 2011/65/EU. Kontakta Black & Decker för ytterligare information på följande adress, eller se handbokens baksida.

Undertecknad är ansvarig för sammanställningen av tekniska data och gör denna försäkran på uppdrag av Black & Decker.

Patrick Diepenbach

Patrick Diepenbach
General Manager, Benelux
Black and Decker,
Egide Walschaertsstraat 14-18
2800 Mechelen, Belgien
31/03/2023

Garanti

Black & Decker är säker på kvaliteten hos denna produkt och erbjuder kunder 24 månaders garanti från inköpsdatumet. Denna garanti är ett tillägg till dina lagstadgade rättigheter och påverkar inte dessa på något sätt. Garantin är giltig i områden som tillhör medlemsstaterna i Europeiska unionen och det europeiska frihandelsområdet och i Storbritannien. För yrkande under garantin måste yrkandet vara in enlighet med Black & Deckers villkor och du kommer att behöva skicka in bevis på köpet till försäljaren eller en auktoriserad reparatör. Villkoren för Black & Deckers tvååriga garanti och var du hittar din närmaste auktoriserade reparatör kan erhållas på internet på www.2helpU.com, eller genom att kontakta ditt lokala Black & Deckers kontor på adressen som anges i denna manual. Besök vår webbplats www.blackanddecker.se för att registrera din nya Black & Decker-produkt samt för att få information om nya produkter och specialerbjudanden.

Tiltenkt bruk

Stikksagen BLACK+DECKER™ BES602 BES603 er konstruert for saging av treverk, plast og metall. Disse verktøyene er bare ment som forbrukerverktøy.

Sikkerhetsanvisninger

Generelle sikkerhetsadvarsler for elektroverktøy



Advarsel! Les alle sikkerhetsanvisninger, instruksjoner, illustrasjoner og spesifikasjoner som følger dette elektriske verktøyet. Manglende overholdelse av instruksjonene som er listet opp under kan resultere i elektrosjokk, ild og/eller alvorlig skade.

Ta vare på alle advarsler og instruksjoner for fremtidig bruk. Begrepet "elektroverktøy" i advarslene gjelder nettdrevet elektroverktøy (med ledning) eller batteridrevet elektroverktøy (uten ledning).

1. Sikkerhet i arbeidsområdet

- Hold arbeidsområdet rent og godt opplyst.** Rotete eller mørke områder er en invitasjon til ulykker.
- Ikke arbeid med elektroverktøy i eksplosjonsfarlige omgivelser, for eksempel der det befinner seg brennbare væsker, gass eller støv.** Elektrisk verktøy skaper gnister som kan antenne støv eller gasser.
- Hold barn og andre personer unna når du bruker et elektroverktøy.** Distraksjoner kan føre til at du mister kontrollen.

2. Elektrisk sikkerhet

- Støpselet til verktøyet må passe til stikkkontakten. Aldri modifierer støpselet på noen måte. Ikke bruk adapterstøpsler til jordede elektriske verktøy.** Umodifiserte støpsler og stikkontakter som passer vil redusere risikoen for elektrisk sjokk.
- Unngå kroppskontakt med jordede overflater som rør, radiatorer, komfyrer og kjøleskap.** Det er økt risiko for elektrisk støt dersom kroppen din er jordat.
- Ikke utsett elektroverktøy for regn eller fuktighet.** Dersom det kommer vann inn i et elektrisk verktøy vil det øke risikoen for elektrisk sjokk.
- Unngå uforvarlig behandling av ledningen. Aldri bruk ledningen til å bære, trekke eller dra ut støpselet til det elektriske verktøyet. Hold ledningen borte fra varme, olje, skarpe kanter eller bevegelige deler.** Skadede eller innviklede ledninger øker risikoen for elektrisk sjokk.
- Når du bruker et elektroverktøy utendørs, må du bruke en skjøteledning som er egnet til utendørs bruk.** Bruk av en skjøteledning beregnet for utendørs bruk reduserer risikoen for elektrisk støt.

- Hvis du ikke kan unngå å bruke elektroverktøy på et fuktig sted, må du bruke en strømforsyning som er beskyttet med jordfeilbryter (RCD).** Bruk av jordfeilbryter (RCD) reduserer risikoen for elektrisk støt.

3. Personlig sikkerhet

- Vær oppmerksom, pass på hva du gjør, og vis sunn fornuft når du arbeider med et elektroverktøy. Ikke bruk et elektrisk verktøy dersom du er trøtt eller er påvirket av medikamenter, narkotika eller alkohol.** Ett øyeblikks uoppmerksomhet under bruk av elektriske verktøy kan føre til alvorlig personskade.
 - Bruk personlig verneutstyr. Bruk alltid vernebriller.** Verneutstyr slik som støvmaske, skliskre vernesko, hjelm, eller hørselsvern brukt under passende forhold vil redusere personskader.
 - Forhindre utilsiktet start. Kontroller at bryteren står i posisjon «av» før du kobler til strømkilden og/eller batteripakken, og før du tar opp eller bærer verktøyet.** Å bære elektriske verktøy med fingeren på bryteren eller å sette inn støpselet mens elektriske verktøy har bryteren på øker faren for ulykker.
 - Fjern eventuelt innstillingsverktøy eller skruverktøy før du slår på elektroverktøyet.** Et skruverktøy eller en nøkkel som fortsatt er festet til en roterende del av elektroverktøyet, kan føre til personskade.
 - Ikke strekk deg for langt. Ha godt fofeste og stå støtt hele tiden.** Dette fører til at du har bedre kontroll over det elektriske verktøyet ved uventede situasjoner.
 - Bruk egnede klær. Ikke ha på deg løstsittende klær eller smykker. Hold hår, antrekk og hansker borte fra bevegelige deler.** Løstsittende klær, smykker og langt hår kan bli fanget opp av bevegelige deler.
 - Hvis det kan monteres støvavsug- og oppsamlingsinnretninger, må du forvise deg om at disse er tilkoblet og brukes på riktig måte.** Bruk av støvoppsamlere kan redusere støvrelaterte farer.
 - Ikke la erfaring med hyppig bruk av verktøy la deg bli likegyldig og ignorere verktøyet sine sikkerhetsregler.** En uforsiktig handling kan føre til alvorlig personskade på brøkdelen av et sekund.
- #### 4. Bruk og stell av elektriske verktøy
- Ikke bruk makt på elektroverktøyet. Bruk det elektriske verktøyet som situasjonen krever.** Det riktige elektriske verktøyet vil gjøre jobben bedre og tryggere ved den hastigheten det ble konstruert for.
 - Ikke bruk elektroverktøyet hvis du ikke kan slå det på og av med bryteren.** Ethvert elektrisk verktøy som ikke kan kontrolleres med bryteren er farlig og må repareres.

- c. **Trek støpselet ut av stikkkontakten og/eller koble fra batteripakken på elektroverktøyet før du utfører innstillinger, bytter tilbehør eller legger elektroverktøyet bort for lagring.** Slike preventive sikkerhetsforanstaltninger reduserer risikoen for å starte det elektriske verktøyet ved et uhell.
- d. **Elektroverktøy som ikke er i bruk, må oppbevares utilgjengelig for barn. Ikke la verktøyet bli brukt av personer som ikke er fortrolige med det, eller som ikke kjenner disse instruksjonene.** Elektriske verktøy er farlige i hendene på utrenede brukere.
- e. **Sørg for vedlikehold av elektroverktøy og tilbehør. Undersøk om bevegelige deler er feiljustert eller blokkert, om deler er skadet, og om det er andre forhold som kan påvirke elektroverktøyet funksjon. Dersom det er skadet, få verktøyet reparert før neste bruk.** Mange ulykker forårsakes av dårlig vedlikeholdte verktøy.
- f. **Hold skjæreverktøy skarpe og rene.** Godt vedlikeholdte skjæreverktøy med skarpe skjærekanter setter seg mindre sannsynlig fast og er lettere å kontrollere.
- g. **Bruk elektroverktøy, tilbehør, bor osv. i henhold til disse instruksjonene. Ta hensyn til arbeidsforholdene og arbeidet som skal utføres.** Bruk av det elektriske verktøyet for oppgaver som er forskjellige fra de som er tiltenkt kan føre til en farlig situasjon.
- h. **Hold håndtakene og gripeflatene tørre, rene og frie for olje og fett.** Glatte håndtak og gripeflater forhindrer trygg håndtering og kontroll av verktøyet i uventede situasjoner.

5. Service

- a. **Elektroverktøyet skal repareres av kvalifisert personell og bare med originale reservedeler.** Dette vil sikre at verktøyet sikkerhet blir ivarettatt.

Ytterligere sikkerhetsadvarsler for elektroverktøy



Advarsel! Ytterligere sikkerhetsadvarsler for stikksager og bajonettsager

- ◆ **Hold elektroverktøyet bare i de isolerte grepene når du utfører et arbeid hvor skjæretilbehøret kan komme i kontakt med skjulte ledninger eller sin egen kabel.** Hvis skjæretilbehøret kommer i kontakt med en strømførende ledning, kan frittliggende metalldele på verktøyet bli strømførende, og brukeren kan få elektrisk støt.
- ◆ **Bruk klemmer eller en annen praktisk måte å feste og støtte arbeidsstykket på en stabil plattform.** Å holde arbeidsstykket i hendene eller mot kroppen er ustabil og kan føre til at du mister kontroll.
- ◆ **Hold hendene borte fra skjærområdet.** Du må aldri gripe under arbeidsstykket av noen som helst årsak. Du må ikke føre fingrene eller tomlene inn i nærheten av bladfestet eller bladet som går frem og tilbake.

Ikke stabiliser sagen ved å ta tak i foten.

- ◆ **Hold bladene skarpe.** Sløve eller skadde sagblader kan få sagen til å bøye av eller stanse under press. Bruk alltid sagblader som egner seg for arbeidsstykkets materiale og den type saging det er snakk om.
- ◆ **Når du sager rør eller kanaler, må du kontrollere at de er fri for vann, elektriske ledninger osv.**
- ◆ **Ikke berør arbeidsstykket eller sagbladet straks etter at du har brukt verktøyet.** De kan bli svært varme.
- ◆ **Vær oppmerksom på skjulte farer før du sager i vegger, gulv eller tak. Lokaliser eventuelle kabler og rør.**
- ◆ **Sagbladet vil fortsatt være i bevegelse etter at bryteren slippes løs.** Slå alltid verktøyet av og vent til sagbladet stanser helt, før du setter verktøyet ned.

Advarsel! Kontakt med eller inhalering av støv som oppstår ved skjæring, kan være helseskadelig for operatøren og eventuelle tilskuere. Bruk en støvmaske som er spesielt utformet for å beskytte mot støv og damp/gass, og pass på at personer som er i eller kommer inn i arbeidsområdet, også er beskyttet.

- ◆ Bruksområdet er beskrevet i denne bruksanvisningen.
- ◆ Hvis du bruker annet tilbehør, kobler til annet utstyr eller bruker dette produktet til andre oppgaver enn det som er anbefalt i denne håndboken, kan det medføre fare for personskader og/eller materielle skader.

Andre personers sikkerhet

- ◆ Dette verktøyet er ikke ment for bruk av personer (inkludert barn) med redusert fysiske, sensoriske eller mentale evner, eller mangel på erfaring og kunnskap, med mindre de får tilsyn eller har blitt opplært i bruk av apparatet av en person ansvarlig for deres sikkerhet.
- ◆ Barn må holdes under oppsyn, sørg for at de ikke leker med apparatet.

Restrisikoer

Når verktøyet brukes, kan det oppstå ytterligere risikoer som kanskje ikke er beskrevet i de medfølgende sikkerhetsadvarslene. Disse risikoene kan bli forårsaket av feil bruk, langvarig bruk osv.

Selv om de relevante sikkerhetsbestemmelsene blir fulgt, og sikkerhetsiltakene blir gjennomført, kan visse gjenværende risikoer ikke unngås. Disse inkluderer:

- ◆ Personskader som forårsakes av berøring av en roterende/bevegelig del.
- ◆ Personskader som oppstår ved skifte av deler, blader eller tilbehør.
- ◆ Personskader som skyldes for lang tids bruk av verktøyet. Når du bruker et verktøy i lange perioder, må du sørge for å ta regelmessige pauser.
- ◆ Hørselskader.
- ◆ Helsefarer forårsaket av innånding av støv som utvikler seg når du bruker verktøyet (eksempel: arbeid med tre, spesielt eik, bøk og MDF.)

Opplysninger om støy og vibrasjon

Vibrasjonsemissionsverdien som er angitt under tekniske data og samsvarserklæring, er blitt målt i henhold til en standard testmetode som er angitt i EN62841 og kan brukes til å sammenligne et verktøy med et annet.

Den oppgitte vibrasjons- og støyeisjonsverdien kan også brukes til en foreløpig vurdering av eksponering.

Advarsel! Vibrasjons- og støynivåene under faktisk bruk av elektroverktøyet kan avvike fra den oppgitte verdien avhengig av måten verktøyet blir brukt på. Vibrasjonsnivået kan øke over nivået som er oppgitt.

Når det vurderes vibrasjonseksponering for å avgjøre hvilke sikkerhetstiltak som kreves ifølge 2002/44/EF, for å beskytte personer som bruker elektroverktøy regelmessig til arbeidsformål, skal det, når vibrasjonseksponeringen anslås, tas hensyn til de faktiske bruksforholdene og måten verktøyet blir brukt på. Dette inkluderer å ta hensyn til alle deler av brukssyklusen, for eksempel når verktøyet er avslått, når det går på tomgang og når utløseren er trykket inn.

Etiketter på verktøyet

De følgende symbolene sammen med datokode vises på apparatet:



Advarsel! Brukeren må lese håndboken for å redusere risikoen for personskade.



Advarsel! Brukeren må bruke hørselsvern og vernebriller for å redusere risikoen for personskade.

Elektrisk sikkerhet



Dette verktøyet er dobbeltisolert. Jording er derfor ikke nødvendig. Kontroller alltid at strømforsyningen samsvarer med spenningen på merkeskiltet.

- ◆ Hvis strømledningen blir skadet, må den byttes av produsenten eller et autorisert BLACK+DECKER-servicenter for å unngå fare.

Funksjoner

Dette verktøyet inneholder enkelte av eller alle funksjonene nedenfor:

1. På-/av-bryter
2. Hovedhåndtak
3. Motorventilasjon
4. Strømkabel
5. Holder for sekskantnøkkel
6. Støvsugertilkobling
7. Vippende fotplate
8. Rulle for blad
9. Verktøymått bladfeste
10. Beskyttelsesbøyle

Montering

Advarsel! Før monteringen må du passe på at verktøyet er slått av, og at støpselet er trukket ut.

Bladalternativer

Stikksagen er designet for bruk av mange ulike blad med ulik tanning.

Forsiktighet! Bruk kun T-Shank-blader. IKKE bruk U-type kniver.

Installere blad (figur A)

- ◆ Koble stikksagen fra strømkilden.

Advarsel! Dersom du ikke kobler stikksagen fra strømkilden kan det føre til utilsiktet oppstart og alvorlige personskader.

- ◆ Roter festespaken (9) ~90°.
- ◆ Skyv inn bladet til det låser.
- ◆ Løsne festespaken

Merk: Festespaken (9) skal gå helt tilbake til startposisjon. Dersom den ikke gjør det, skyv bladet lenger inn i sporet til spaken går tilbake til startposisjon.

Merk:

- ◆ Forsikre deg om at bladet ligger i sporet i støtterullen (8).

Forsiktighet! Bruk kun T-Shank-blader.

For å ta av bladet:

- ◆ Koble fra stikksagen.
- ◆ Roter verktøyløst bladfeste (9) ~90 grader. Bladet kan starte å sprette opp, om ikke trekk det forsiktig ut av sporet.

FORSIKTIG - Bladet kan være varmt etter bruk.

Av/på avtrekker (figur B)

For å slå PÅ stikksagen, klem avtrekkeren (1). For å slå Av verktøyet, slipp avtrekkeren.

Avtrekker variabel hastighet (kun maskin BES603) (figur C)

BES603 har kun en avtrekker for variabel hastighet.

For å regulere hastigheten, vri hjulet på avtrekkeren til ønsket hastighet. Trykk inn avtrekkeren for å nå hastigheten.

Støvsugerport

Under normal bruk uten støvsuger tilkoblet, vil den interne motoren kontinuerlig blåse sagspon bort fra kuttemerket. For å koble til støvsugeradapter, skyv den inn i porten bak på stikksagen og vri den så bajonettlåsen går i lås.

Bruk

Advarsel! Bruk aldri verktøyet mens sagfotplaten er løs eller fjernet.

Generell saging

Advarsel! Hold hender og fingre unna rommet mellom motorhuset og bladfestet. Ikke grip under arbeidsstykket mens sagen går.

Hvile fronten av fotplaten på arbeidsstykket og rett inn eggen av bladet med kuttelinjen på arbeidsstykket (figur D). Pass på at strømledningen er unna veien og ikke i banen som bladet følger. Start sagen og beveg den mot arbeidsstykket. Påfør nok trykk nedover så sagen holdes stødig og kun nok trykk forover for å holde bladet i fritt kutt.

Advarsel! Ikke bruk makt på sagen. Å tvinge sagen kan føre til overoppheting av motoren og brudd på sagbladet.

Avfasing (skråvinkel)

Avfasing (skråvinkel) vinkler kan justeres fra null til 45° venstre eller høyre. Stille inn skråskjæringsvinkelen:

- ◆ Løsne begge rotasjonsskruene (12) til fotplaten (7) kan roteres (figur E).

Merk: Bruk den medfølgende 3 mm unbrakonøkkelen.

- ◆ Skråvinkler er merket på en skala på siden av fotplaten.
- ◆ Skyv fotplaten tilbake. Rett inn kanten av motorhuset med ønsket vinkelmerke på siden av bunnen, og skyv fotplaten forover for å gå inn i sporene for motorhuspinnen som vist på figur F.

Merk: Vinkelmerker på siden av stikksagbunnen er kun som referanse.

Brukeren bør bruke en måler for å verifisere vinkelen.

- ◆ Når den ønskede vinkelen er innstilt, lås fotplaten ved å trekke til skruene i fotplaten.
- ◆ Foreta et testkutt i skrapmateriale og mål skråvinkelen. Juster vinkelen om nødvendig.

Sage i laminat

Når du sager laminat, kan det forekomme oppflising som kan skade overflaten som skal synes. De mest vanlige sagbladene skjærer når de beveger seg oppover. Hvis fotplaten hviler mot overflaten som skal synes, bruker du enten et sagblad som skjærer når det beveger seg nedover, eller:

- ◆ Bruk et fintannet sagblad.
- ◆ Sag fra den bakre flaten på arbeidsstykket.
- ◆ For å minimere flising, kan du klemme et stykke kapp eller fiberplate på begge sider av arbeidsstykket og sage gjennom dette.

Sage i metall

Advarsel! Ikke bruk støvsuger når du skjærer metall. Metallspån vil være varme og kan forårsake brann. Vær oppmerksom på at saging i metall tar mye lenger tid enn saging i tre.

- ◆ Bruk et sagblad som egner seg for metallsaging.
- ◆ Når du skjærer tynne metallplater, kan du klemme et stykke kapp til den bakre flaten på arbeidsstykket og skjære gjennom dette.

- ◆ Smør en oljefilm over hele den planlagte skjærelinjen.

Dykk-kutt

Advarsel! For å unngå tap av kontroll, brudd på bladet eller skader på arbeidsstykket, vær alltid svært forsiktig ved dykk-kutt. Det anbefales ikke med dykk-kutt i andre materialer enn tre. Om mulig, bore et 8 mm eller større styrehull i området som skal kappes ut, og start sagingen i styrehullet. Da slipper du dykk.kutt direkte i materialet.

Merk: Bruk kun blad med 7 tenner pr. tomme for dykk-kutt.

- ◆ For dykk-kutt i et hull, merk kuttelinjen tydelig på arbeidsstykket.
- ◆ Sett vinkelen på 0° og lås fotplaten.
- ◆ Vipp sagen forover så den hviler på forkanten av fotplaten og i en posisjon så bladet IKKE berører arbeidsstykket nås du slår det PÅ (figur G).

Merk: Pass på at bladet er innenfor området som skal sages ut.

- ◆ Start sagen og senk bladet langsomt inn i arbeidsstykket, pass på at fonten av fotplaten hviler i kontakt med arbeidsstykket. La bladet skjære fritt gjennom treverket.
- ◆ Fortsett å senke bladet inn i arbeidsstykket til fotplaten hviler flatt mot arbeidsstykket. Fortsett å sage mot kuttelinjen og fullfør kuttet som ønsket.

Saging i metall

Mange typer metall kan sages med stikksagen. Uansett materiale, pass nøye på å ikke vri eller bende bladet.

Ikke bruk makt på bladet. Dersom bladet klapper eller vibrerer kraftig, bruk et blad med finere tanning. Dersom bladet blir svært varmt, reduser sageshastigheten. Dersom bladennene går tett ved saging av myke metaller som aluminium, bruk et blad med grovere tanning - færre tenner pr. tomme. Arbeidsstykker må klemmes godt fast, sag så nært innfestingen som mulig for å eliminere vibrasjoner på arbeidsstykket.

Ved kutting av kanaler, rør eller vinkeljern, fest arbeidsstykket i en skrustikke og sag så nært skrustikken som mulig. For å sage tynne plater, lag en "sandwich" av materialet mellom papp eller kryssfiner og klem fast lagene for å forhindre materialvibrasjon og oppflising. P den måten kan materialet sages mykt og enkelt. Legg ut mønster eller kuttelinjer på toppen av "sandwichen".

Vedlikehold

BLACK+DECKER-verktøyet ditt er konstruert for å være i drift over lengre tid med et minimum av vedlikehold. For at det skal fungere tilfredsstillende over tid, er det viktig å sørge for riktig stell av verktøyet og regelmessig renhold.

Advarsel! Før du utfører vedlikehold på verktøyet, må du koble fra laderen før du rengjør det.

- ◆ Rengjør ventilasjonsåpningene i verktøyet jevnlig med en myk børste eller tørr klut.

- ◆ Rengjør motorhuset regelmessig med en fuktig klut. Ikke bruk slipende eller løsemiddelbaserte rengjøringsmidler.

Skifte støpsel (bare Storbritannia og Irland)

Dersom du trenger å sette på et nytt støpsel:

- ◆ Kast det gamle støpselet på en trygg måte.
- ◆ Koble den brune ledningen til den strømførende terminalen i det nye støpselet.
- ◆ Koble den blå ledningen til den nøytrale terminalen.

Advarsel! Jordingslederen skal ikke kobles til.

Følg monteringsanvisningen som medfølger støpsler av god kvalitet.

Anbefalt sikring: 5 A.

Miljøvern



Separat avfallshåndtering. Produkter og batterier merket med dette symbolet skal ikke kastes i vanlig husholdningsavfall.

Produkter og batterier inneholder materialer som kan gjenbrukes eller gjenvinnes for å redusere behovet for nye råmaterialer.

Vennligst lever elektrisk utstyr og batterier til gjenbruk i henhold til lokale retningslinjer. Mer informasjon finner du på www.2helpU.com

Tekniske data

		BES602	BES603
Inngangsspenning	V_{AC}	220 - 240 V	220 - 240 V
Inngangseffekt	W	400	400
Ubelastet hastighet	min ⁻¹	3000	0 - 3000
Maks. skjæredybde			
Tre	mm	65	65
Stål	mm	6	6
Aluminium	mm	10	10
Vekt	kg	1,6	1,6

Lydtryknivå i henhold til EN 62841:

Lydtrykk (L_{pA}) 90 dB(A), usikkerhet (K) 5 dB(A)

Lydeffekt (L_{WA}) 98 dB(A), usikkerhet (K) 5 dB(A)

Totale vibrasjonsverdier (triaks vektorsum) bestemt i samsvar med EN 62841:

Saging av plater (a_{hM}) 7,8 m/s², usikkerhet (K) 1,5 m/s²

Saging av metallplater (a_{hM}) 7,0 m/s², usikkerhet (K) 1,5 m/s²

EU-samsvarserklæring

MASKINDIREKTIVET



BES602, BES603 Stikksag

Black & Decker erklærer at disse produktene, som er beskrevet under «Tekniske data», er i samsvar med:

2006/42/EC, EN 62841-1:2015 + AC:2015 + A11:2022, EN 62841-2-11:2016 + A1:2020.

Disse produktene er også i samsvar med direktiv 2014/30/EU og 2011/65/EU. For mer informasjon, kontakt Black & Decker på adressen under eller se baksiden av bruksanvisningen.

Undertegnede er ansvarlig for utarbeidelsen av den tekniske dokumentasjonen og gir denne erklæringen på vegne av Black & Decker.

Patrick Diepenbach

Patrick Diepenbach
General Manager, Benelux
Black & Decker,
Egide Walschaertsstraat 14-18
2800 Mechelen, Belgia
31/03/2023

Garanti

Black & Decker er trygg på kvaliteten av produktene sine og tilbyr en 24 måneders garanti fra kjøpsdato. Denne garantierklæringen kommer i tillegg til dine lovbestemte rettigheter og er ikke i konflikt med disse. Garantien er gyldig innen områdene tilhørende medlemslandene i den Europeiske Union (EU), det Europeiske Frihandelsområdet (EFTA) og i Storbritannia. For å ta garantien i bruk må kravet være i samsvar med kjøpsbetingelsene fra Black&Decker og du må vise kjøpskvittering til forhandleren eller til et autorisert serviceverksted.

Betingelsene for Black & Deckers 2 års garanti og adressen til din nærmeste autoriserte serviceverksted kan du finne på internett under www.2helpU.com, eller ved å kontakte ditt lokale Black & Decker kontor, adressen er angitt i denne bruksanvisningen.

Besøk våre nettsider på www.blackanddecker.no for å registrere ditt nye Black & Decker-produkt og for å få informasjon om nye produkter og spesialtilbud.

Tilsigtet brug

Dine BLACK+DECKER™ BES602/BES603 stiksaver er designet til at save i træ, plastik og metal. Dette værktøj er kun beregnet til privat brug.

Sikkerhedsvejledning

Generelle sikkerhedsadvarsler vedrørende elværktøj



Advarsel! Læs alle sikkerhedsadvarsler, instruktioner, illustrationer og specifikationer, der følger med dette elværktøj. Manglende overholdelse af alle nedenstående instruktioner kan medføre elektrisk stød, brand og/eller alvorlige kvæstelser.

Gem alle advarsler og instruktioner til fremtidig reference.

Begrebet "elværktøj", der benyttes i nedenstående advarsler, henviser til netdrevet elværktøj (med netledning) eller batteridrevet værktøj (uden netledning).

1. Sikkerhed i arbejdsområdet

- Hold arbejdsområdet rent og ordentligt oplyst.** Rodede eller mørke områder giver anledning til ulykker.
- Brug ikke elværktøj i eksplosive omgivelser, f.eks. hvor der er brændbare væsker, gasser eller støv.** Elværktøj danner gnister, der kan antænde støv eller dampe.
- Hold børn og andre personer i nærheden på afstand, når der arbejdes med elværktøj.** Distractioner kan medføre, at du mister kontrollen.

2. Elektricitet og sikkerhed

- Elværktøjets stik skal passe til kontakten. Stikket må aldrig modificeres på nogen måde. Undlad at bruge adapterstik sammen med (jordforbundet) elektrisk værktøj.** Umodificerede stik og dertil passende stikkontakter reducerer risikoen for elektrisk stød.
- Undgå kropskontakt med jordforbundne overflader som f.eks. rør, radiatorer, komfurer og køleskabe.** Der er øget risiko for elektrisk stød, hvis din krop er jordforbundet.
- Udsæt ikke elværktøj for regn, og brug det ikke, hvor omgivelserne er våde.** Hvis der trænger vand ind i et elektrisk værktøj, øges risikoen for elektrisk stød.
- Pas på, at ledningen ikke beskadiges. Brug aldrig ledningen til at bære, trække værktøjet eller trække det ud af stikkontakten. Hold ledningen borte fra varme, olie, skarpe kanter og bevægelige dele.** Beskadigede eller sammenfildrede ledninger øger risikoen for elektrisk stød.
- Hvis elværktøj benyttes i det fri, skal der benyttes en forlængerledning, som er godkendt til udendørs brug.**

Brug af en ledning, der er egnet til udendørs brug, reducerer risikoen for elektrisk stød.

- Brug en strømkilde med fejlstrømsrelæ, hvis det er nødvendigt at anvende elværktøj på fugtige steder.** Ved at benytte en fejlstrømsafbryder reduceres risikoen for elektrisk stød.

3. Personssikkerhed

- Vær opmærksom, hold øje med, hvad du laver, og brug elværktøjet fornuftigt. Betjen ikke værktøjet, hvis du er træt, påvirket af narkotika, alkohol eller medicin.** Et øjeblik uopmærksomhed under anvendelse af et elektrisk værktøj kan forårsage alvorlige kvæstelser.
- Brug personligt beskyttelsesudstyr. Bær altid beskyttelsesbriller.** Det er muligt at reducere risikoen for kvæstelser ved alt efter omstændighederne at anvende det passende sikkerhedsudstyr såsom støvmaske, skridsikre sikkerhedssko, sikkerhedshjelm eller høreværn.
- Træf forholdsregler, så utilsigtet start ikke er mulig. Kontrollér, at afbryderkontakten står på slukket, inden værktøjet tilsluttes strømkilden og/eller batteriet, samles op eller bæres.** Når elektrisk værktøj bæres med fingeren på kontakten eller tilsluttes, når kontakten er tændt, giver det anledning til ulykker.
- Fjern indstillingsnøgle eller skruenøgle, inden elværktøjet startes.** En skruenøgle eller anden nøgle, der bliver siddende på en roterende del af elektrisk værktøj, kan give anledning til personskaade.
- Stræk dig ikke for langt. Hold hele tiden en god fodstilling og balance.** Dette udgør at du har bedre kontrol over det elektriske værktøj, når uventede situationer opstår.
- Brug egnet arbejdstøj. Bær ikke løst tøj eller smykker. Hold dit hår, tøj og handsker væk fra bevægelige dele.** Løstsiddende tøj, smykker eller langt hår kan blive fanget i bevægelige dele.
- Hvis der kan monteres støvudsugnings- og opsamlingsudstyr, skal dette tilsluttes og benyttes korrekt.** Anvendelse af støvsugningsudstyr kan begrænse faren forårsaget af støv.
- Lad ikke kendskab fra hyppig brug af værktøjer gøre dig uforsigtig og få dig til at ignorere principperne for værktøjssikkerhed.** En uforsigtig handling kan forårsage alvorlig personskaade på en brøkdal af et sekund.

4. Brug og vedligeholdelse af elværktøj

- Overbelast ikke elværktøjet. Brug det elværktøj, der er bedst egnet til det arbejde, der skal udføres.** Det korrekte elværktøj klarer opgaven bedre og mere sikkert med den effekt, som det er konstrueret til.
- Brug ikke elværktøjet, hvis afbryderkontakten er defekt.** Alt elektrisk værktøj, der ikke kan kontrolleres med kontakten, er farligt og skal repareres.

- c. **Træk stikket ud af stikkontakten og/eller batteriet inden indstilling, tilbehørsudskiftning eller opbevaring af elværktøjet.** Sådanne forebyggende sikkerhedsforanstaltninger mindsker risikoen for, at værktøjet startes utilsigtet.
- d. **Opbevar ubenyttet elværktøj uden for børns rækkevidde. Lad aldrig personer, der ikke er fortrolige med elværktøjet, eller som ikke har læst denne vejledning, benytte maskinen.** El-værktøj er farligt i hænderne på personer, som ikke er instrueret i brugen deraf.
- e. **Elværktøj og tilbehør skal vedligeholdes. Kontroller, om bevægelige dele er skæve og ikke sidder fast, og om delene er brækket eller beskadiget, så elværktøjets funktion påvirkes. Hvis det elektriske værktøj er beskadiget, skal det repareres før brug.** Mange ulykker er forårsaget af dårligt vedligeholdt værktøj.
- f. **Hold skæreværktøj skarpt og rent.** Ordentligt vedligeholdet skæreværktøj med skarpe skærekanter har mindre tilbøjelighed til at binde og er lettere at styre.
- g. **Brug elværktøjet, tilbehøret, værktøjsindsatser osv. i overensstemmelse med disse instruktioner under hensyntagen til arbejdsforholdene og arbejdet, der skal udføres med værktøjet.** Brug af elektrisk værktøj til andre opgaver end dem, det er beregnet til, kan resultere i en farlig situation.
- h. **Hold håndtagene og håndtagsfladerne tørre, rene og fri for olie og fedt.** Glatte håndtag og gribeblader giver ikke en sikker håndtering og kontrol af værktøjet i uventede situationer.

5. Service

- a. **Lad kun fagkyndige personer reparere elværktøjet og benyt kun originale reservedele.** Derved sikres det, at værktøjets driftssikkerhed opretholdes.

Yderligere sikkerhedsadvarsler for elværktøj



Advarsel! Yderligere sikkerhedsadvarsler for stiksæve og bajonetsæve

- ◆ **Hold i elværktøjets isolerede gribeblader, hvis der er risiko for, at skæretilbehøret kommer i kontakt med skjulte ledninger eller værktøjets egen ledning.** Hvis skæretilbehøret rammer en strømførende ledning, bliver elværktøjets blottede dele strømførende, så brugeren får stød.
- ◆ **Brug klemmer eller en anden praktisk måde på at sikre og understøtte arbejdsemnet til et stabilt underlag.** Hvis du holder fast i arbejdsemnet med din hånd eller krop, vil det være ustabil, og det kan medføre, at du mister kontrollen over det.
- ◆ **Hold hænderne på afstand af skæreområdet.**

Ræk aldrig under arbejdsstykket under nogen som helst grund. Anbring ikke fingrene i nærheden af den frem- og tilbagegående klinge og klingeholderen. Stabiliser ikke saven ved at gribe omkring skoen.

- ◆ **Hold klingerne skarpe.** Døve eller beskadigede klinger kan få saven til at slingre eller standse under pres. Anvend altid den passende type savklinge til arbejdsemnets materiale og skæringstypen.
- ◆ **Når der saves i rør og rørledninger, er det vigtigt, at de er fri for vand, elektriske ledninger osv.**
- ◆ **Rør ikke ved materialet eller klingen umiddelbart efter, at værktøjet har været i brug.** De kan blive meget varme.
- ◆ **Vær opmærksom på skjulte farer, inden der saves i vægge, gulve eller lofter.** Kontroller, om der findes ledninger og rør.
- ◆ **Klingen fortsætter med at bevæge sig, efter at kontakten er sluppet.** Sluk altid værktøjet, og vent, indtil savklingens bevægelse er helt ophørt, inden du lægger værktøjet fra dig.

Advarsel! Berøring af eller indånding af støvpartikler fra skærearbejder kan udgøre en fare for både brugerens og eventuelle tilskuers helbred. Bær en specielt designet støvmaske til beskyttelse mod støv og røg, og sørg for, at personer, der befinder sig på eller kommer ind på arbejdsområdet, også er beskyttet.

- ◆ Den tilsigtede anvendelse er beskrevet i denne betjeningsvejledning.
- ◆ Brug af ekstraudstyr eller tilbehør eller udførelse af andre opgaver med dette værktøj end de, der anbefales i denne vejledning, kan medføre risiko for personskade og/eller materiel skade.

Andres sikkerhed

- ◆ Dette værktøj er ikke beregnet til anvendelse af personer (inklusive børn) med nedsatte fysiske, sensoriske eller mentale handicaps eller med mangel på erfaringer eller viden, medmindre de er under overvågning eller har fået instruktioner i brugen af udstyret af en person, der er ansvarlig for deres sikkerhed.
- ◆ Børn skal holdes under opsyn, så det sikres, at de ikke leger med værktøjet.

Tilbageværende risici

Der kan opstå yderligere, tilbageværende risici under brugen af apparatet, som muligvis ikke behandles i de vedlagte sikkerhedsadvarsler. Disse risici kan opstå pga. forkert anvendelse, langvarig brug etc.

Selv ved overholdelse af relevante sikkerhedsforskrifter og anvendelse af sikkerhedsudstyr kan visse resterende risici ikke undgås. Disse omfatter:

- ◆ Tilskadecomst forårsaget af berøring af roterende/bevægelige dele.

- ◆ Tilskadekomst forårsaget af udskiftning af dele, klinger eller tilbehør.
- ◆ Tilskadekomst forårsaget af langvarig brug af et værktøj. Husk at holde pause jævnligt ved brug af et apparat i længere tid.
- ◆ Hørenedsættelse.
- ◆ Sundhedsrisici forårsaget af indånding af støv, der genereres ved brug af værktøjet (eksempel: arbejde med træ, især, eg, bøg og MDF.)

Støj og vibration

De angivne værdier for udsendelse af støj og vibration, som er specificeret i de tekniske data og overensstemmelseserklæringen, er målt i henhold til standard-testmetoden i EN62841 og kan bruges til at sammenligne ét værktøj med et andet.

Den angivne værdi for udsendelse af støj og vibration kan også bruges i forbindelse med en foreløbig vurdering af eksponeringen.

Advarsel! Værdien for udsendelse af støj og vibration i forbindelse med den faktiske anvendelse af elværktøjet kan afvige fra den angivne værdi afhængig af metoden, hvormed værktøjet anvendes. Vibrationsniveauet kan overstige det angivne niveau.

I vurderingen af eksponeringen for støj og vibration med henblik på fastsættelse af sikkerhedsforanstaltninger som krævet i 2002/44/EF til beskyttelse af personer, der jævnligt anvender elværktøj i deres arbejde, skal der tages hensyn til de faktiske betingelser under brugen, og måden værktøjet bruges på, herunder alle arbejdsrytters afsnit, f.eks. perioder, hvor værktøjet er slukket, og hvor det kører i tomgang, tillige med startperioderne.

Mærkatet på værktøjet

Følgende piktogrammer vises på værktøjet sammen med datokoder:



Advarsel! Brugeren skal læse brugervejledningen for at reducere risikoen for kvæstelser.



Advarsel! Brugeren skal læse bære hørebekyttelse for at reducere risikoen for kvæstelser.

Elektricitet og sikkerhed



Denne maskine er dobbelt isoleret. Derfor er jordledning ikke nødvendig. Kontrollér altid, at strømforsyningen svarer til spændingen på mærkepladen.

- ◆ Hvis netledningen beskadiges, skal den udskiftes af producenten eller et autoriseret BLACK+DECKER-værksted, så farlige situationer undgås.

Funktioner

Dette værktøj leveres med nogle eller alle de følgende egenskaber:

1. Afbryderkontakt
2. Primære håndtag
3. Motorventiler
4. Strømkabel
5. Sekskantnøgleholder
6. Støvåbning
7. Vipbar sål
8. Klingeruller
9. Værktøjsfri klingeholder
10. Ledningsbeskytter

Samling

Advarsel! Kontroller før samling, at værktøjet er slukket, og at stikket er taget ud af stikkontakten.

Klingemuligheder

Din stiksav er beregnet til at tillade brugen af mange forskellige savtandskonfigurationer.

Forsigtighed! Brug kun T-Shank knive. Brug IKKE klinger af U-type.

Montering af klinger (Fig. A)

- ◆ Afbryd din stiksavs forbindelse til strømkilden.

Advarsel! Hvis stiksaven ikke trækkes ud af strømkilden, kan det resultere i utilsigtet start og forårsage alvorlig personskade.

- ◆ Drej klemmegrebet (9) ~90°.
- ◆ Skub klingen ind, indtil den ikke kan bevæge sig mere.
- ◆ Slip klemmegrebet

Bemærk: Klemmegrebet (9) bør vende helt tilbage til startpositionen. Hvis dette ikke sker, skal du skubbe klingen længere ind i åbningen, indtil grebet vender tilbage til startpositionen.

Bemærk:

- ◆ Sørg for, at klingen er indlejret i rillen i støtterullen (8).

Forsigtighed! Brug kun T-Shank knive.

Sådan afmonteres stiksavens klinge:

- ◆ Frakobl din stiksav.
- ◆ Drej den værktøjsfri klingeholder (9) ~90 grader. Klingen kan begynde at springe op. Men hvis ikke, skal du trække den forsigtigt væk fra klemmeåbningen.

FORSIGTIG - klinger kan være varme efter brug.

Startknap (fig. B)

Tryk startknappen (1) ned for at tænde for din stiksav. Slip startknappen for at slå saven fra.

Variabel hastighedsudløser (kun enheden BES603) (fig. C)

Det er kun BES603, der er udstyret med en variabel hastighedsudløser.

For at indstille hastigheden skal du dreje skiven på kontakten til den ønskede hastighed.

Hold udløseren nede for at nå op i hastighed.

Vakuumport

Under normal brug uden tilsluttet vakuum, vil den indvendige motorventilator kontinuerligt blæse savsmuldet væk fra skæremærket. For at tilslutte vakuuadaptoren skal du skubbe den ind i stiksavens bagport og dreje, indtil bajonetmonteringen er sikker.

Betjening

Advarsel! Brug aldrig værktøjet, hvis savsålen er løs eller afmonteret.

Generel skæring

Advarsel! Hold hænder og fingre væk fra mellemrummet mellem motorhuset og klingeklemmen. Ræk ikke ind under arbejdsemnet, mens saven kører.

Lad den forreste del af sålen hvile på arbejdsemnet, og juster klingens skærekant med skærelinjen på dit arbejdsemne (fig. D). Sørg for, at netledningen er ude af vejen og ikke er i den rute, klingens vil følge. Start din sav og bevæg den mod arbejdsemnet. Tryk tilstrækkeligt nedad til at holde saven stabil, og tryk kun tilstrækkeligt fremad til at holde klingens frit skærende.

Advarsel! Tving ikke saven. Hvis saven tvinges, kan det overophede motoren og knække savklingerne.

Smigsavning

Smigsavning af vinkler kan justeres fra nul til 45°, enten til venstre eller højre. Sådan justeres smigvinklen:

- ◆ Løsn begge sålpladens drejeskruer (12), indtil sålpladen (7) kan drejes (fig. E).

Bemærk: Brug den medfølgende 3 mm sekskantnøgle.

- ◆ Smigvinkler er markeret på en skala på siden af sålen.
- ◆ Skub sålen tilbage. Juster kanten af motorhuset med det ønskede vinkelmærke på siden af bunden, og skub derefter sålen fremad, så den kan gå i indgreb med hakkene i motorhusets stift, som vist i figur F.

Bemærk: Vinkelmærker på siderne af stiksavens bund er kun til reference.

Operatøren bør bruge en vinkelmåler til at kontrollere vinkler.

- ◆ Når den ønskede smigvinkel er opnået, skal du låse sålen ved at stramme sålens drejeskruer.
- ◆ Lav et prøvesnit i et stykke materiale, og mål smigvinklen. Juster om nødvendigt smigvinklen.

Skæring i laminaer

Der kan opstå splinter, når der skæres i laminat, hvilket kan beskadige forsiden. De fleste savklinger skærer i det opadgående strøg, så hvis sålen er placeret på oversiden, skal der enten bruges en savklinge, der skærer i det nedadgående strøg, eller:

- ◆ Brug en savklinge med fine tænder.
- ◆ Sav fra bagsiden af arbejdsmaterialet.
- ◆ Klem et stykke spildtræ eller hardboard på begge sider af materialet, og sav gennem denne sandwich for at minimere splintringen.

Skæring i metal

Advarsel! Brug ikke støvsuger, når der saves i metal. Metalspånere kan være varme og forårsage brand. Vær opmærksom på, at skæring i metal tager meget længere tid end skæring i træ.

- ◆ Brug en savklinge, der egner sig til skæring i metal.
- ◆ Klem et stykke spildtræ til bagsiden af arbejdsmaterialet, og sav gennem denne sandwich, når der skæres i tynde metalplader.
- ◆ Læg en oliefilm langs den påtænkte skæringslinje.

Dykskæring

Advarsel! For at undgå tab af kontrol, knækkede klinger eller beskadigelse af arbejdsemnet, skal du altid være yderst forsigtig, når du laver dyksnit. Det anbefales ikke at dykskære i andet materiale end træ. Hvor det er muligt, skal du bore et pilothul på 8 mm eller større i det område, der skal skæres ud, og begynde at skære med klingens pilothul. Dette vil undgå behovet for at dykskære.

Bemærk: Brug kun klinger med 7 tænder pr. tomme til dykskæring.

- ◆ For at dykskære et indvendigt hul skal du markere skærelinjen tydeligt på arbejdsemnet.
- ◆ Indstil smigvinklen til 0° og lås derefter sålen.
- ◆ Vip saven fremad, så den hviler på sålens forkant og i en position, så klingens IKKE rører ved arbejdsemnet, når kontakten er tændt (fig. G).

Bemærk: Sørg for, at savklingen er inde i det område, der skal skæres.

- ◆ Start saven, og sænk langsomt klingens ned på arbejdsemnet, mens du sørger for, at sålen forside forbliver i kontakt med arbejdsemnet. Tillad klingens nedadgående bevægelse at skære gennem træet.
- ◆ Fortsæt med at sænke klingens ned i arbejdsemnet, indtil sålen hviler fladt på arbejdsemnet. Fortsæt med at save mod skærelinjen, og gennemfør det ønskede snit.

Savning i metal

Der kan skæres mange typer metal med din stiksav. Når du skærer nogen form for materiale, skal du passe på ikke at vride eller bøje klingerne.

Tving ikke klingens. Hvis klingens klapper eller vibrerer for meget, skal du bruge en klinge med finere tænder. Hvis klingens opvarmes for meget, skal skærehastigheden reduceres. Hvis klingens tænder bliver tilstoppet, når du skærer i bløde metaller såsom aluminium, skal du bruge en grovere klinge med færre tænder pr. tomme. Spænd hele arbejdsemnet fast og sav så tæt som muligt på fastspændingspunktet for at eliminere enhver vibration af det arbejdsemne, der skæres.

Når du skærer i rør eller vinkeljern, skal du klemme arbejdsemnet fast i en skruestik, hvis det er muligt, og save tæt på skruestikken. For at skære tynde pladematerialer skal du sætte materialet fast i en "sandwich" mellem hårdt træ eller krydsfiner og klemme lagene for at eliminere materiale-vibrationer og forhindre, at det flåses. Ved at gøre dette vil materialet blive skåret jævnt. Læg dit mønster eller skærelinjer oven på "sandwichen".

Vedligeholdelse

Dit BLACK+DECKER-værktøj er beregnet til brug gennem lang tid med et minimum af vedligeholdelse. Vedvarende tilfredsstillende funktion er afhængig af, om apparatet plejes korrekt og rengøres regelmæssigt.

Advarsel! Tag værktøjet ud af stikkontakten, inden værktøjet rengøres.

- ◆ Rengør regelmæssigt værktøjets ventilationshuller med en blød børste eller en tør klud.
- ◆ Rengør med jævne mellemrum motorhuset med en fugtig klud. Der må ikke bruges skuremidler eller opløsningsmidler.

Udskifning af netstik (kun Storbritannien og Irland)

Hvis et nyt lysnetstik skal monteres:

- ◆ Det gamle stik skal bortskaffes på en sikker måde.
- ◆ Slut den brune ledning til den strømførende klemme på det nye stik.
- ◆ Slut den blå ledning til den neutrale klemme.

Advarsel! Der skal ikke tilsluttes til jordklemmen.

Følg de monteringsinstruktioner, der følger med stik af god kvalitet.

Anbefalet sikring: 5 A.

Miljøbeskyttelse



Særskilt bortskaffelse. Produkter og batterier mærket med dette symbol må ikke bortskaffes sammen med normalt husholdningsaffald.

Produkter og batterier indeholder materialer, der kan genvindes eller genbruges og således reducere efterspørgslen efter råvarer.

Genbrug venligst elektriske produkter og batterier i henhold til lokale bestemmelser. Yderligere informationer findes på www.2helpU.com

Tekniske data

		BES602	BES603
Indgangsspænding	V_{AC}	220 - 240 V	220 - 240 V
Effektindgang	W	400	400
Omdrejningstal ved ingen belastning	min^{-1}	3000	0 - 3000

		BES602	BES603
Maks. skæredybde			
Træ	mm	65	65
Stål	mm	6	6
Aluminium	mm	10	10
Vægt	kg	1,6	1,6

Lydtrykniveau i henhold til EN 62841:

Lydtryk (L_{pA}) 90 dB(A), usikkerhed (K) 5 dB(A)

Lydeffekt (L_{WA}) 98 dB(A), usikkerhed (K) 5 dB(A)

Samlede værdier for vibration (triaksial vektorsum) i henhold til EN 62841:

Savning i lister ($a_{1,8}$) 7,8 m/s^2 , usikkerhed (K) 1,5 m/s^2

Savning i metalplader ($a_{1,8M}$) 7,0 m/s^2 , usikkerhed (K) 1,5 m/s^2

EF-overensstemmelseserklæring

MASKINDIREKTIV



BES602, BES603 stiksav

Black & Decker erklærer, at produkterne beskrevet under "Tekniske data" er i overensstemmelse med: 2006/42/EF, EN 62841-1:2015 + AC:2015 + A11:2022, EN 62841-2-11:2016 + A1:2020.

Disse produkter er endvidere i overensstemmelse med direktiv 2014/30/EU og 2011/65/EU. Kontakt Black & Decker på nedenstående adresse eller se vejledningens bagside for at få yderligere oplysninger.

Undertegnede er ansvarlig for udarbejdelsen af de tekniske data og fremsætter denne erklæring på vegne af Black & Decker.

Patrick Diepenbach

Patrick Diepenbach
Generaldirektør, Benelux
Black and Decker,
Egide Walschaertsstraat 14-18
2800 Mechelen, Belgien
31/03/2023

Garanti

Black & Decker er overbevist om den gode kvalitet af sine produkter og giver forbrugerne en garanti på 24 måneder fra købsdatoen. Garantien er et tillæg til forbrugernes lovmæssige rettigheder og påvirker ikke disse. Garantien er gyldig inden for medlemsstaterne af Den Europæiske Union, Det Europæiske Frihandelsområde og Det Forenede Kongerige.

Når du gør krav på garantien, skal kravet være i overensstemmelse med Black & Decker vilkår og betingelser, og du skal indsende dokumentation for købet til sælgeren eller til en autoriseret reparatør.

Vilkår og betingelser for Black & Decker 2 års garanti og placeringen af dit nærmeste autoriserede serviceværksted kan fås på internettet på www.2helpU.com, eller ved at kontakte dit lokale Black & Decker kontor på den adresse, der er angivet i denne vejledning.

Besøg venligst vores websted www.blackanddecker.co.uk for at registrere dit nye Black & Decker produkt og modtage opdateringer om nye produkter og specielle tilbud.

Käyttötarkoitus

BLACK+DECKER™ BES602/BES603 -pistosahat on suunniteltu puun, muovin ja metallin sahaamiseen. Nämä työkalut on tarkoitettu vain yksityiskäyttöön.

Turvallisuusohjeet

Sähkötyökalujen yleiset turvavaroitukset



Varoitus! Lue kaikki tämän sähkötyökalun mukana toimitetut varoitukset, käyttöohjeet ja tekniset tiedot. Jos kaikkia ohjeita ei noudateta, on olemassa sähköiskun, tulipalon ja/tai vakavan henkilövahingon vaara.

Säästä kaikki varoitukset ja ohjeet tulevaa käyttöä varten. Varoituksissa käytetty käsite "sähkötyökalu" tarkoittaa verkkokäyttöisiä sähkötyökaluja (joissa on verkkojohto) ja akkukäyttöisiä sähkötyökaluja (joissa ei ole verkkojohtoa).

1. Työalueen turvallisuus

- Pidä työalue puhtaana ja hyvin valaistuna.** Onnettomuuksia sattuu herkemmin epäsiistissä tai huonosti valaistussa ympäristössä.
- Älä käytä sähkötyökalua räjähdysalttiissa ympäristössä, jossa on syttyvää nestettä, kaasua tai pölyä.** Sähkötyökalujen aiheuttamat kipinät voivat sytyttää pölyn tai kaasut.
- Pidä lapset ja sivulliset loitolla sähkötyökalua käyttäessäsi.** Keskitymiskyvyn herpaantuminen voi aiheuttaa hallinnan menettämisen.

2. Sähköturvallisuus

- Sähkötyökalun pistokkeen on sovittava pistorasiaan. Älä koskaan tee pistokkeeseen mitään muutoksia. Älä yhdistä maadoitettua sähkötyökalua jatkojohtoon.** Sähköiskun vaara vähenee, jos pistokkeisiin ei tehdä muutoksia ja ne yhdistetään vain niille tarkoitettuihin pistorasioihin.

- Vältä koskettamasta maadoitettuja pintoja, kuten putkia, lämpöpattereita, liesiä tai jääkaappeja.** Voit saada sähköiskun, jos kehosi on maadoitettu.
- Älä altista sähkötyökalua sateelle tai kosteudelle.** Sähkötyökaluun menevä vesi lisää sähköiskun vaaraa.
- Älä käsittele virtajohtoa kovakouraisesti. Älä kannata työkaluja sähköjohtosta tai vedä pistoketta pistorasiasta sähköjohtoon avulla. Pidä sähköjohto kaukana kuumuudesta, öljystä, terävistä reunoista tai liikkuvista osista.** Vaurioituneet tai sotkeutuneet johdot lisäävät sähköiskun vaaraa.
- Käyttäessäsi sähkötyökalua ulkona käytä ainoastaan ulkokäyttöön soveltuvaa jatkojohtoa.** Ulkokäyttöön tarkoitettun sähköjohtoon käyttäminen vähentää sähköiskun vaaraa.
- Jos sähkötyökalua on välttämättä käytettävä kosteassa paikassa, käytä vikavirtasuojalla (RCD) suojattua virtalähdettä.** Tämä vähentää sähköiskun vaaraa.

3. Henkilöturvallisuus

- Ole valpas, keskity työhön ja noudata tervettä järkeä sähkötyökalun käytössä. Älä käytä tätä työkalua ollessasi väsynyt tai alkoholin, huumeiden tai lääkkeiden vaikutuksen alaisena.** Keskitymisen herpaantuminen hetkeksikin sähkötyökalua käytettäessä voi aiheuttaa vakavan henkilövahingon.
- Käytä henkilökohtaisia suojavarusteita. Käytä aina suojalaseja.** Hengityssuojaimen, liukumattomien turvajalkineiden, kypärän ja kuulonsuojaimen käyttäminen vähentää henkilövahinkojen vaaraa.
- Vältä tahatonta käynnistämistä. Varmista, että kytkin on OFF-asennossa, ennen kuin liität laitteen virtalähteeseen ja/tai akkuun, nostat laitteen tai kannat sitä.** Sähkötyökalun kantaminen sormi virtakytkimellä lisää onnettomuusvaaraa.
- Irrota mahdollinen säätö- tai kiintoavain ennen kuin käynnistät sähkötyökalun.** Sähkötyökalun pyöriivään osaan kiinni jäänyt avain voi johtaa loukkaantumiseen.
- Älä kurkota.** Huolehdi siitä, että sinulla on koko ajan tukeva jalansija ja hyvä tasapaino. Näin voit hallita sähkötyökalua paremmin odottamattomissa tilanteissa.
- Käytä tarkoitukseen soveltuvia vaatteita. Älä käytä löysiä vaatteita tai koruja. Pidä hiukset, vaatteet ja kädet loitolla liikkuvista osista.** Löysät vaatteet, korut tai pitkät hiukset voivat tarttua liikkuviin osiin.
- Jos työkalun voi liittää pölynimuriin, tarkista, että liitos on tehty asianmukaisesti ja että laitteita käytetään oikealla tavalla.** Pölyn ottaminen talteen voi vähentää pölyn aiheuttamia vaaroja.
- Vaikka käyttäisit usein työkaluja ja sinulla olisi niistä hyvä tuntemus, älä jätä lukematta työkalun turvallisuusohjeita.**

Huolimattomuus voi johtaa vakaviin henkilövahinkoihin jopa sekunnin murto-osassa.

4. Sähkötyökalujen käyttö ja hoito

- a. **Älä ylikuormita sähkötyökalua. Valitse käyttötarkoituksen kannalta oikea sähkötyökalu.** Sähkötyökalu toimii paremmin ja turvallisemmin, kun sitä käytetään sille suunniteltuun käyttötarkoitukseen.
- b. **Älä käytä sähkötyökalua, jota ei voida käynnistää ja pysäyttää virtakytkimestä.** Jos sähkötyökalua ei voi hallita kytkimen avulla, se on vaarallinen ja se on korjattava.
- c. **Irrota pistotulppa pistorasiasta ja/tai akku laitteesta ennen kuin suoritat säätöjä, vaihdat tarvikkeita tai siirrä sähkötyökalun varastoitavaksi.** Näin voit vähentää vahingossa käynnistymisen aiheuttaman henkilövahingon vaaraa.
- d. **Säilytä sähkötyökalut poissa lasten ulottuvilta, kun niitä ei käytetä. Älä anna sähkötyökalua sellaisen henkilön käyttöön, joka ei tunne sitä tai joka ei ole tutustunut tähän käyttöohjeeseen.** Sähkötyökalut ovat vaarallisia kouluttamattomien käyttäjien käsissä.
- e. **Hoida sähkötyökaluasi ja lisävarusteita huolella.** Tarkista liikkuvat osat, niiden kiinnitys, osien eheys ja muut koneen toimintaan vaikuttavat tekijät. Jos havaitset vaurioita, korjauta sähkötyökalu ennen niiden käyttämistä. Huonosti kunnossapidetyt sähkötyökalut aiheuttavat onnettomuuksia.
- f. **Pidä leikkausterät terävinä ja puhtaina.** Kunnossa pidettyjen leikkaavia teräviä reunoja sisältävien työkalut todennäköisyys jumiutua vähenee, ja niitä on helpompi hallita.
- g. **Käytä sähkötyökaluja, tarvikkeita, vaihtoteriä yms. näiden ohjeiden mukaisesti. Ota tällöin huomioon työolosuhteet ja suoritettava toimenpide.** Jos sähkötyökalua käytetään näiden ohjeiden vastaisesti, voi syntyä vaaratilanne.
- h. **Pidä kahvat ja kädensijat kuivina ja puhtaina öljystä ja rasvasta.** Liukkaat kahvat ja kädensijat estävät työkalun turvallisen käsittelyn ja hallinnan odottamattomissa tilanteissa.

5. Huolto

- a. **Korjauta sähkötyökalu koulutetulla ja ammattitaitoisella henkilöllä ja hyväksy korjauksiin vain alkuperäisiä varosia.** Tämä varmistaa sähkötyökalun turvallisuuden.

Sähkötyökalujen lisäturvavaroitukset



Varoitus! Pistosahojen lisäturvavaroitukset

- ◆ **Pitele sähkötyökalua eristetyistä tartuntapinnoista tehdessäsi työtä, jossa laikka voi osua piilossa oleviin sähköjohtoihin tai omaan virtajohtoonsa.** Terien osuminen jännitteiseen johtoon tekee sen paljaista metalliosista jännitteisiä, joten käyttäjä voi saada sähköiskun.
- ◆ **Käytä puristimia tai muuta käytännöllistä tapaa kiinnittää ja tukea työstökappale tukevalle alustalle.** Työn pitäminen käsin tai vartaloa vasten on epävakaata ja saattaa johtaa kontrollin menetykseen.
- ◆ **Pidä kätesi pois leikkausalueelta.** Älä koskaan тыönnä kättäsi työstökohteen alapuolelle. Älä тыönnä sormia liikkuvan terän tai sen kiinnikkeen läheisyyteen. Älä tue sahaa pitämällä kiinni sahausjalasta.
- ◆ **Pidä terät terävinä.** Tylsät tai vahingoittuneet terät voivat leikata viinon tai jäädä kiinni. Käytä työstettävään materiaaliin soveltuvaa sahanterää, jolla saat haluamasi sahausjäljen.
- ◆ **Jos sahaat putkea tai kotelointia, tarkista ensin, ettei sen sisällä ole vettä, sähköjohtoa tms.**
- ◆ **Älä kosketa terää tai sahattua leikkauspintaa heti sahauskuvan jälkeen.** Ne voivat olla erittäin kuumia.
- ◆ **Varo piilossa olevia vaaroja.** Tarkista sähköjohtojen ja putkien sijainti ennen kuin sahaat seinää, lattiaa tai kattoa.
- ◆ **Terän liike jatkuu vielä hetken käyttökytkimen vapauttamisen jälkeen.** Katkaise virta työkalusta ja odota, että terän liike on kokonaan pysähtynyt, ennen kuin lasket työkalun käsistäsi.

Varoitus! Leikatessa syntyvän pölyn kanssa kosketuksiin joutuminen tai sen hengittäminen saattaa olla haitallista käyttäjän tai lähellä olijoiden terveydelle. Käytä kasvosuojusta, joka on erityisesti tarkoitettu suojaamaan pölyltä ja höyryiltä, ja varmista, että kaikki työskentelyalueella olevat ja sinne tulevat henkilöt käyttävät suojavarusteita.

- ◆ Tarkoitettu käyttö on kuvattu tässä käyttöohjeessa.
- ◆ Käytä työkalua ainoastaan sellaiseen työhön, johon se on tarkoitettu, ja käytä vain tässä käyttöohjeessa suositeltuja tarvikkeita ja lisälaitteita. Ohjeesta poikkeava käyttö voi aiheuttaa henkilö- ja/tai omaisuusvahinkoja.

Muiden henkilöiden turvallisuus

- ◆ Tätä laitetta ei ole tarkoitettu sellaisten henkilöiden (mu- kaan lukien lapset) käytettäväksi, joiden fyysiset, aistilliset tai henkiset kyvyt tai kokemus ja tietämys ovat rajalliset, ellei heidän turvallisuudestaan vastuussa oleva henkilö valvo tai ohjaa heitä laitteen käytössä.
- ◆ Lapsia tulee valvoa, jotta he eivät leikkisi laitteella.

Jäännösriskit

Myös muut kuin turvavaroituksissa mainitut riskit ovat mahdollisia laitetta käytettäessä. Nämä riskit voivat liittyä muun muassa virheelliseen tai pitkäaikaiseen käyttöön.

Tiettyjä jäännösriskejä ei voi välttää, vaikka noudatet kaikkia turvamääräyksiä ja käytät turvalaitteita. Näitä ovat:

- ◆ Pyörivien tai liikkuvien osien koskettamisen aiheuttamat vahingot.
- ◆ Osia, teriä tai lisävarusteita vaihdettaessa aiheutuneet vahingot.
- ◆ Työkalun pitkäaikaisen käytön aiheuttamat vahingot. Varmista, että pidät säännöllisesti taukoja laitteen pitkäaikaisen käytön aikana.
- ◆ Kuulon heikkeneminen.
- ◆ Työkalua käytettäessä (esimerkiksi puuta, erityisesti tammea, pyökiä ja MDF-levyjä, käsiteltäessä) syntyneen pölyn sisäinhengityksen aiheuttamat terveysriskit.

Melu ja tärinä

Teknisissä tiedoissa ja vaatimustenmukaisuusvakuutuksessa ilmoitetut melu- ja tärinäpäästöarvot on mitattu EN62841-standardin testausmenetelmän mukaisesti, ja arvoa voi käyttää työkalujen keskinäiseen vertailuun.

Ilmoitettuja melu- ja tärinäpäästöarvoja voi käyttää myös altistumisen alustavaan arviointiin.

Varoitus! Sähkötyökalun käytön aikana mitatut todelliset melu- ja tärinäpäästöarvot voi poiketa ilmoitetusta tärinäpäästöarvosta työkalun käyttötavan mukaan. Tärinätasoa voi olla ilmoitettua tasoa suurempi.

Kun melulle ja tärinälle altistumista arvioidaan sen määrittämiseksi, mitä direktiivin 2002/44/EY mukaisia turvatoimenpiteitä vaaditaan sähkötyökaluja säännöllisesti käyttävien henkilöiden suojelemiseksi, tärinälle altistumisen arvioinnissa on otettava huomioon todelliset käyttöolosuhteet ja työkalun käyttötavat. Todellisen käytön lisäksi on kiinnitettävä huomiota myös siihen, milloin työkalu on sammutettuna tai se käy tyhjäkäynnillä.

Työkalun tarrat

Työkalussa on seuraavat merkit sekä päivämääräkoodi:



Varoitus! Käyttäjän on luettava käyttöohje vahinkojen välttämiseksi.



Varoitus! Käyttäjän tulee käyttää kuulonsuojaimia henkilövahinkojen välttämiseksi.

Sähköturvallisuus



Tämä laite on kaksoiseristetty, joten erillistä maadoitusta ei tarvita. Tarkista aina, että verkkovirran jännite vastaa tyyppikilpeen merkittyä jännitettä.

- ◆ Jos virtajohto vahingoittuu, sen vaihtaminen on turvallisuussyistä jätettävä valmistajan tai valtuutetun BLACK+DECKER-huollon tehtäväksi.

Yleiskuvasu

Tässä työkalussa on joitakin tai kaikki seuraavista ominaisuuksista:

1. Virtakytkin
2. Pääkahva
3. Moottorin tuuletusaukot
4. Virtajohto
5. Kuusiokulma-avaimen pidike
6. Pölynpoistoportti
7. Kääntyvä pohjalevy
8. Terän rulla
9. Huoltovapaa terän kiinnike
10. Lankasuojus

Asennus

Varoitus! Varmista ennen kokoamista, että virta on katkaistu ja että virtajohto on irti pistorasiasta.

Lisäterät

Pistosaha mahdollistaa useiden erilaisten sahan hammastusten käyttämisen.

Varoitus! Käytä vain T-Shank-teriä. ÄLÄ KÄYTÄ U-tyypin teriä.

Terien asentaminen (kuva A)

- ◆ Irrota pistosaha virtalähteestä.

Varoitus! Jos pistosahan pistoketta ei irrota virtalähteestä, saha voi käynnistyä vahingossa ja aiheuttaa vakavan loukkaantumisen.

- ◆ Kierrä kiinnitysvipua (9) ~90°.
- ◆ Työnnä terä sisään, kunnes se ei enää liiku.
- ◆ Vapauta kiinnitysvipu

Huomaa: kiinnitysvivun (9) tulee palata kokonaan lähtöasentoon. Muussa tapauksessa terää tulee työntää syvemmälle uraan, kunnes vipu palaa lähtöasentoon.

Huomautus:

- ◆ Varmista, että terä on uran sisällä tukirullassa (8).

Varoitus! Käytä vain T-Shank-teriä.

Pistosahan terän irrottaminen:

- ◆ Irrota pistosaha virtalähteestä.
- ◆ Kierrä huoltovapaata terän kiinnikettä (9) 90 astetta. Terä saattaa alkaa ponnahtaa ylös. Jos näin ei käy, vedä se varovasti pois kiinnikkeen urasta.

HUOMIO - terät voivat olla kuumia käytön jälkeen.

Virtakytkin (kuva B)

Käynnistä pistosaha painamalla liipaisukytkintä (1). Sammuta saha vapauttamalla liipaisukytkin.

Portaaton nopeussäädin (vain malli BES603) (kuva C)

Vain mallissa BES603 on portaaton nopeussäädin.

Aseta nopeus kääntämällä kytkimen valitsin haluamaasi nopeusasetukseen. Paina liipaisinta saavuttaaksesi nopeuden.

Imuriliitäntä

Kun sahaa käytetään normaalisti ilman imuria, sisäinen moottorin tuuletin puhalttaa jatkuvasti sahanpurua pois sahasalueelta. Liitä imurin sovitin työntämällä se pistosahan takaporttiin ja kääntämällä, kunnes pistin on hyvin kiinni.

Käyttö

Varoitus! Älä koskaan käytä työkalua, kun sahan pohjalevy on löysällä tai poistettu.

Yleinen sahaaminen

Varoitus! Pidä kädet ja sormet loitolla moottorin kotelon ja terän pidikkeen välisestä tilasta. Älä kurota työkaluun alle sahan ollessa käynnissä.

Aseta pohjalevyn etuosa työkaluun päälle ja kohdista terän leikkausreuna työkaluun leikkauslinjaan (kuva D). Varmista, että virtajohto on poissa tieltäsi ja terän toiminta-alueelta. Käynnistä saha ja siirrä sitä työkaluun kohti. Paina riittävästi alaspäin, jotta saha pysyy vakaana. Kohdista vain sen verran painetta eteenpäin, jotta terä leikkaa vapaasti.

Varoitus! Älä käytä sahaa väkisin. Sahan käyttäminen voimalla voi aiheuttaa moottorin ylikuumentumisen ja sahanterien murtumisen.

Viistoleikkaus

Viistoleikkauskulmat voidaan säätää nolasta 45°:een joko vasemmalle tai oikealle. Voit säätää viistosahauskulmaa seuraavasti:

- ◆ Löysää molempia pohjalevyn kääntöruuveja (12), kunnes pohjalevyä (7) voidaan kääntää (kuva E).

Huomautus: Käytä mukana toimitettua 3 mm:n kuusiokulma-avainta.

- ◆ Viistokulmat on merkitty pohjalevyn sivulla olevaan asteikkoon.
- ◆ Työnä pohjalevy takaisin. Kohdista moottorin kotelon reuna jalustan sivulla olevaan haluttuun kulmamerkkiin ja liu'uta sitten pohjalevyä eteenpäin niin, että lovet kiinnittyvät moottorin kotelon tappiin kuvan F mukaisesti.

Huomautus: Pistosahan jalustan sivuilla olevat kulmamerkit ovat vain viitteellisiä.

Käyttäjän tulee käyttää astelevyä kulmien tarkistamiseen.

- ◆ Kun haluttu viistokulma on saavutettu, lukitse pohjalevy kiristämällä pohjalevyn kääntöruuveja.
- ◆ Kokeile sahaamista koekappaleeseen ja mittaa viistokulma. Säädä viistokulmaa tarvittaessa.

Laminaattien sahaaminen

Laminaattia sahatessa voi esiintyä säilytymistä, mikä voi vahingoittaa näkyviin jäävää pintaa. Yleisimmin käytetyt sahanterät liikkuvat ylöspäin, joten jos jalustalevy on käsiteltyllä pinnalla, käytä alaspäin liikkuvaa sahanterää tai tee jokin seuraavista:

- ◆ Käytä pienihampaista sahanterää.

- ◆ Sahaa työkaluella taustapuolelta.
- ◆ Minimoi säilytyminen puristamalla palat hukkapuuta tai kovalevyä työkaluun molemmille puolille ja sahaa kaikkien kerrosten läpi.

Metallin sahaaminen

Varoitus! Älä käytä polynpoistoa metallia sahatessasi.

Sahatessa irtoavat metallinpurut ovat hyvin kuumia ja voivat aiheuttaa tulipalon. Ota huomioon, että metallin sahaaminen kestää pitempään kuin puun.

- ◆ Käytä metallin sahaamiseen sopivaa sahanterää.
- ◆ Kun sahaut ohutta metalliarkkia, purista palat hukkapuuta työkaluun molemmille puolille ja sahaa kaikkien kerrosten läpi.
- ◆ Levitä ohut kerros öljyä aiotulle sahaslinjalle.

Pistosahaus

Varoitus! Noudata aina äärimmäistä varovaisuutta pistosahauksen aikana välttääksesi mahdolliset hallinnan menetykset, terien murtuminen tai työkaluun vaurioituminen. Pistosahasta ei suositella mihinkään muuhun materiaaliin kuin puuhun. Poraa mahdollisuuksien mukaan 8 mm tai suurempi ohjausreikä sahattavalle alueelle ja aloita sahaaminen asettamalla terä ohjausreikään. Näin voidaan välttää pistosahauksen tarve.

Huomautus: Käytä pistosahaukseen vain teriä, joissa on 7 hammasta tuumaa kohti.

- ◆ Sahaa sisäreikä pistosahauksella merkitsemällä sahaslinja selkeästi työkaluun.
- ◆ Aseta viistokulma arvoon 0° ja lukitse sitten pohjalevy.
- ◆ Kallista sahaukset eteenpäin niin, että se lepää pohjalevyn etureunaa vasten ja sellaisessa asennossa, että terä EI kosketa työkaluun kytkimen ollessa päällä (kuva G).

Huomautus: Varmista, että sahanterä on sahattavan alueen sisällä.

- ◆ Käynnistä saha ja laske terä hitaasti työkaluun päälle varmistaen samalla, että pohjalevyn etuosa on aina kosketuksessa työkaluun. Anna terän leikata puun läpi.
- ◆ Jatka terän laskemista työkaluun päällä. Jatka sahaamista leikkauslinjaa kohti ja viimeistele sahaus.

Metallin leikkaaminen

Pistosahalla voidaan sahata useita erilaisia metallilajeja. Oli sahattava materiaali mikä tahansa, varo vääntämästä tai taiputtamasta teriä.

Älä käytä terää voimalla. Jos terä tärisee liikaa, käytä hienompaa hammasterää. Jos terä kuumenee liikaa, laske leikkausnopeutta. Jos terän hampaat tukkeutuvat pehmeitä metalleja (esim. alumiinia) käsiteltäessä, käytä karkeampaa terää, jossa on vähemmän hampaita tuumaa kohti. Kiinnitä työkalu aina tiukasti ja sahaukseen mahdollisimman läheltä kiinnityskohtaa, jotta sahattavan työkaluun tärinä vältetään.

Kun sahaat kanavia, putkia tai kulmaterästä, kiinnitä työkapale ruuvipuristimeen (jos mahdollista) ja sahaa ruuvipuristimen läheltä. Voit sahata ohuita levy materiaaleja asettamalla materiaalin kovalevyn tai vanerin väliin "kerroslevyksi" ja puristamalla kerrokset yhteen materiaalin tärinän ja hajoaamisen välttämiseksi. Tämä auttaa saavuttamaan tasaisen leikkaustuloksen. Aseta kuvio tai leikkausviivat "kerroslevyjen" päälle.

Huolto

BLACK+DECKER-työkalu on suunniteltu toimimaan mahdollisimman pitkään aikaa mahdollisimman vähällä huollolla. Oikea käsittely ja säännöllinen puhdistus varmistavat laitteen ongelmattoman toiminnan.

Varoitus! Ennen huoltamista ja puhdistamista työkalu on irrotettava verkkovirrasta.

- ◆ Puhdista laitteen ilma-aukot säännöllisesti pehmeällä harjalla tai kuvalla rievulla.
- ◆ Puhdista moottorin kotelo säännöllisesti kostealla liinalla. Älä käytä hankaavia tai liuotinpohjaisia puhdistusaineita.

Varaverkkopistoke (vain Iso-Britannia ja Irlanti)

Jos uusi verkkopistoke täytyy asentaa:

- ◆ Hävitä vanha pistoke ympäristöstävällisesti.
- ◆ Liitä ruskea johto uuden pistokkeen jännitteeseen napaan.
- ◆ Liitä sininen johto tähtipisteliitimeen.

Varoitus! Maadoitusliitimeen ei tule tehdä liitoksia.

Noudata korkealaatuisten pistokkeiden mukana toimitettuja asennusohjeita.

Suosittelu varoke: 5 A.

Ympäristönsuojelu



Toimita tämä laite erilliskeräykseen. Tällä symbolilla merkityjä tuotteita ja akkuja ei saa hävittää tavallisen kotitalousjätteen mukana.

Tuotteissa ja akuissa on materiaaleja, jotka voidaan ottaa talteen tai kierrättää uudelleen käyttöä varten.

Kierrätä sähkölaitteet ja akut paikallisten määräyksien mukaan. Lisätietoa on saatavilla osoitteessa www.2helpU.com

Tekniset tiedot

		BES602	BES603
Syöttöjännite	V_{AC}	220 - 240 V	220 - 240 V
Ottoteho	V	400	400
Kuormittamaton nopeus	min^{-1}	3000	0 - 3000
Suurin sahaus-syvyyys			
Puu	mm	65	65
Teräs	mm	6	6
Alumiini	mm	10	10

		BES602	BES603
Paino	kg	1,6	1,6

Äänenpainetaso standardin EN 62841 mukaisesti:	
Äänenpaine (L_{pA})	90 dB(A), epävarmuus (K) 5 dB(A)
Äänitehotaso (L_{WA})	98 dB(A), epävarmuus (K) 5 dB(A)

Tärinän kokonaisarvot (vektorisumma) standardin EN 62841 mukaisesti:	
Leikkauksessa puulevyjä (a_{hB})	7,8 m/s^2 , epävarmuus (K) 1,5 m/s^2
Leikkauksessa metallilevyjä (a_{hM})	7,0 m/s^2 , epävarmuus (K) 1,5 m/s^2

EY-vaatimustenmukaisuusvakuutus

KONEDIREKTIIVI



BES602, BES603 Pistosaha

Black & Decker ilmoittaa, että tuotteet, jotka on kuvattu kohdassa "Tekniset tiedot" ovat seuraavien direktiivien vaatimusten mukaisia:

2006/42/EY, EN 62841-1:2015 + AC:2015 + A11:2022, EN 62841-2-11:2016 + A1:2020.

Nämä tuotteet täyttävät myös direktiivien 2014/30/EU ja 2011/65/EU vaatimukset. Lisätietoja saa ottamalla yhteyden Black & Deckeriin seuraavassa osoitteessa. Tiedot ovat myös käyttöohjeen takakannessa.

Allekirjoittanut vastaa teknisten tietojen kokoamisesta tehden tämän ilmoituksen Black & Deckerin puolesta.

Patrick Diepenbach

Patrick Diepenbach
Pääjohtaja, Benelux
Black and Decker,
Egide Walschaertsstraat 14-18
2800 Mechelen, Belgia
31/03/2023

Takuu

Black & Decker on vakuuttanut tuotteidensa korkeasta laadusta ja tarjoaa kuluttajille 24 kuukauden takuun, joka astuu voimaan ostopäivänä. Takuu on lisäys kuluttajan laillisiin oikeuksiin eikä vaikuta niihin. Tämä takuu on voimassa kaikissa EU- ja ETA-maissa sekä Isossa-Britanniassa. Edellytyksenä takuun saamiselle on, että vaade täyttää Black & Deckerin ehdot ja että ostaja toimittaa ostosotitteen jälleennyijälle tai valtuutetulle huoltoilikeelle.

Black & Deckerin kahden vuoden takuun ehdot ja lähimmän valtuutetun korjauspalvelun yhteystiedot ovat saatavilla osoitteessa www.2helpU.com tai ottamalla yhteyttä paikalliseen Black & Deckerin toimipisteeseen tässä ohjekirjassa ilmoitettuihin osoitteisiin.

Käy verkkosivuillemme osoitteessa www.blackanddecker.fi ja rekisteröi uusi Black & Decker -tuotteesi saadaksesi tietoa uusista tuotteista ja erikoistarjouksista.

Προβλεπόμενη χρήση

Οι σέγγες BLACK+DECKER™ BES602/BES603 έχουν σχεδιαστεί για κοπή ξύλου, πλαστικών υλικών και μεταλλικών ελασμάτων. Αυτά τα εργαλεία προορίζονται μόνο για καταναλωτική χρήση.

Οδηγίες ασφαλείας

Γενικές προειδοποιήσεις ασφαλείας για ηλεκτρικά εργαλεία



Προειδοποίηση! Διαβάστε όλες τις προειδοποιήσεις ασφαλείας, τις οδηγίες, τις απεικονίσεις και τις προδιαγραφές που συνοδεύουν αυτό το ηλεκτρικό εργαλείο. Η μη τήρηση οποιασδήποτε από τις οδηγίες που αναφέρονται πιο κάτω μπορεί να έχει ως αποτέλεσμα ηλεκτροπληξία, πυρκαγιά και/ή σοβαρό τραυματισμό.

Φυλάξτε όλες τις προειδοποιήσεις και τις οδηγίες για μελλοντική αναφορά. Ο όρος "ηλεκτρικό εργαλείο" σε όλες τις προειδοποιήσεις, αναφέρεται σε εργαλείο που τροφοδοτείται με ρεύμα από το ηλεκτρικό δίκτυο (με καλώδιο) ή σε εργαλείο που λειτουργεί με μπαταρία (χωρίς καλώδιο).

1. Ασφάλεια χώρου εργασίας

- α. Διατηρείτε τον χώρο εργασίας καθαρό και καλά φωτισμένο. Οι ατακτοποιητοί ή σκοτεινοί χώροι γίνονται αιτίες ατυχημάτων.
- β. **Μη χρησιμοποιείτε ηλεκτρικά εργαλεία σε περιβάλλον όπου υπάρχει κίνδυνος έκρηξης, όπως με παρουσία εύφλεκτων υγρών, αερίων ή σκόνης.** Τα ηλεκτρικά εργαλεία παράγουν σπινθήρες που μπορεί να προκαλέσουν ανάφλεξη της σκόνης ή των αναθυμιάσεων.
- γ. **Όταν χρησιμοποιείτε ηλεκτρικό εργαλείο, κρατάτε μακριά τα παιδιά και παρευρισκόμενα άτομα.** Παράγοντες που αποσπούν την προσοχή μπορεί να σας κάνουν να χάσετε τον έλεγχο.

2. Ασφαλής χρήση ηλεκτρικού ρεύματος

- α. Τα φως των ηλεκτρικών εργαλείων πρέπει να ταιριάζουν στην πρίζα.

Σε καμία περίπτωση μην τροποποιήσετε το φως, με κανένα τρόπο. Μη χρησιμοποιείτε φως προσαρμογής με γειωμένα ηλεκτρικά εργαλεία. Τα φως που δεν έχουν υποστεί τροποποίησης και οι κατάλληλες πρίζες μειώνουν τον κίνδυνο ηλεκτροπληξίας.

- β. **Αποφύγετε την επαφή του σώματός σας με γειωμένες επιφάνειες, όπως σωλήνες, σώματα καλοριφέρ, κουζίνες και ψυγεία.** Υπάρχει αυξημένος κίνδυνος ηλεκτροπληξίας αν το σώμα σας είναι γειωμένο.
 - γ. **Μην εκθέσετε ηλεκτρικά εργαλεία σε βροχή ή υγρασία.** Η διείσδυση νερού σε ένα ηλεκτρικό εργαλείο αυξάνει τον κίνδυνο ηλεκτροπληξίας.
 - δ. **Μην κακομεταχειριζόμαστε το καλώδιο. Ποτέ μη χρησιμοποιήσετε το καλώδιο για να μεταφέρετε, να τραβήξετε ή να αποσυνδέσετε από την πρίζα το ηλεκτρικό εργαλείο. Κρατάτε το καλώδιο μακριά από θερμότητα, λάδια, αιχμηρά άκρα ή κινούμενα μέρη.** Τα καλώδια που έχουν υποστεί ζημιά ή είναι μπερδεμένα αυξάνουν τον κίνδυνο ηλεκτροπληξίας.
 - ε. **Όταν χρησιμοποιείτε ηλεκτρικό εργαλείο σε εξωτερικούς χώρους, χρησιμοποιείτε πάντοτε καλώδιο επέκτασης κατάλληλο για εργασία σε εξωτερικούς χώρους.** Η χρήση καλωδίου κατάλληλου για εργασία σε εξωτερικούς χώρους μειώνει τον κίνδυνο ηλεκτροπληξίας.
 - στ. **Εάν είναι αναπόφευκτη η χρήση ενός ηλεκτρικού εργαλείου σε συνθήκες υγρασίας, χρησιμοποιήστε μια διάταξη προστασίας από ρεύμα διαρροής (RCD).** Η χρήση μιας διάταξης RCD μειώνει τον κίνδυνο ηλεκτροπληξίας.
- ### 3. Προσωπική ασφάλεια
- α. **Όταν χρησιμοποιείτε ηλεκτρικό εργαλείο, να είστε σε εγρήγορση, να συγκεντρώσετε στην εργασία που κάνετε και να επιστρατεύετε την κοινή λογική. Μη χρησιμοποιείτε ηλεκτρικό εργαλείο όταν είστε κουρασμένος/η ή υπό την επήρεια ναρκωτικών, οινοπνεύματος ή φαρμακευτικής αγωγής.** Μια στιγμή απροσεξίας κατά τη χρήση ηλεκτρικών εργαλείων μπορεί να προκαλέσει σοβαρό τραυματισμό.
 - β. **Χρησιμοποιείτε ατομικό εξοπλισμό προστασίας. Πάντα φοράτε προστασία ματιών.** Ο εξοπλισμός προστασίας, όπως μάσκα κατά της σκόνης, αντιολισθητικά παπούτσια ασφαλείας, κράνος ή προστασία ακοής, όταν χρησιμοποιείται για τις κατάλληλες συνθήκες, θα μειώσει τους τραυματισμούς και τις σωματικές βλάβες.
 - γ. **Αποτρέπετε την ακούσια ενεργοποίηση. Βεβαιωθείτε ότι ο διακόπτης βρίσκεται στη θέση απενεργοποίησης πριν συνδέσετε το εργαλείο σε πηγή ρεύματος και/ή τοποθετήσετε πακέτο μπαταριών, καθώς και πριν πάρετε στα χέρια σας ή μεταφέρετε το εργαλείο.**

Η μεταφορά ηλεκτρικών εργαλείων με το δάχτυλο πάνω στον διακόπτη ή η σύνδεση στο ρεύμα ηλεκτρικών εργαλείων με τον διακόπτη στη θέση ενεργοποίησης, ενέχει κινδύνους ατυχημάτων.

- δ. **Πριν θέσετε το ηλεκτρικό εργαλείο σε λειτουργία, αφαιρέστε τυχόν εργαλεία ή κλειδιά ρύθμισης.** Εάν αφήσετε ένα εργαλείο ή κλειδί πάνω σε κάποιο περιστρεφόμενο εξάρτημα του ηλεκτρικού εργαλείου, μπορεί να προκληθούν τραυματισμοί.
 - ε. **Μην τεντώνεστε υπερβολικά. Διατηρείτε πάντα σταθερή στήριξη στα πόδια σας και καλή ισορροπία.** Έτσι μπορείτε να έχετε καλύτερο έλεγχο του ηλεκτρικού εργαλείου σε μη αναμενόμενες καταστάσεις.
 - στ. **Φοράτε κατάλληλη ενδυμασία εργασίας. Μη φοράτε φαρδιά ρούχα ή κοσμήματα. Κρατάτε τα μαλλιά, τα ρούχα και τα γάντια σας μακριά από κινούμενα μέρη.** Τα φαρδιά ρούχα, τα κοσμήματα και τα μακριά μαλλιά μπορούν να πιαστούν σε κινούμενα μέρη.
 - ζ. **Αν παρέχονται διατάξεις για τη σύνδεση συστημάτων απομάκρυνσης και συλλογής της σκόνης, βεβαιωθείτε ότι αυτές είναι συνδεδεμένες και χρησιμοποιούνται σωστά.** Η χρήση διατάξεων συλλογής της σκόνης μπορεί να μειώσει τους κινδύνους που προέρχονται από τη σκόνη.
 - η. **Μην αφήνετε την εξοικείωση που έχετε αποκτήσει από τη συχνή χρήση εργαλείων να σας επιτρέψει να εφησυχάστε ώστε να αγνοείτε τις αρχές ασφαλούς χρήσης των εργαλείων.** Μια απρόσπεκτη ενέργεια μπορεί να προκαλέσει βαρύ τραυματισμό μέσα σε κλάσματα του δευτερολέπτου.
4. **Χρήση και φροντίδα ηλεκτρικών εργαλείων**
- α. **Μην υπερφορτώνετε το ηλεκτρικό εργαλείο.** Χρησιμοποιείτε το σωστό ηλεκτρικό εργαλείο για την εφαρμογή σας. Το σωστό ηλεκτρικό εργαλείο θα εκτελέσει την εργασία καλύτερα και ασφαλέστερα, με την ένταση χρήσης για την οποία σχεδιάστηκε.
 - β. **Μη χρησιμοποιήσετε το ηλεκτρικό εργαλείο αν ο διακόπτης του δεν μπορεί να το ενεργοποιεί και απενεργοποιεί.** Αν σε οποιοδήποτε ηλεκτρικό εργαλείο η λειτουργία δεν μπορεί να ελεγχθεί με τον διακόπτη, το εργαλείο είναι επικίνδυνο και πρέπει να επισκευαστεί.
 - γ. **Αποσυνδέστε το φως από την πηγή ρεύματος και/ή αφαιρέστε το πακέτο μπαταριών από το ηλεκτρικό εργαλείο, πριν πραγματοποιήσετε οποιαδήποτε ρύθμιση, αλλαγή αξεσουάρ ή όταν πρόκειται να αποθηκεύσετε το ηλεκτρικό εργαλείο.** Τέτοια προληπτικά μέτρα ασφαλείας μειώνουν το κίνδυνο αθέλητης εκκίνησης του ηλεκτρικού εργαλείου.
 - δ. **Φυλάσσετε μακριά από παιδιά τα ηλεκτρικά εργαλεία που δεν χρησιμοποιείτε.**

Μην αφήνετε να χρησιμοποιήσουν ηλεκτρικό εργαλείο άτομα που δεν είναι εξοικειωμένα με αυτό ή άτομα που δεν έχουν διαβάσει αυτές τις οδηγίες χρήσης. Τα ηλεκτρικά εργαλεία είναι επικίνδυνα στα χέρια μη εκπαιδευμένων χρηστών.

- ε. **Συντηρείτε τα ηλεκτρικά εργαλεία και τα αξεσουάρ. Ελέγχετε για προβλήματα ευθυγράμμισης ή για μάγκωμα των κινούμενων εξαρτημάτων, θραύση εξαρτημάτων, καθώς και για οποιοδήποτε άλλο πρόβλημα μπορεί να επηρεάσει τη λειτουργία των ηλεκτρικών εργαλείων. Αν το ηλεκτρικό εργαλείο έχει υποστεί ζημιά, παραδώστε το για επισκευή πριν το χρησιμοποιήσετε.** Η ανεπαρκής συντήρηση των ηλεκτρικών εργαλείων αποτελεί αιτία πολλών ατυχημάτων.
- στ. **Διατηρείτε τα κοπτικά εργαλεία κοφτερά και καθαρά.** Τα κοπτικά εργαλεία με κοφτερές κοπτικές αιχμές που συντηρούνται σωστά έχουν λιγότερες πιθανότητες να μαγκώσουν και ελέγχονται ευκολότερα.
- ζ. **Χρησιμοποιείτε το ηλεκτρικό εργαλείο, τα αξεσουάρ και τα εξαρτήματα εργασίας του εργαλείου κλπ. σύμφωνα με τις παρουσίες οδηγίες, λαμβάνοντας υπόψη σας τις συνθήκες εργασίας και την εργασία που θέλετε να εκτελέσετε.** Η χρήση του ηλεκτρικού εργαλείου για εργασίες διαφορετικές από τις προβλεπόμενες θα μπορούσε να οδηγήσει σε επικίνδυνη κατάσταση.
- η. **Διατηρείτε τις λαβές και τις επιφάνειες κρατήματος στεγνές, καθαρές και απαλλαγμένες από λάδι και γράσο.** Οι ολισθηρές λαβές και επιφάνειες κρατήματος δεν επιτρέπουν τον ασφαλή χειρισμό και έλεγχο του εργαλείου σε μη αναμενόμενες καταστάσεις.

5. Σέρβις

- α. **Αναθέτετε το σέρβις του ηλεκτρικού σας εργαλείου σε εξειδικευμένο τεχνικό επισκευών που χρησιμοποιεί μόνο γνήσια ανταλλακτικά.** Έτσι θα εξασφαλίσετε τη διατήρηση της ασφάλειας του ηλεκτρικού εργαλείου.

Πρόσθετες προειδοποιήσεις ασφαλείας για ηλεκτρικά εργαλεία



Προειδοποίηση! Συμπληρωματικές προειδοποιήσεις ασφαλείας για σέγες και σπαθοσέγες

- ◆ **Κρατάτε το ηλεκτρικό εργαλείο μόνο από μονωμένες επιφάνειες κρατήματος, όταν εκτελείτε κάποια εργασία κατά την οποία το αξεσουάρ κοπής μπορεί να έρθει σε επαφή με αθέατα καλώδια ή με το δικό του καλώδιο.** Ένα αξεσουάρ κοπής το οποίο έρχεται σε επαφή με ηλεκτροφόρο καλώδιο μπορεί να καταστήσει ηλεκτροφόρα και τα εκτεθειμένα μεταλλικά μέρη του ηλεκτρικού εργαλείου και να προκαλέσει ηλεκτροπληξία στο χειριστή του.

- ◆ **Χρησιμοποιείτε σφιγκτήρες ή άλλο πρακτικό μέσο για να στερεώσετε και να στηρίξετε το αντικείμενο εργασίας σε σταθερό υπόβαθρο.** Αν κρατάτε το αντικείμενο εργασίας με το χέρι σας ή κόντρα στο σώμα σας, δεν υπάρχει σταθερότητα και μπορεί να προκληθεί απώλεια του ελέγχου.
- ◆ **Μην πλησιάζετε τα χέρια σας στην περιοχή κοπής.** Ποτέ μην τοποθετείτε τα χέρια σας κάτω από το αντικείμενο εργασίας, για κανένα λόγο. Μην πλησιάζετε τον αντίχειρα και γενικά τα δάχτυλά σας στην παλινδρομικά κινούμενη λεπίδα και τον σφιγκτήρα λεπίδας. Μην σταθεροποιείτε το πριόνι κρατώντας το από το πέλδιλο.
- ◆ **Διατηρείτε τις λεπίδες αιχμηρές.** Οι λεπίδες που είναι στομαλμένες ή παρουσιάζουν ζημιές μπορεί να προκαλέσουν παρέκκλιση του πριονιού ή διακοπή της λειτουργίας του υπό πίεση. Χρησιμοποιείτε πάντα τον κατάλληλο τύπο λεπίδας πριονιού, ανάλογα με το υλικό του αντικείμενου εργασίας και τον τύπο της κοπής.
- ◆ **Όταν κόβετε σωλήνες ή προστατευτικούς αγωγούς να βεβαιώνετε ότι δεν περιέχουν νερό, καλώδια κλπ.**
- ◆ **Μην αγγίζετε το αντικείμενο εργασίας ή τη λεπίδα αμέσως μετά τη χρήση του εργαλείου.** Μπορούν να αποκτήσουν υψηλή θερμοκρασία.
- ◆ **Προσέχετε τους κρυφούς κινδύνους και πριν από την κοπή σε τοίχους, δάπεδα ή οροφές, ελέγχετε για τις θέσεις τυχόν καλωδίων και σωλήνων.**
- ◆ **Η λεπίδα συνεχίζει να κινείται και μετά την απελευθέρωση του διακόπτη.** Απενεργοποιείτε πάντα το εργαλείο και περιμένετε να σταματήσει εντελώς η λεπίδα πριονιού, πριν αφήσετε κάτω το εργαλείο.

Προειδοποίηση! Η επαφή με τη σκόνη ή η εισπνοή της σκόνης που δημιουργούν οι εφαρμογές κοπής μπορεί να επιφέρουν κίνδυνο για την υγεία του χειριστή και των ατόμων που ενδεχομένως παρευρίσκονται. Φορέστε μάσκα σκόνης ειδικά σχεδιασμένη για προστασία από τη σκόνη και τις αναθυμιάσεις και βεβαιωθείτε ότι τα άτομα που βρίσκονται ή εισέρχονται στο χώρο εργασίας είναι επίσης προστατευμένα.

- ◆ Η προβλεπόμενη χρήση περιγράφεται στο παρόν εγχειρίδιο οδηγιών.
- ◆ Η χρήση οποιουδήποτε αξεσουάρ ή προσαρτήματος ή η εκτέλεση με αυτό το εργαλείο οποιασδήποτε εργασίας διαφορετικής από αυτές που συνιστώνται στο παρόν εγχειρίδιο οδηγιών, ενδέχεται να εγκυμονεί κίνδυνο σωματικής βλάβης και/ή υλικών ζημιών.

Ασφάλεια τρίτων

- ◆ Το εργαλείο αυτό δεν προορίζεται για χρήση από άτομα (περιλαμβανομένων παιδιών) με μειωμένες σωματικές, αισθητηριακές ή διανοητικές ικανότητες, ή με έλλειψη εμπειρίας και γνώσης, εκτός αν σε αυτά έχει παρασχεθεί από άτομο υπεύθυνο για την ασφάλειά τους επίβλεψη ή εκπαίδευση σχετικά με τη χρήση της συσκευής.

- ◆ Τα παιδιά θα πρέπει να βρίσκονται υπό επίβλεψη ώστε να διασφαλίζεται ότι δεν παίζουν με τη συσκευή.

Υπολειπόμενοι κίνδυνοι

Κατά τη χρήση του εργαλείου μπορεί να δημιουργηθούν πρόσθετοι υπολειπόμενοι κίνδυνοι, οι οποίοι ενδέχεται να μη συμπεριλαμβάνονται στις προειδοποιήσεις ασφαλείας που εσωκλείονται. Αυτοί οι κίνδυνοι μπορεί να προκληθούν από κακή χρήση, παρατεταμένη χρήση κλπ.

Παρά την εφαρμογή των σχετικών κανονισμών ασφαλείας και τη χρήση διατάξεων ασφαλείας, ορισμένοι υπολειπόμενοι κίνδυνοι δεν είναι δυνατό να αποφευχθούν. Σε αυτούς περιλαμβάνονται:

- ◆ Τραυματισμοί από επαφή με οποιαδήποτε περιστρεφόμενα/κινούμενα μέρη.
- ◆ Τραυματισμοί κατά την αλλαγή οποιωνδήποτε εξαρτημάτων, λεπίδων ή αξεσουάρ.
- ◆ Σωματικές βλάβες από παρατεταμένη χρήση εργαλείου. Όταν χρησιμοποιείτε οποιοδήποτε εργαλείο για παρατεταμένα χρονικά διαστήματα, μην παραλείπετε με κανένα τρόπο να κάνετε τακτικά διαλείμματα.
- ◆ Βλάβη της ακοής.
- ◆ Κίνδυνοι στην υγεία που προκαλούνται από την εισπνοή σκόνης όταν χρησιμοποιείτε το εργαλείο (παραδείγματα: όταν επεξεργάζεστε ξύλο, ειδικά δρυ, οξιά και MDF).

Θόρυβος και κραδασμοί

Οι δηλωμένες τιμές εκπομπών θορύβου και κραδασμών που αναφέρονται στα τεχνικά χαρακτηριστικά και στη δήλωση συμμόρφωσης έχουν μετρηθεί σύμφωνα με τυποποιημένη μέθοδο δοκιμής που προβλέπεται από το πρότυπο EN62841 και μπορούν να χρησιμοποιηθούν για τη σύγκριση ενός εργαλείου με ένα άλλο.

Η δηλωμένη τιμή εκπομπών θορύβου και κραδασμών μπορεί επίσης να χρησιμοποιηθεί σε έναν προκαταρκτικό προσδιορισμό της έκθεσης.

Προειδοποίηση! Στην πράξη, η τιμή εκπομπών θορύβου και κραδασμών κατά τη χρήση του ηλεκτρικού εργαλείου στην πράξη μπορεί να διαφέρει από την τιμή που δηλώθηκε, ανάλογα με τον τρόπο χρήσης του εργαλείου. Το επίπεδο κραδασμών μπορεί να αυξηθεί πάνω από το επίπεδο που έχει δηλωθεί.

Κατά τον προσδιορισμό της έκθεσης σε θόρυβο και κραδασμούς για τον καθορισμό των απαιτούμενων μέτρων ασφαλείας σύμφωνα με την οδηγία 2002/44/EK για την προστασία προσώπων που χρησιμοποιούν συχνά ηλεκτρικά εργαλεία στην εργασία τους, μια προσεγγιστική εκτίμηση της έκθεσης σε κραδασμούς πρέπει, πέραν του χρόνου πίεσης της σκανδάλης, να λαμβάνει υπόψη τις πραγματικές συνθήκες χρήσης και τον τρόπο χρήσης του εργαλείου, συμπεριλαμβανομένων και όλων των επιμέρους τμημάτων του κύκλου εργασίας, όπως τα χρονικά διαστήματα που το εργαλείο ήταν εκτός λειτουργίας και τα διαστήματα λειτουργίας χωρίς φορτίο.

Ετικέτες πάνω στο εργαλείο

Τα εικονογράμματα που ακολουθούν μαζί με τον κωδικό ημερομηνίας εμφανίζονται πάνω στο εργαλείο:



Προειδοποίηση! Για να μειωθεί ο κίνδυνος τραυματισμού, ο χρήστης πρέπει να διαβάσει το εγχειρίδιο οδηγιών.



Προειδοποίηση! Για να μειωθεί ο κίνδυνος τραυματισμού, ο χρήστης πρέπει να φορά προστασία ακοής.

Ασφαλής χρήση ηλεκτρικού ρεύματος

Αυτό το εργαλείο φέρει διπλή μόνωση. Επομένως, δεν απαιτείται καλώδιο γείωσης. Πάντα ελέγχετε ότι η παροχή ρεύματος αντιστοιχεί στην τάση που αναφέρεται στην πινακίδα στοιχείων.

- ♦ Αν το καλώδιο ρεύματος έχει υποστεί ζημιά, πρέπει να αντικατασταθεί από τον κατασκευαστή ή ένα εξουσιοδοτημένο κέντρο σέρβις BLACK+DECKER, για την αποφυγή κινδύνου.

Χαρακτηριστικά

Στο εργαλείο αυτό περιλαμβάνονται μερικά ή όλα από τα παρακάτω χαρακτηριστικά:

1. Διακόπτης ενεργοποίησης/ απενεργοποίησης (On/Off)
2. Κύρια λαβή
3. Ανοίγματα αερισμού του μοτέρ
4. Καλώδιο ρεύματος
5. Υποδοχή κλειδιού Άλεν
6. Στόμιο εξαγωγής σκόνης
7. Ανακλινόμενη πλάκα βάσης
8. Ράουλο λεπίδας
9. Σφιγκτήρας λεπίδας χωρίς εργαλείο
10. Συρμάτινο προστατευτικό

Συναρμολόγηση

Προειδοποίηση! Πριν από τη συναρμολόγηση, βεβαιωθείτε ότι το εργαλείο είναι απενεργοποιημένο και ότι το φως δεν είναι συνδεδεμένο στην πρίζα.

Επιλογές λεπίδας

Η σέγα αυτή έχει σχεδιαστεί ώστε να επιτρέπει τη χρήση πολλών διαφορετικών διαμορφώσεων δοντιών πριονιού.

Προσοχή! Χρησιμοποιήστε μόνο λεπίδες T-Shank. ΜΗΝ χρησιμοποιείτε λεπίδες τύπου U.

Εγκατάσταση λεπίδων (Εικ. Α)

- ♦ Αποσυνδέστε τη σέγα από την πηγή ρεύματος.
- Προειδοποίηση!** Η μη αποσύνδεση της σέγας από την πηγή ρεύματος θα μπορούσε να έχει σαν συνέπεια αβέλγητη εκκίνηση που θα προκαλέσει σοβαρό τραυματισμό.
- ♦ Περιστρέψτε τον μοχλό σφιγκτήρα (9) ~90°.

- ♦ Σπρώξτε τη λεπίδα στη θέση της μέχρι να τερματίσει.
- ♦ Ελευθερώστε τον μοχλό σφιγκτήρα

Σημείωση: ο μοχλός σφιγκτήρα (9) θα πρέπει να επανέλθει πλήρως στην αρχική του θέση. Αν δεν συμβεί αυτό, τότε σπρώξτε τη λεπίδα κι άλλο μέσα στην υποδοχή έως ότου ο μοχλός επιστρέψει στην αρχική του θέση.

ΣΗΜΕΙΩΣΗ:

- ♦ Βεβαιωθείτε ότι η λεπίδα έχει εισέλθει στην αυλάκωση του ράουλου στήριξης (8).
- Προσοχή! Χρησιμοποιήστε μόνο λεπίδες T-Shank.

Για να αφαιρέσετε τη λεπίδα σέγας:

- ♦ Αποσυνδέστε τη σέγα από το ρεύμα.
- ♦ Περιστρέψτε τον σφιγκτήρα λεπίδας χωρίς εργαλείο (9) ~90 μοίρες. Η λεπίδα μπορεί να αρχίσει να ανυψώνεται από τη θέση της, διαφορετικά τραβήξτε την προσεκτικά έξω από την υποδοχή του σφιγκτήρα.

ΠΡΟΣΟΧΗ - οι λεπίδες μπορεί να καίνε μετά τη χρήση.

Διακόπτης σκανδάλης On/Off (Εικ. Β)

Για να θέσετε σε λειτουργία τη σέγα, πιέστε τον διακόπτη σκανδάλης (1). Για να απενεργοποιήσετε τη σέγα, ελευθερώστε τον διακόπτη σκανδάλης.

Σκανδάλη ρύθμισης ταχύτητας (μόνο στη μονάδα BES603) (Εικ. C)

Μόνο η μονάδα BES603 διαθέτει σκανδάλη ρύθμισης ταχύτητας.

Για να ρυθμίσετε την ταχύτητα, περιστρέψτε τον περιστροφικό επιλογέα στον διακόπτη στην επιθυμητή ταχύτητα. Πιέστε τη σκανδάλη για να επιτευχθεί η ταχύτητα.

Θύρα σύνδεσης ηλεκτρικής σκούπας

Κατά την κανονική χρήση χωρίς συνδεδεμένη πηγή αναρρόφησης, ο ανεμιστήρας του εσωτερικού μοτέρ θα φυσά συνεχώς τα πριονίδια μακριά από το σημείο κοπής. Για να συνδέσετε τον προσαρμογέα ηλεκτρικής σκούπας, πιέστε τον στην πίσω θύρα της σέγας και περιστρέψτε τον μέχρι να είναι ασφαλισμένη η σύνδεση τύπου μπαγιονέτ.

Λειτουργία

Προειδοποίηση! Σε καμία περίπτωση μη χρησιμοποιήσετε το πριόνι αν η πλάκα βάσης του έχει λασκάρει ή αφαιρεθεί.

Γενικές εργασίες κοπής

Προειδοποίηση! Κρατάτε χέρια και δάχτυλα μακριά από τον χώρο ανάμεσα στο περιβλήμα μοτέρ και τον σφιγκτήρα λεπίδας. Μην περνάτε τα χέρια σας κάτω από το αντικείμενο εργασίας όταν είναι σε λειτουργία το πριόνι. Στρίψτε το μπροστινό μέρος της πλάκας βάσης πάνω στο αντικείμενο εργασίας και ευθυγραμμίστε την κοπτική πλευρά της λεπίδας με τη γραμμή κοπής πάνω στο αντικείμενο εργασίας (Εικ. D).

Βεβαιωθείτε ότι το καλώδιο ρεύματος δεν εμποδίζει και δεν πλησιάζει τη διαδρομή που θα ακολουθήσει η λεπίδα. Θέστε σε λειτουργία το πριόνι και μετακινήστε το προς το αντικείμενο εργασίας.

Εφαρμόζετε αρκετή πίεση προς τα κάτω για να διατηρείτε το πριόνι σταθερό και μόνο όση δύναμη προς τα εμπρός χρειάζεται ώστε η λεπίδα να συνεχίζει να κόβει ελεύθερα.

Προειδοποίηση! Μην ασκείτε υπερβολική δύναμη στο πριόνι. Η άσκηση υπερβολικής δύναμης στο πριόνι μπορεί να προκαλέσει υπερθέρμανση του μοτέρ και θραύση των λεπίδων πριονιού.

Λοξή κοπή

Οι γωνίες λοξής κοπής μπορούν να ρυθμιστούν από μηδέν έως 45° είτε αριστερά είτε δεξιά. Για να ρυθμίσετε τη γωνία λοξής κοπής:

- ◆ Λασκάρετε και τις δύο βίδες στροφέα (12) της πλάκας βάσης έως ότου μπορεί να περιστραφεί η πλάκα βάσης (7) (Εικ. Ε).

ΣΗΜΕΙΩΣΗ: Χρησιμοποιήστε το παρεχόμενο κλειδί Άλεν 3 mm.

- ◆ Οι γωνίες λοξής κοπής επισημαίνονται σε μια κλίμακα που βρίσκεται στο πλάι της πλάκας βάσης.
- ◆ Κινήστε την πλάκα βάσης πίσω. Ευθυγραμμίστε το άκρο του περιβλήματος μοτέρ με την επιθυμητή σήμανση γωνίας στο πλάι της βάσης, και κατόπιν μετακινήστε την πλάκα βάσης προς τα εμπρός για να συμπλέξετε τις εγκοπές στον περίβλημα μοτέρ όπως δείχνει η εικόνα F.

ΣΗΜΕΙΩΣΗ: Οι σημάνσεις γωνίας στο πλάι της βάσης της σέγας προορίζονται να χρησιμεύουν μόνο ως αναφορά. Ο χειριστής θα πρέπει να χρησιμοποιεί ένα μοιρογνωμόνιο για να επαληθεύει τις γωνίες.

- ◆ Αφού αποκτήσετε την επιθυμητή γωνία λοξής κοπής, ασφαλίστε την πλάκα βάσης συσφίγγοντας τις βίδες στροφέα της πλάκας βάσης.
- ◆ Πραγματοποιήστε μια δοκιμαστική κοπή σε ένα άχρηστο κομμάτι υλικού και μετρήστε τη γωνία λοξής κοπής. Προσαρμόστε τη γωνία λοξής κοπής αν χρειάζεται.

Κοπή πολυστρωματικών υλικών

Κατά την κοπή πολυστρωματικών υλικών, μπορεί να δημιουργηθούν σκλήθρες και να υποστεί ζημιά η επιφάνεια που φαίνεται. Οι πιο κοινές λεπίδες πριονιού κόβουν κατά τη διαδρομή προς τα πάνω, συνεπώς εάν η πλάκα πέδιλου είναι σε επαφή με την επιφάνεια που θα φαίνεται είτε χρησιμοποιήστε μια λεπίδα πριονιού η οποία κόβει κατά τη διαδρομή προς τα κάτω είτε:

- ◆ Χρησιμοποιήστε λεπίδα πριονιού με λεπτά δόντια.
- ◆ Πριονίζετε από την πίσω επιφάνεια του αντικείμενου εργασίας.

- ◆ Για να ελαχιστοποιήσετε τη δημιουργία σκλήθρων, στερεώστε με σύσφιξη ένα κομμάτι άχρηστου ξύλου ή ινοσανίδας και στις δύο πλευρές του αντικείμενου εργασίας και κόψτε αυτό το "σάντουιτς".

Κοπή μετάλλου

Προειδοποίηση! Μην χρησιμοποιείτε ηλεκτρική σκούπα κατά την κοπή μετάλλων. Τα μεταλλικά ρινίσματα είναι θερμά και μπορούν να προκαλέσουν πυρκαγιά. Έχετε υπόψη σας ότι η κοπή μετάλλου χρειάζεται πολύ περισσότερο χρόνο από την κοπή ξύλου.

- ◆ Χρησιμοποιείτε μια λεπίδα πριονιού κατάλληλη για κοπή μετάλλου.
- ◆ Όταν κόβετε λεπτά μεταλλικά ελάσματα, στερεώστε με σφιγκτήρα ένα κομμάτι άχρηστου ξύλου στην πίσω επιφάνεια του αντικείμενου εργασίας και κόψτε αυτό το "σάντουιτς".
- ◆ Απλώστε μια λεπτή στρώση λαδιού κατά μήκος της γραμμής που σκοπεύετε να κόψετε.

Κοπές βύθισης

Προειδοποίηση! Για να αποφύγετε απώλεια του ελέγχου, θραύση λεπίδων ή ζημιές στο αντικείμενο εργασίας, πάντα προσέχετε ιδιαίτερα όταν πραγματοποιείτε κοπές βύθισης. Δεν συνιστούνται κοπές βύθισης σε οποιοδήποτε υλικό εκτός από το ξύλο. Όταν είναι εφικτό, διανοίξτε με τρυπάνι μια οπή-οδηγό μεγέθους 8 mm ή μεγαλύτερη στην περιοχή που θα κοπεί και ξεκινήστε την κοπή με τη λεπίδα μέσα στην οπή αυτή. Με αυτό τον τρόπο δεν θα χρειαστεί να πραγματοποιήσετε κοπή βύθισης.

ΣΗΜΕΙΩΣΗ: Για εργασίες κοπής βύθισης χρησιμοποιείτε μόνο λεπίδες με 7 δόντια ανά ίντσα.

- ◆ Για να κόψετε με κοπή βύθισης ένα εσωτερικό άνοιγμα, σχεδιάστε καθαρά τη γραμμή κοπής πάνω στο αντικείμενο εργασίας.
- ◆ Ρυθμίστε τη γωνία λοξής κοπής σε 0° και κατόπιν ασφαλίστε την πλάκα βάσης.
- ◆ Γείρετε το πριόνι προς τα εμπρός έτσι ώστε να στηρίζεται στο μπροστινό άκρο της πλάκας βάσης και σε θέση τέτοια ώστε η λεπίδα να ΜΗΝ έρχεται σε επαφή με το αντικείμενο εργασίας όταν ενεργοποιείτε τον διακόπτη (Εικ. G).

ΣΗΜΕΙΩΣΗ: Βεβαιωθείτε ότι η λεπίδα πριονιού είναι μέσα στην περιοχή που θέλετε να κοπεί.

- ◆ Θέστε σε λειτουργία το πριόνι και χαμηλώστε αργά τη λεπίδα πάνω στο αντικείμενο εργασίας ενώ βεβαιώνετε ότι το μπροστινό μέρος της πλάκας βάσης παραμένει σε επαφή με το αντικείμενο εργασίας. Αφήστε τη λεπίδα να κόψει διαμερώς το ξύλο.
- ◆ Συνεχίστε να χαμηλώνετε τη λεπίδα στο αντικείμενο εργασίας έως ότου η πλάκα βάσης στηρίζεται με όλη της την επιφάνεια πάνω στο αντικείμενο εργασίας.

Συνεχίστε να κόβετε προς τη γραμμή κοπής και ολοκληρώστε την κοπή όπως απαιτείται.

Κοπή μετάλλων

Με τη σέγα σας μπορείτε να κόψετε πολλούς τύπους μετάλλων.

Όταν κόβετε οποιοδήποτε είδος υλικού, προσέχετε να μη συστρέψετε ή λυγίζετε τις λεπίδες.

Μην ασκείτε υπερβολική δύναμη στη λεπίδα. Αν η λεπίδα παρουσιάζει υπερβολικό τράνταγμα ή δόνηση, χρησιμοποιήστε μια λεπίδα με λεπτότερα δόντια. Αν η λεπίδα θερμαίνεται υπερβολικά, μειώστε την ταχύτητα κοπής. Αν τα δόντια της λεπίδας φράζουν κατά την κοπή μαλακών μετάλλων όπως το αλουμίνιο, χρησιμοποιήστε μια λεπίδα με λιγότερα δόντια ανά ίντσα. Συσφίγγετε σταθερά όλο το αντικείμενο εργασίας και κόβετε όσο το δυνατόν κοντά στο σημείο σύσφιξης για να αποφύγετε κραδασμό του αντικείμενου που κόβετε.

Όταν κόβετε προστατευτικούς σωλήνες, αγωγούς ή γωνιές, συσφίγγετε το αντικείμενο εργασίας μέσα σε μια μέγερη αν είναι εφικτό και κόβετε κοντά στη μέγερη. Για να κόψετε λεπτά μεταλλικά ελάσματα, δημιουργήστε ένα "σάντουιτς" του υλικού που θέλετε να κόψετε ανάμεσα σε ινσανίδα ή κόντρα πλακέ και συσφίξτε μεταξύ τους τις στρώσεις για να αποφύγετε κραδασμούς και σχίσιμο των υλικών. Με αυτό τον τρόπο θα έχετε ένα ομαλό αποτέλεσμα κοπής του υλικού. Στερεώστε το σχέδιο ή σχεδιάστε τις γραμμές κοπής στην πάνω επιφάνεια του "σάντουιτς".

Συντήρηση

Το εργαλείο BLACK+DECKER που έχετε στην κατοχή σας έχει σχεδιαστεί έτσι ώστε να λειτουργεί για μεγάλο χρονικό διάστημα με την ελάχιστη δυνατή συντήρηση. Η συνεχής ικανοποιητική λειτουργία του εργαλείου εξαρτάται από τη σωστή φροντίδα και τον τακτικό καθαρισμό του.

Προειδοποίηση! Πριν πραγματοποιήσετε οποιαδήποτε συντήρηση στο εργαλείο, αποσυνδέστε το από τη πρίζα πριν το καθαρίσετε.

- ◆ Καθαρίζετε τακτικά τις εγχοπές εξαιρισμού του εργαλείου με μια μαλακή βούρτσα ή ένα στεγνό πανί.
- ◆ Καθαρίζετε τακτικά το περίβλημα του μοτέρ με ένα ελαφρά υγρό πανί. Μη χρησιμοποιείτε καθαριστικά που χαράζουν ή περιέχουν διαλύτες.

Αντικατάσταση του φιν ρευματοληψίας (Ην. Βασίλειο & Ιρλανδία μόνο)

Αν χρειάζεται να τοποθετηθεί νέο φιν ρευματοληψίας:

- ◆ Απορρίψτε με ασφαλή τρόπο το παλιό φιν.
- ◆ Συνδέστε τον καφέ αγωγό στον ακροδέκτη φάσης του νέου φιν.
- ◆ Συνδέστε τον μπλε αγωγό στον ουδέτερο ακροδέκτη.

Προειδοποίηση! Δεν πρέπει να γίνει καμία σύνδεση στον ακροδέκτη γείωσης.

Ακολουθήστε τις οδηγίες συναρμολόγησης που συνοδεύουν τα καλής ποιότητας φιν.

Συνιστώμενη ασφάλεια: 5 A.

Προστασία του περιβάλλοντος



Χωριστή συλλογή. Τα προϊόντα και οι μπαταρίες που επισημαίνονται με αυτό το σύμβολο δεν πρέπει να απορρίπτονται μαζί με τα κανονικά οικιακά απορρίμματα.

Τα προϊόντα και οι μπαταρίες περιέχουν υλικά που μπορούν να ανακτηθούν ή να ανακυκλωθούν, ώστε να μειωθούν οι ανάγκες για πρώτες ύλες.

Παρακαλούμε να ανακυκλώνετε τα ηλεκτρικά προϊόντα και τις μπαταρίες σύμφωνα με τους τοπικούς κανονισμούς. Περισσότερες πληροφορίες διατίθενται στον ιστότοπο www.2helpU.com

Τεχνικά χαρακτηριστικά

		BES602	BES603
Τάση εισόδου	V _{AC}	220 - 240 V	220 - 240 V
Κατανάλωση ισχύος	Π	400	400
Ταχύτητα χωρίς φορτίο	min ⁻¹	3000	0 - 3000
Μέγιστο βάθος κοπής			
Εύλο	mm	65	65
Χάλυβας	mm	6	6
Αλουμίνιο	mm	10	10
Βάρος	kg	1,6	1,6

Στάθμη ηχητικής πίεσης κατά EN 62841:

Ηχητική πίεση (L_{PA}) 90 dB(A), αβεβαιότητα (K) 5 dB(A)

Ηχητική ισχύς (L_{WA}) 98 dB(A), αβεβαιότητα (K) 5 dB(A)

Συνολικές τιμές κραδασμών (διανυσματικό άθροισμα τριών αξόνων) κατά EN 62841:

Κοπή σιδήνου (a_{hB}) 7,8 m/s², αβεβαιότητα (K) 1,5 m/s²

Κοπή μεταλλικών ελασμάτων (a_{hW}) 7,0 m/s², αβεβαιότητα (K) 1,5 m/s²

Δήλωση συμμόρφωσης ΕΚ

ΟΔΗΓΙΑ ΠΕΡΙ ΜΗΧΑΝΗΜΑΤΩΝ



BES602, BES603 Σέγα

Η Black & Decker δηλώνει ότι τα προϊόντα αυτά που περιγράφονται στα "τεχνικά χαρακτηριστικά"

συμμορφώνονται με τα ακόλουθα:
2006/42/ΕΚ, EN 62841-1:2015 + AC:2015 +A11:2022, EN 62841-2-11:2016 + A1:2020.

Αυτά τα προϊόντα συμμορφώνονται και με την Οδηγία 2014/30/ΕΕ και 2011/65/ΕΕ. Για περισσότερες πληροφορίες, επικοινωνήστε με την Black & Decker στην παρακάτω διεύθυνση ή ανατρέξτε στο πίσω μέρος του εγχειριδίου.

Ο κάτωθι υπογεγραμμένος είναι υπεύθυνος για την κατάρτιση του τεχνικού φακέλου και δηλώνει τα παρόντα εκ μέρους της Black & Decker.



Patrick Diepenbach
Γενικός διευθυντής, Μπενελούξ
Black and Decker,
Egide Walschaertsstraat 14-18
2800 Mechelen, Belgium (Βέλγιο)
31/03/2023

Εγγύηση

Η Black & Decker είναι σίγουρη για την ποιότητα των προϊόντων της και προσφέρει στους καταναλωτές εγγύηση 24 μηνών από την ημερομηνία αγοράς. Αυτή η εγγύηση συμπληρώνει και με κανένα τρόπο δεν παραβιάζει τα νόμιμα δικαιώματά σας. Η εγγύηση ισχύει εντός της επικράτειας των χωρών μελών της Ευρωπαϊκής Ένωσης και της Ευρωπαϊκής Ζώνης Ελεύθερων Συναλλαγών καθώς και του Ηνωμένου Βασιλείου.

Για να υποβάλετε αξίωση βάσει της εγγύησης, η αξίωση θα πρέπει να είναι σύμφωνη με τους Όρους και προϋποθέσεις της Black & Decker και θα χρειαστεί να υποβάλετε απόδειξη αγοράς στον πωλητή ή σε εξουσιοδοτημένο αντιπρόσωπο επισκευών.

Μπορείτε να αποκτήσετε τους Όρους και προϋποθέσεις της εγγύησης 2 ετών της Black & Decker και να μάθετε την τοποθεσία του πλησιέστερου εξουσιοδοτημένου αντιπροσώπου επισκευών στο Internet στο www.2helpU.com, ή επικοινωνώντας με το τοπικό σας γραφείο Black & Decker στη διεύθυνση που υποδεικνύεται στο παρόν εγχειρίδιο.

Παρακαλούμε επισκεφθείτε την ιστοσελίδα μας www.blackanddecker.gr για να καταχωρίσετε το νέο σας προϊόν Black & Decker και για να ενημερώνεστε για τα νέα προϊόντα και τις ειδικές προσφορές.

België/Belgique/Luxembourg www.blackanddecker.be enduser.be@sbdinc.com	Stanley Black & Decker Belgium BVBA Egide Walschaertsstraat 16 2800 Mechelen	Tel. NL +32 15 47 37 65 Tel. FR +32 15 47 37 66 Fax. +32 15 47 37 99
Danmark	Black & Decker Roskildevej 22 2620 Albertslund	kundeservice.dk@sbdinc.com www.blackanddecker.dk
Deutschland www.blackanddecker.de infobdgc@sbdinc.com	Stanley Black & Decker Deutschland GmbH Black & Decker Str. 40, D - 65510 Idstein	Tel. 06126 21-0 Fax 06126 21-2980
Ελλάδα www.blackanddecker.gr greece.service@sbdinc.com	Stanley Black & Decker (ΕΛΛΑΣ) Ε.Π.Ε ΓΡΑΦΕΙΑ: Σπύρου 7 & Βουλιαγμένης 166 74 Γλυφάδα - Αθήνα	Τηλ. 210-8981616 Φαξ 210-8983570
SERVICE:	Ημερος Τόπος 2 -Χάνι Αδάν 193 00 Ασπρόπυργος - Αθήνα	Τηλ. Service 210-8985208 Φαξ 210-5597598
España www.blackanddecker.es respuesta.posventa@sbdinc.com	Stanley Black & Decker Ibérica, S.C.A. Parc de Negocis "Mas Blau" Edificio Muntadas, c/Bergadá, 1, Of. A6 08820 El Prat de Llobregat (Barcelona)	Tel. 934 797 400 Fax 934 797 419
France www.blackanddecker.fr	Stanley Black & Decker. 62 chemin de la Bruyère 69570 Dardilly, France	Tel. 04 72 20 39 20 Fax 04 72 20 39 00
Helvetia www.blackanddecker.ch service@rofoag.ch	ROFO AG Gewerbezone Seeblick 3213 Kleinbödingen	Tel. 026-6749393 Fax 026-6749394
Italia www.blackanddecker.it service.italia@sbdinc.com	Stanley Black & Decker Italia Via Energypark 6 20871 Vimercate (MB)	Tel. 039-9590200 Fax 039-9590313 Numero verde 800-213935
Nederland www.blackanddecker.nl enduser.nl@sbdinc.com	Stanley Black & Decker Netherlands BV Holtum Noordweg 35, 6121 RE BORN Postbus 83, 6120 AB BORN	Tel. +31 164 283 065 Fax +31 164 283 200
Norge	Black & Decker Postboks 4613, Nydalen 0405 Oslo	kundeservice.no@sbdinc.com www.blackanddecker.no
Österreich www.blackanddecker.at service.austria@sbdinc.com	Stanley Black & Decker Austria GmbH Oberlaaerstraße 248, A-1230 Wien	Tel. 01 66116-0 Fax 01 66116-614
Portugal www.blackanddecker.pt resposta.posvenda@sbdinc.com	Black & Decker Limited SARL Quinta da Fonte - Edifício Q55 D. Diniz Rua dos Malhões, 2 e 2A - Piso 2 Esquerdo 2770 - 071 Paço de Arcos	Tel. 214667500 Fax 214667580
Suomi	Black & Decker PL47 00521, Helsinki	asiakaspalvelu.fi@sbdinc.com www.blackanddecker.fi
Sverige	Black & Decker AB Box 94, 431 22 Mölndal	kundservice.se@sbdinc.com www.blackanddecker.se
Türkiye www.blackanddecker.com.tr	KALE Hirdavat ve Makina A.Ş. Defterdar Mah. Savaklar Cad. No:15 Edirnekapı / Eyüp / İstanbul 34050	Tel. 0212 533 52 55 Fax. 0212 533 10 05
United Kingdom & Republic Of Ireland www.blackanddecker.co.uk emeaservice@sbdinc.com	Black & Decker 270 Bath Road Slough, Berkshire SL1 4DX	Tel. 01753 511234 Fax 01753 512365
Middle East & Africa www.blackanddecker.ae service.mea@sbdinc.com	Black & Decker P.O.Box - 17164 Jebel Ali Free Zone (South), Dubai, UAE	Tel. +971 4 8863030 Fax +971 4 8863333